

ISSN (Print) 2616-6895
ISSN (Online) 2663-2497

Л.Н. Гумилев атындағы Еуразия ұлттық университетінің

ХАБАРШЫСЫ

BULLETIN

of L.N. Gumilyov
Eurasian National University

ВЕСТНИК

Евразийского национального
университета имени Л.Н. Гумилева

ПЕДАГОГИКА. ПСИХОЛОГИЯ. ӘЛЕУМЕТТАНУ сериясы

PEDAGOGY. PSYCHOLOGY. SOCIOLOGY Series

Серия ПЕДАГОГИКА. ПСИХОЛОГИЯ. СОЦИОЛОГИЯ

3(148)/ 2024

1995 жылдан бастап шығады

Founded in 1995

Издается с 1995 года

Жылына 4 рет шығады

Published 4 times a year

Выходит 4 раза в год

Астана, 2024

Astana, 2024

Бас редактор:
Г.Ж. Менлибекова,
п.ғ.д., проф. (Қазақстан)

Бас редактордың орынбасары **А.С. Мамбеталина,** п.ғ.д., проф. (Қазақстан)
(психология)

Бас редактордың орынбасары **Н.О. Байғабылов,** PhD (Қазақстан)
(әлеуметтану)

Редакция алқасы:

| | |
|--------------------------------|---------------------------------|
| Атемова К.Т. | п.ғ.д., проф. (Қазақстан) |
| Бозгурт В. | Ph.D, проф. (Түркия) |
| Беркимбаев К.М. | п.ғ.д., проф. (Қазақстан) |
| Веселов Ю.В. | ә.ғ.д. (Ресей) |
| Гулерже Х. | ә.ғ.д., проф. (Түркия) |
| Закирова А.Б. | п.ғ.к., доцент (Қазақстан) |
| Калкеева К.Р. | п.ғ.д., проф. (Қазақстан) |
| Лоуренс Клемент Кехинде | Ph.D, проф. (Нигерия) |
| Майлыбаева Г.С. | Ph.D, проф. (Қазақстан) |
| Длимбетова Г.К. | п.ғ.д., проф. (Қазақстан) |
| Огами Акира | проф. (Жапония) |
| Сакенов Д.Ж. | п.ғ.к., проф. (Қазақстан) |
| Салиева А.Ж. | п.ғ.к., проф. (Қазақстан) |
| Сейтқазы П.Б. | п.ғ.д., проф. (Қазақстан) |
| Тамаш П. | Ph.D, проф. (Венгрия) |
| Танер Атмака | Қауымдаст. проф. (Түркия) |
| Томус А. | Ph.D (Румыния) |
| Фрумун И.Д. | Ph.D, проф. (Германия) |
| Чошкун Йелкин | Ph.D, қауымдаст. проф. (Түркия) |
| Шаукенова З.К. | ә.ғ.д., проф. (Қазақстан) |
| Южел Гелишли | Ph.D, проф. (Түркия) |

Редакцияның мекенжайы: 010008, Қазақстан, Астана қ., Сәтпаев к-сі, 2, 402 б.

Л.Н. Гумилев атындағы Еуразия ұлттық университеті

Тел.: +7 (7172) 709500, (ішкі: 35-108)

E-mail: vest_pedpsysoc@enu.kz

Л.Н. Гумилев атындағы Еуразия ұлттық университетінің хабаршысы.

ПЕДАГОГИКА. ПСИХОЛОГИЯ. ӘЛЕУМЕТТАНУ сериясы

Меншіктенуші: Л.Н. Гумилев атындағы Еуразия ұлттық университеті»

Қазақстан Республикасының Ақпарат және қоғамдық даму министрлігінде тіркелген.

№ KZ80VPY00032636, 19.02.21 ж. қайта есепке қою туралы куәлігі

Мерзімділігі: жылына 4 рет.

Типографияның мекенжайы: 010008, Қазақстан, Астана қ., Қажымұқан к-сі, 13/1, тел.: +7(7172)709-500, (ішкі 35-108)

Editor-in-Chief:

Doctor of Pedagogical Sciences, Prof.(Kazakhstan)

G.Zh. Menlibekova

*Deputy Editor-in-Chief
(psychology)*

A.S. Mambetalina, *Doctor of Psychological
Sciences, Prof. (Kazakhstan)*

Deputy Editor-in-Chief (sociology) **N.O. Baigabylov**, *PhD in Sociology (Kazakhstan)*

Редакция алқасы:

| | |
|----------------------------------|--|
| Atemova K.T. | Doctor of Pedagogical Sciences, Prof. (Kazakhstan) |
| Bozkurt V. | Ph.D., Prof. (Turkey) |
| Berkimbayev K.M. | Doctor of Pedagogical Sciences, Prof. (Kazakhstan) |
| Veselov Yu.V. | Doctor of Sociology (Russia) |
| Gulerce H. | Doctor of Sociology, Prof. Turkey) |
| Zakirova A.B. | Can. of Pedagogical Sciences, Assoc. Prof. (Kazakhstan) |
| Kalkeyeva K.R. | Doctor of Pedagogical Sciences, Prof. (Kazakhstan) |
| Lawrence Olakunle Kehinde | Ph.D., Prof. (Nigeria) |
| Mailybayeva G.S. | Ph.D., Prof. (Kazakhstan) |
| Dlimbetova G.K. | Doctor of Pedagogical Sciences, Prof. (Kazakhstan) |
| Ogami Akira | Prof. (Japan) |
| Sakenov D.Zh. | Can. of Pedagogical Sciences, Prof. (Kazakhstan) |
| Saliyeva A.Zh. | Can. of Pedagogical Sciences, Prof. (Kazakhstan) Doctor of Pedagogical Sciences, Prof. (Kazakhstan) |
| Seytkazy P.B. | Ph.D., Prof. (Hungary) |
| Tamas P. | Assoc. Prof. (Turkey) |
| Taner Atamaca | Ph.D. (Romania) |
| Tomuş A. | Ph.D., Prof. (Germany) |
| Froumin I.D. | Doctor of Sociology, Prof. (Kazakhstan) |
| Shaukenova Z.K. | Ph.D., Assoc. Prof. (Turkey) |
| Coşkun Yelkin | Ph.D., Prof. (Turkey) |
| Yücel Gelişli | |

Editorial address: 2, Satpayev str., of.402, Astana, Kazakhstan, 010008

L.N.Gumilyov Eurasian National University

Tel.: +7 (7172) 709500, (ext.: 35-108)

E-mail: vest_pedpsysoc@enu.kz

Bulletin of L.N.Gumilyov Eurasian National University

PEDAGOGY. PSYCHOLOGY. SOCIOLOGY Series

Owner: L.N.Gumilyov Eurasian National University

Registered by the Ministry of information and social development of the Republic of Kazakhstan.

Rediscount certificate No. № KZ80VPY00032636 from 19.02.21

Periodicity: 4 times a year

Address of printing house: 13/1 Kazhimukan str., Astana, Kazakhstan 010008; tel.: +7(7172) 709-500, (ext.: 35-108)

Главный редактор
д.п.н., профессор
Г.Ж. Менлибекова (Казахстан)

Зам. главного редактора
(психология)

А.С. Мамбеталина, д.пс. наук, проф.
(Казахстан)

Зам. главного редактора
(социология)

Н.О. Байгабылов, PhD (Казахстан)

Редакционная коллегия:

| | |
|--------------------------------|-----------------------------|
| Атемова К.Т. | д.п.н., проф. (Казахстан) |
| Бозгурт В. | Ph.D., проф. (Турция) |
| Беркимбаев К.М. | д.п.н., проф. (Казахстан) |
| Веселов Ю.В. | д.с.н. (Россия) |
| Гулерже Х. | д.с.н., проф. (Турция) |
| Закирова А.Б. | к.п.н., доцент (Казахстан) |
| Калкеева К.Р. | д.п.н., проф. (Казахстан) |
| Лоуренс Клемент Кехинде | Ph.D, проф. (Нигерия) |
| Майлыбаева Г.С. | Ph.D, проф. (Казахстан) |
| Длимбетова Г.К. | д.п.н., проф. (Казахстан) |
| Огами Акира | проф. (Япония) |
| Сакенов Д.Ж. | к.п.н., проф. (Казахстан) |
| Салиева А.Ж. | к.п.н., проф. (Казахстан) |
| Сейтқазы П.Б. | д.п.н., проф. (Казахстан) |
| Тамаш П. | Ph.D, проф. (Венгрия) |
| Танер Атмака | Ассоц. проф. (Турция) |
| Томус А. | Ph.D (Румыния) |
| Фрумун И.Д. | Ph.D, проф. (Германия) |
| Чошкун Йелкин | Ph.D, ассоц. проф. (Турция) |
| Шаукенова З.К. | д.с.н., проф. (Казахстан) |
| Южел Гелишли | Ph.D, проф. (Турция) |

Адрес редакции: 010008, Казахстан, г. Астана, ул. Сатпаева, 2, каб. 402

Евразийский национальный университет имени Л. Н. Гумилева

Тел.: +7 (7172) 709500, (вн: 35-108)

E-mail: vest_pedpsysoc@enu.kz

Вестник Евразийского национального университета имени Л.Н.Гумилева.
Серия ПЕДАГОГИКА. ПСИХОЛОГИЯ. СОЦИОЛОГИЯ.

Собственник: НАО «Евразийский национальный университет имени Л.Н. Гумилева»
Зарегистрирован Министерством информации и общественного развития Республики
Казахстан.

Свидетельство о постановке на переучет № KZ80VPY00032636 от 19.02.21 г.

Периодичность: 4 раза в год

Адрес типографии: 010008, Казахстан, г. Астана, ул. Кажымукана, 13/1, тел.: +7(7172)709-500, (вн.35-108)

МАЗМҰНЫ/ CONTENT/ СОДЕРЖАНИЕ

ПЕДАГОГИКА СЕРИЯСЫ/ PEDAGOGY SERIES / СЕРИЯ ПЕДАГОГИКА

| | |
|--|----|
| Б.А. Матаев, А.Ж. Темиржанова, А.А. Бекишева, Б.Д. Жигитбекова <i>Жаңа Қазақстан жағдайында бала тұлғасының әлеуетін дамыту және білім беруді жаңғырту.....</i> | |
| Б.А. Матаев, А.Ж. Темиржанова, А.А. Бекишева, Б.Д. Жигитбекова <i>Модернизация образования для развития потенциала личности дошкольника и воспитания в условиях Нового Казахстана.....</i> | |
| В.А. Matayev, A.Zh. Temirzhanova, A.A. Bekisheva, B.D. Zhigitbekova <i>Modernization of education for the development of the potential of the child's personality and education in the conditions of New Kazakhstan.....</i> | 10 |
| А.С. Орынбекова <i>Болашақ әлеуметтік педагогтердің кәсіби дамуға даярлығының басымдықтары.....</i> | |
| А.С. Орынбекова <i>Приоритеты подготовки будущих социальных педагогов к профессиональному развитию..</i> | |
| A.S. Orynbeikova <i>Priorities of professional development preparation of future social educators.....</i> | 26 |
| П.К. Елубаева, Г.О. Беркинбаева, А.Х. Хамидова, Г.К. Кульжанбекова, С.Т. Кудьярова <i>4К меңгеру деңгейін арттыру үшін қазақстандық студенттердің тілі мен медиа сауаттылығын интеграцияландырып оқыту.....</i> | |
| П.К. Елубаева, Г.О. Беркинбаева, А.Х. Хамидова, Г.К. Кульжанбекова, С.Т. Кудьярова <i>Интегрированное обучение языку и медиаграмотности казахстанских студентов для повышения уровня их владения 4К.....</i> | |
| Р.К. Yelubayeva, G.O. Berkinbayeva, A. Kh. Khamidova, G.K. Kulzhanbekova, S.T. Kudyarova <i>Integrated language and media literacy education to enhance Kazakh students' 4Cs skills.....</i> | 38 |
| Г.К. Длимбетова, К.Н. Булатбаева, С.У. Абенова, С.А. Тайбулдинова <i>Жастарды оқытудың түрлі кезеңдерінде білім беру процесін экологияландыру: құндылық-мотивациялық негіздер.....</i> | |
| Г.К. Длимбетова, К.Н. Булатбаева, С.У. Абенова, С.А. Тайбулдинова <i>Экологизация образовательного процесса на разных этапах обучения молодежи: ценностно-мотивационные основы.....</i> | |
| G.K. Dlimbetova, K.N. Bulatbayeva, S.U. Abenova, S.A. Taibuldinova <i>Ecologization of the educational process at different stages of youth education: value-motivational foundations.....</i> | 55 |

| | |
|---|-----|
| Е.А. Иманбакиев, Н.С. Алгожаева <i>Болашақ әлеуметтік педагогтердің эстетикалық мәдениетін бейнелеу өнері арқылы қалыптастыру.....</i> | |
| Е.А. Иманбакиев, Н.С. Алгожаева <i>Формирование эстетической культуры будущих социальных педагогов путем изобразительного искусства.....</i> | |
| Ү.А. Imanbakiyev, N.S. Algozhayeva <i>Formation of aesthetic culture of future social educators by means of fine art.....</i> | 74 |
| А.Б. Искакова, А.Қ. Қозыбай, Е.С. Ериков <i>Техникалық мамандықтарда іргелі және бейіндеуші пәндерді оқытуда есептің транспәндік моделін қолдану.....</i> | |
| А.Б. Искакова, А.К. Козыбай, Е.С. Ериков <i>Применение трансдисциплинарной модели задачи при обучении фундаментальным и профильным дисциплинам на технических специальностях</i> | |
| A.B. Iskakova, A.K. Kozybai, Ye.S. Yerikov <i>Application of the Transdisciplinary Task Model in Teaching Fundamental and Specialized Disciplines in Technical Specialties.....</i> | 89 |
| Р.М. Медетова <i>Педагогикалық категория ретінде оқушылардың толеранттылығын қалыптастырудың теориялық негіздері</i> | |
| Р.М. Медетова <i>Теоретические основы формирования толерантности у учащихся как педагогическая категория.....</i> | |
| R.M. Medetova <i>Theoretical bases of forming tolerance in students as a pedagogical category.....</i> | 108 |
| М.Б. Мухашева, К.Т. Ыбыраймжанов, А.Т. Мамекова <i>Бастауыш сыныпқа арналған робототехника бойынша білім беру бағдарламаларында есептеу ойлауын дамыту үшін кері байланыстың маңызы.....</i> | |
| М.Б. Мухашева, К.Т. Ыбыраймжанов, А.Т. Мамекова <i>Значение обратной связи для развития вычислительного мышления в образовательных программах по робототехнике для начальной школы.....</i> | |
| M.B. Mukhasheva, K.T. Ybyraimzhanov, A.T. Mamekova <i>The importance of feedback for the development of computational thinking in robotics educational programs for elementary schools.....</i> | 122 |
| Т. Хасенқызы, А.С. Акрамова <i>Цифрлық педагогика – Z ұрпақты кәсіби даярлаудың негізі ретінде.....</i> | |
| Т. Хасенқызы, А.С. Акрамова <i>Цифровая педагогика как основа профессиональной подготовки поколения Z.....</i> | |
| T. Khassenkyzy, A.S. Akramova <i>Digital pedagogy as the basis of professional training of generation Z.....</i> | 137 |
| З.К. Чункурова, А.К. Латаева, Е.Т. Катанова <i>Орыс тілі сабақтарында сыни ойлау әдістерін қолдану.....</i> | |
| З.К. Чункурова, А.К. Латаева, Е.Т. Катанова <i>Использование приёмов критического мышления на уроках русского языка.....</i> | |
| Z.K. Chunkurova, A.K. Latayeva, E.T. Katanova <i>Incorporating Critical Thinking Techniques into Russian Language Lessons.....</i> | 151 |

| | |
|---|-----|
| Н.К. Магзумова, Ян Данек, А.Р. Мандыкаева, Е.Р. Тажибаева Жоғары сынып оқушыларының коммуникативтік құзыреттілігін дамытудағы топтық жұмыс құндылықтары..... | |
| Н.К. Магзумова, Ян Данек, А.Р. Мандыкаева, Е.Р. Тажибаева Ценности групповой работы в развитии коммуникативной компетентности старшекласников..... | |
| N.K. Magzumova, Jan Danek, A.R. Mandykayeva, E.R. Tazhibayeva <i>Group values in high school students' communicative competence enhancement.....</i> | 170 |
| Г.Ш. Ақымбек, Г.Ж. Меңлібекова, А.К. Махадиева, О.Н. Ерниязов Тұрмыстық зорлық-зомбылықтың құрбаны болған әйелдердің копинг-стратегиясының психологиялық ерекшеліктері..... | |
| Г.Ш. Ақымбек, Г.Ж. Меңлібекова, А.К. Махадиева, О.Н. Ерниязов Психологические особенности копинг-стратегии женщин, ставших жертвами домашнего насилия..... | |
| G.Sh. Akymbek, G.Zh. Menlibekova, A.K. Makhadiyeva, O.N. Erniyazov <i>Psychological features of the coping strategy of women who are victims of domestic violence.....</i> | 183 |
| С.Т. Бапаева, А.А. Касымжанова Белгісіздік жағдайында тұлғаның басым психикалық жай-күйінің әлеуметтік-психологиялық ерекшеліктері..... | |
| С.Т. Бапаева, А.А. Касымжанова Социально-психологические особенности доминирующего психического состояния личности в ситуации неопределенности..... | |
| S.T. Bapayeva, A.A. Kassymzhanova <i>Socio-psychological peculiarities of the dominant mental state of a person in a situation of uncertainty.....</i> | 203 |
| А.А. Исаханова «Шаңырақ» этномәдени символы арт-терапиялық жұмыс әдісі ретінде..... | |
| А.А. Исаханова Этнокультурный символ «шанырак» как метод арт-терапевтической работы | |
| A.A. Issakhanova <i>Ethno-cultural symbol «Shanyrak» as a method of art-therapeutic work.....</i> | 226 |
| А.П. Лобанов, А.Н. Певнева, О.П. Урбанович Мәдени интеллект пен мәселені шешу арасындағы әртүрлі оқу профиліндегі студенттерге арналған байланыс..... | |
| А.П. Лобанов, А.Н. Певнева, О.П. Урбанович Взаимосвязь культурного интеллекта и способа решения проблем у студентов разного профиля обучения..... | |
| A.P. Lobanov, A.N. Pevneva, O.P. Urbanovich <i>Interrelation of cultural intelligence and problem solving method in students of different educational profile.....</i> | 244 |
| Қ.М. Муса, М.П. Кабакова, С.Қ. Бердібаева, З.М. Садвакасова, Ә.Қ. Байзрахманова Психологиядағы сиблингтік қатынастарды зерттеулерге шолу..... | |
| К.М. Муса, М.П. Кабакова, С.К. Бердибаева, З.М. Садвакасова, А.К. Байзрахманова Обзор психологических исследований сиблинговых отношений..... | |
| K.M. Musa, M.P. Kabakova, S.K. Berdibayeva, Z.M. Sadvakasova, A.K. Baizdrakhmanova <i>A review of psychological research on sibling relationships.....</i> | 253 |

| | |
|--|-----|
| Қ.А. Нұрғалиев, Н.А. Качиев <i>Ойын техникасының жасөспірімдердің әлеуметтік интеллектісін қалыптастыру мен дамытудағы рөлі.....</i> | |
| К.А. Нурғалиев, Н.А. Качиев <i>Роль игровых методик в формировании и развитии социального интеллекта подростков...</i> | |
| К.А. Nurgaliev, N.A. Kachiev <i>The role of gaming techniques in the formation and development social intelligence of adolescents.....</i> | 273 |

ӘЛЕУМЕТТАНУ СЕРИЯСЫ/SOCIOLOGY SERIES / СЕРИЯ СОЦИОЛОГИЯ

| | |
|---|-----|
| А.И. Мамбетова, Ш.И. Қосымбаева, Ә.Н. Абидин <i>Қоғамдық пікір дискурсындағы Маңғыстау облысының болашақ мамандықтары.....</i> | |
| А.И. Мамбетова, Ш.И. Косымбаева, А.Н. Абидин <i>Профессии будущего Мангистауской области в дискурсе общественного мнения.....</i> | |
| A.I. Mambetova, S.I. Kossymbayeva, A.N. Abidin <i>Professions of the future of the Mangystau region in the discourse of public opinion.....</i> | 286 |

| | |
|---|-----|
| Ли Рудонг <i>Идентификацияның өзгеруі және билікті қайта құру: КСРО ыдырағаннан кейін Орталық Азиядағы дүңген элиталарының әлеуметтік ұйымы.....</i> | |
| Ли Рудонг <i>Трансформация идентичности и реконструкция авторитета: Социальная организация дунганских элит в Центральной Азии после распада СССР.....</i> | |
| Li Rudong <i>Identity Transformation and Authority Reconstruction: The Social Organization of Dungan Elites in Central Asia after the Collapse of the USSR.....</i> | 304 |

| | |
|---|-----|
| Е.С. Смолякова, А.Б. Сырлыбай <i>Түлектердің қатысуын талдау: Қазақстандық университет үлгісіндегі сандық әдіс.....</i> | |
| Е.С. Смолякова, А.Б. Сырлыбай <i>Анализ вовлеченности выпускников: количественный метод на примере казахстанского университета.....</i> | |
| E.S. Smolyakova, A.B. Syrlybay <i>Alumni's intention-to-engage analysis: Qualitative approach in Kazakhstani university.....</i> | 314 |

| | |
|--|-----|
| С.С. Казтаева <i>Қазақстандық ғалымдардың жариялау практикасы: жыртқыш журналдар мен мемлекеттік саясаттың әсерін талдау.....</i> | |
| С.С. Казтаева <i>Публикационные практики казахстанских ученых: анализ влияния хищнических журналов и государственной политики.....</i> | |
| S.S. Kaztayeva <i>Publication practices of Kazakhstani scientists: Analysis of the impact of predatory journals and public policy.....</i> | 328 |

| | |
|---|-----|
| М. Маульшариф, А. Ержанкызы <i>Жаһандану жағдайында некені кейінге қалдырудың әлеуметтік-экономикалық факторларын талдау.....</i> | |
| М. Маульшариф, А. Ержанкызы <i>Анализ социально-экономических факторов позднего вступления в брак в контексте глобализации.....</i> | |
| M. Maulsharif, A. Yerzhankyzy <i>Analysis of socio-economic factors of delayed marriage in the context of globalization.....</i> | 340 |

| | |
|---|-----|
| К.А.Мухамбетова, Р.А. Абзалова, И.С. Стратулат <i>Азаматтардың медициналық көмектің сапасын арттыруға қатысуын қамтамасыз ету үшін фокус топтық сұхбат әдісін қолдану.....</i> | |
| К.А. Мухамбетова, Р.А. Абзалова, И.С. Стратулат <i>Применение метода фокус-групповых интервью для обеспечения участия граждан в повышении качества медицинской помощи.....</i> | |
| К.А. Mukhambetova, R.A. Abzalova, I.S. Stratulat <i>Application of the focus group interview method to ensure the participation of citizens in improving the quality of medical care.....</i> | 358 |
| Э.С. Надирова <i>Маскулиндік зерттеулердің қазіргі заманғы үрдістері.....</i> | |
| Э.С. Надирова <i>Современные тенденции в исследовании маскулинности.....</i> | |
| E. Nadirova <i>Current trends in masculinity research.....</i> | 374 |
| Ж.А. Накипбаева, А.К. Сәдуақасова <i>Түркістан облысының тәжіктері: этникалық толеранттылық және мәдениетаралық өзара қарым-қатынастар.....</i> | |
| Ж.А. Накипбаева, А.К. Садвокасова <i>Таджики Туркестанской области: этническая толерантность и межкультурные взаимоотношения</i> | |
| Zh. Nakipbayeva, A. Sadvokassova <i>Tajiks of Turkestan region: ethnic tolerance and intercultural relations.....</i> | 386 |
| А.Б. Налшыбек, Р.Ә.Әлқожа, Р.С.Саликжанов <i>Қазақстандық спорт әлеуметтануы: жастардың денсаулығы мен денешынықтыру жағдайларын талдау.....</i> | |
| А.Б. Налшыбек, Р.Ә. Әлқожа, Р.С. Саликжанов <i>Социология казахстанского спорта: анализ состояния здоровья и физической культуры молодежи.....</i> | |
| A.B. Nalshybek, R.A. Alkozha, R.S. Salikzhanov <i>Sociology of sports in Kazakhstan: analysis of the state of Health and physical culture of young people.....</i> | 404 |
| К.Н. Родионова <i>Медиа тұтыну – посткеңестік елдердегі саяси белсенділік факторы.....</i> | |
| К.Н. Родионова <i>Медиапотребление как фактор политической активности в постсоветских странах.....</i> | |
| K.N. Rodionova <i>Media consumption as a factor of political activity in post-Soviet countries.....</i> | 415 |



IRSTI 14.23.05
Scientific article

DOI: <https://doi.org/10.32523/2616-6895-2024-148-3-10-25>

Modernization of education for the development of the potential of the child's personality and education in the conditions of New Kazakhstan

B.A. Matayev¹, A.Zh. Temirzhanova¹, A.A. Bekisheva¹, B.D. Zhigitbekova²

¹Pavlodar Pedagogical University named after Alkey Margulan, Pavlodar, Kazakhstan

²Kazakh National Pedagogical University named after Abay, Almaty, Kazakhstan

(E-mail: matayevba@pspu.kz, temirzhanova_aida_1@teachers.ppu.edu.kz,
bekisheva_anara_1@teachers.ppu.edu.kz, Bakhytdastan@mail.ru)

Abstract. This article examines the features of the modernization of preschool education, aimed at developing the potential of the child's personality and education in the conditions of New Kazakhstan. In the course of theoretical research, legal and methodological standards were established for the ongoing modernization of preschool education and training. The features of the Model of modernization of preschool education and training in the Republic of Kazakhstan are revealed, its goal: development through the transformation of the education and training system for the formation and socialization of preschool children. The main components of the personality development of a preschool child are: intellectual potential, which shows the volume and quality of information that the child has; communication potential, which includes successful communication with other people; creative potential, characterized by skills and abilities for productive creative action; emotional-volitional potential lies in the system of feelings and volitional qualities; motivational and value potential, reflecting the target and value system of the individual. The study highlights that involving parents in active activities significantly enhances children's development across all these areas. These findings support the integration of modern educational technologies in preschools to further nurture children's potential.

Keywords: preschool education; the personality of the child; modernization of preschool education; new Kazakhstan; intellectual capability; communication potential; educational technologies.

Introduction

Profound changes are occurring in Kazakhstan, particularly in the economic and social spheres. These changes necessitate new approaches to the development of preschool education, including the implementation of effective methods for organizing the educational process. It is widely recognized that preschool education is the foundation of the entire education system, as it shapes a child's character and moral development.

Understanding the importance of transforming preschool education for the development of the child's personal potential and education in new conditions is reflected in many strategic documents and legislative acts of Kazakhstan "Kazakhstan-2050"; Law "On Education" [1], Concept for the development of preschool education for 2023-2029 years [2], the State Educational Standard of the Republic of Kazakhstan for preschool education and training [3] and other by-laws and fundamental normative documents. These documents emphasize that children are the future of the country and that the state must ensure their proper development.

As a result, a conceptual framework for improving the system of preschool education has been established in Kazakhstan. The research topic is relevant due to the high interest in studying the development of a child's potential and upbringing in new conditions, as well as the numerous challenges and unanswered questions in this area. The theoretical significance lies in the detailed exploration of important concepts and scientific approaches related to the upbringing and development of a child's personality. The practical significance lies in the results obtained from developing a child's potential and moral education in preschool age under updated conditions.

Methodology

The research materials included legislative and regulatory acts, monographs and scientific articles on the research topic.

The Law of the Republic of Kazakhstan "On Education" recognizes and emphasizes the significance of preschool education within the overall educational framework. It outlines several key objectives, which include providing an environment conducive to the development of a well-rounded individual and nurturing active citizenship based on universal and national values, scientific advancements, and effective educational practices. Additionally, preschool education aims to foster the physical, creative, and spiritual growth of each child involved. [1, p.11-12]. The Concept for the Development of Preschool Education until 2029 reflects the Model for the Development of Preschool Education and Training, proposed in 2021, which primarily provides for the modernization of the content of preschool education. The implementation of the model provides for the transformation of preschool education and training to increase its quality, in accordance with modern requirements, which are constantly changing. The main directions of transformation in the Republic of Kazakhstan are determined:

- creation of equal opportunities for children from an early age, expanding access to preschool education and training;
- increasing the quality of services provided by preschool education and training;

- growth of professionalism of teaching potential;
- development of modern infrastructure [2, p. 7].

All of these sources are connected, either directly or indirectly, to the advancement of a child's potential for personal development and their upbringing in new circumstances. As part of the effort to modernize the practices within preschool organizations, in accordance with the designated Model, there have been revisions made to the program content of preschool education and training. Furthermore, changes and additions have been implemented to the State Mandatory Standard of Preschool Education and Training [3, p. 4], as well as to standard curricula and educational programs. These amendments have raised the expectations for the professional competencies of teachers, as well as the skills and abilities required of graduates from preschool institutions.

In his collective monograph, A.I. Grinev examines the basis for the integration of theoretical and methodological concepts in conjunction with practical experience, which provides an analysis of the leading educational competencies [4] in the context of modernization.

According to I.A. Zimnaya, "... competencies are some internal potential, hidden psychological neoplasms (knowledge, ideas, programs. actions, value systems and relationships), which are then revealed in human competencies as active, active manifestations. " [5, p. 22].

A sufficient number of pedagogical works have been devoted to the problems of modernization of education in the last century (M.P. Guryanova, I.A. Zimnaya, V.L. Nazarov, M.V. Nikitin, etc.). The development of the modern concept of modernization of preschool education is revealed in the works of S.K. Abildina, A.E. Adamov, V.G. Afanasyev, P.R. Atutov, P.G. Baidachenko, S.Y. Batysheva, V.F. Basharina, A.P. Belyaeva, A.P. Vladislavleva, S.N. Zhibaeva, F.N. Zhumabekova, J.K. Isaeva, V.I. Mitrokhin, V.A. Polyakova, et al.

The characterization of modernization as a transformative process aligning entities with contemporary standards is a common theme in scholarly literature. This perspective often emphasizes the dynamic nature of modernization, highlighting the ongoing changes that entities undergo to stay relevant in the current era. Technological advancements, upgrades in equipment, and shifts in societal perspectives are recognized as key drivers of this evolutionary process [6].

The incorporation of technological advancements is a central aspect of modernization. As new technologies emerge and existing ones evolve, entities must adapt to remain competitive and efficient. This adaptation may involve the integration of cutting-edge tools, software, or automation processes to streamline operations and enhance overall performance.

Equipment upgrades play a significant role in the modernization process, reflecting the importance of staying current with state-of-the-art machinery and infrastructure. This could involve the replacement or enhancement of outdated equipment to improve efficiency, reduce costs, and meet contemporary standards.

Societal perspectives are also acknowledged as critical factors in modernization. As societies evolve, so do their values, norms, and expectations. Entities undergoing modernization recognize the need to align with these changing societal attitudes, ensuring that their practices and products remain relevant and acceptable within the broader cultural context.

In summary, the unanimous understanding gleaned from scientific literature underscores modernization as a multifaceted and dynamic process. Technological advancements, equipment

upgrades, and societal perspective reformations collectively contribute to the progressive enhancement of entities, aligning them with contemporary standards and ensuring their continued relevance in the ever-changing landscape.

The use of the term "modern" in European history has a long and nuanced evolution, dating back to the late 5th century. During this time, the term was employed to express a desire for novelty and change, marking a distinction between the current era and the past. According to the insights of Jürgen Habermas, this distinction was particularly notable in the context of the Christian present versus the pagan Roman past [7].

In this historical context, the term "modern" was utilized to signify a departure from the established norms of the Christian present and a move towards something new and different. It played a role in shaping the identity of the contemporary era by distinguishing it from the preceding periods, emphasizing the evolving nature of societal and cultural dynamics.

As time progressed, the essence of modernization experienced a transformation, gaining significance during the Enlightenment. The term "modern" or "modernization" began to represent more than just a yearning for novelty; it came to embody the objective manifestation of renewal rooted in the relevance of the contemporary period. This evolution suggests a shift from a mere desire for change to a more intentional and systematic effort to adapt to the demands and circumstances of the times.

In summary, the historical use of the term "modern" in European history has evolved from expressing a desire for novelty and change to embodying a more intentional pursuit of renewal and adaptation. The concept has played a crucial role in delineating the distinctions between different historical epochs and has acquired deeper meaning over time, particularly during the Enlightenment.

The categorization of this modernization in education as socio-cultural highlights the recognition that it involves not only structural or technological advancements but also significant shifts in societal and cultural aspects. Socio-cultural modernization in education implies changes in the values, norms, and cultural context within which education operates. It goes beyond the physical infrastructure or curriculum modifications and addresses the broader social and cultural dimensions that influence the educational experience [8].

In practical terms, socio-cultural modernization in education may include reforms such as updating curriculum content to reflect contemporary societal values, promoting inclusivity and diversity, and integrating technology to enhance learning experiences. It may also involve fostering a culture of innovation, critical thinking, and adaptability among students to better prepare them for the challenges of the modern world.

The active backing from civil society further underscores the participatory nature of this modernization effort. Civil society involvement can take various forms, including advocacy for educational reforms, community engagement in the development and implementation of educational policies, and collaboration between educational institutions and community organizations.

Modernizing the education system is not just about technological upgrades or structural changes; it encompasses a socio-cultural dimension. This perspective acknowledges the interconnectedness of education with broader societal and cultural dynamics, and it emphasizes

the need for a collaborative effort between the state and civil society to bring about meaningful and holistic improvements in education.

The modernization of preschool education places a particular emphasis on addressing challenges related to the quality standards of this crucial educational stage. In this context, the focus is on creating an educational environment that not only imparts knowledge but also actively encourages children's initiative and fosters their personal development. Several key benchmarks guide this approach, emphasizing the importance of independence, motor and cognitive activity, freedom of choice, creativity, and collaborative interactions between adults and children [9].

1. Independence: Preschool education modernization recognizes the significance of nurturing independence in young children. The learning environment is designed to allow children to take initiative, make choices, and engage in activities that contribute to their sense of autonomy.

2. Motor and Cognitive Activity: The curriculum and activities in modern preschool education are structured to promote both motor and cognitive development. Hands-on activities, play-based learning, and interactive exercises contribute to the holistic growth of children, addressing both physical and intellectual aspects.

3. Freedom of Choice: Preschoolers are encouraged to make choices within a guided framework. This fosters decision-making skills and allows children to explore their interests, contributing to a more personalized and engaging learning experience.

4. Creativity: The modernization of preschool education emphasizes the importance of fostering creativity. Artistic expression, imaginative play, and activities that encourage creative thinking are integrated into the curriculum to support the development of a child's creative potential.

5. Collaborative Interactions: Interactions between adults (educators, caregivers) and children are considered crucial for effective learning and development. Modern preschool education encourages positive and collaborative relationships, creating a supportive environment for children to learn and grow.

6. Utilizing Modern Technologies: Integrating modern information and communication technologies is recognized as integral to nurturing the creative and intellectual development of children. Educational apps, interactive digital resources, and age-appropriate technology are incorporated to enhance learning experiences and prepare children for the increasingly digital world.

The modernization of preschool education revolves around creating a dynamic and responsive learning environment that addresses the unique needs of young learners. By focusing on independence, motor and cognitive activity, freedom of choice, creativity, and collaborative interactions, and incorporating modern technologies, educators aim to provide a well-rounded and effective foundation for the personal and intellectual development of preschool-aged children.

The modernization of preschool education in contemporary circumstances is guided by a clear objective: to cultivate qualities and attributes in preschoolers that align with their age-specific characteristics. This perspective reflects the understanding that a well-designed preschool education system should not only impart knowledge but also actively contribute to the development of each child in a manner that is tailored to their stage of growth. The ultimate goal is to equip every preschool-aged child with a developmental foundation that sets the stage for future success [10].

This approach acknowledges that young children have unique characteristics and needs that should be taken into account when designing educational strategies. Rather than adopting a one-size-fits-all approach, modern preschool education aims to be responsive to the individual

developmental stages of each child. This involves recognizing and respecting the natural curiosity, playfulness, and rapid cognitive and motor development that characterize this age group.

Key principles in modern preschool education that align with age-specific characteristics include: Play-Based Learning, Individualized Learning, Social and Emotional Development, Incorporation of Age-Appropriate Technology, Holistic Development.

The modernization of preschool education in contemporary circumstances is centered on a child-centric approach. By acknowledging and aligning with age-specific characteristics, educators aim to create an environment that not only imparts knowledge but also nurtures the overall development of preschoolers, setting the stage for their success in future educational endeavors and beyond.

The emphasis on the child's personality as the primary value in the education system of Kazakhstan, especially in preschool education and training, underscores a child-centric approach. This perspective reflects a commitment to recognizing and nurturing the unique qualities, abilities, and potential of each child. The objective of preschool education in Kazakhstan, in alignment with this value, is to unlock and develop each child's individual potential. This involves fostering the acquisition of robust knowledge, skills, and practical abilities that can be applied in the future.

The recognition of each child's innate potential is a fundamental principle in preschool education. This acknowledgment emphasizes that every child is unique and possesses inherent abilities and qualities that can be developed and harnessed through appropriate nurturing and guidance. In the context of preschool education, the term "potential" is considered as an intrinsic aspect of an individual [11]. Consequently, the preschool setting is not about creating potential but rather fostering its development. This underscores the role of adults (both within the family and preschool environment) in shaping the level of personal potential during the preschool years. Adults are tasked with recognizing a child's inherent abilities and cultivating the essential qualities required for a well-rounded personality.

Discussion and Results

In the second phase of our research, we conducted an experimental study focusing on the development of preschoolers' personalities within the context of modernized preschool education, using Kindergarten No. 22 in Pavlodar city as our case study. We utilized V.A. Ananyev's "Flower of Potentials" [12] curriculum, which integrates seven core dimensions representing holistic health: intellectual, personal, emotional, physical, social, creative, and spiritual aspects. To assess the progress, we employed diagnostic methods developed by L.N.Voloshina [13], including assessments such as "Do you want to be healthy?" and "Formation of personality culture," tailored for both junior and senior preschoolers. Our approach centered on utilizing traditional outdoor games, incorporating various motor activities. Given the current landscape, the emphasis on outdoor play within preschool educational settings is crucial, serving as a fundamental tool for addressing a range of interconnected objectives, including nurturing preschoolers' personalities, enhancing motor skills, and fostering social interaction. Additionally, we utilized a methodology aimed at evaluating preschoolers' ability to control immediate impulses, as outlined by G.A. Uruntaeva [14], to gauge their engagement and interaction levels in play situations.

The model for modernizing preschool education and training in Kazakhstan, in new conditions, is reflected in Figure 1.

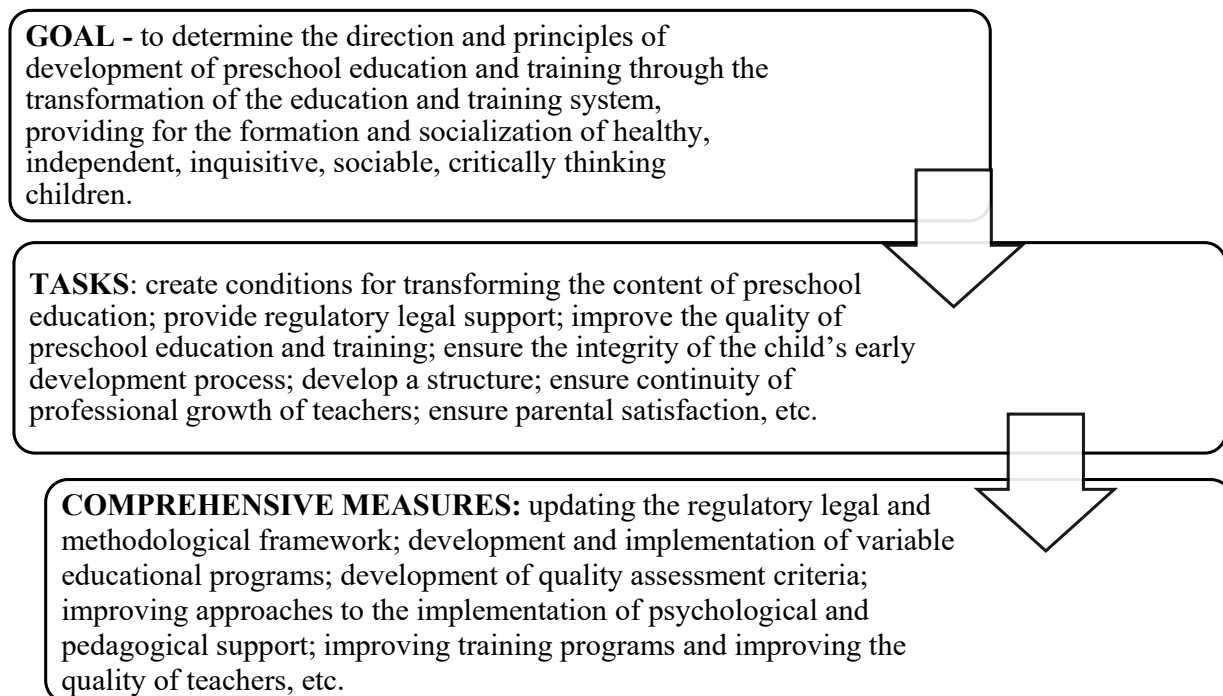

Figure 1. Model of modernization of preschool education and training in the Republic of Kazakhstan

The primary components comprising a preschooler's personal potential encompass various facets: intellectual potential, indicating the extent and quality of information assimilated by a preschool-aged child; communicative potential, encompassing a set of traits, skills, and abilities facilitating effective interaction with others; creative potential, denoting the capacity for productive and innovative endeavors; emotional and volitional potential, comprising a spectrum of feelings, emotions, and traits of willpower; and motivational and value potential, reflecting an individual's aspirations, values, and socio-psychological orientations. This potential is intertwined with moral potential, forming a cohesive framework of the individual's moral and ethical structure.

In pursuit of enhancing preschoolers' personal potential, a curriculum titled "Development of Personal Potential: "I Want to Be Healthy" has been formulated. The objective is to establish psychological and pedagogical environments within kindergarten settings to bolster children's personal potential, with an emphasis on health as a foundational element ensuring their future success across various endeavors. The program entails tasks such as nurturing personal potential in each child and fostering a collective culture and healthy lifestyle tailored to age-specific, individual, mental, and physiological characteristics.

Two kindergarten groups (4–5 years old) took part in the study. During the ascertaining experiment, we combined the methods and derived three indicators for which we obtained the following results (table 1)

Table 1

Results of the initial diagnosis

| | High level | Medium level | Low level |
|---|------------|--------------|-----------|
| The level of formation of hygienic culture | | | |
| The experimental group | 16 | 64 | 20 |
| The control group | 14 | 82 | 4 |
| The level of formation of children's ideas about health | | | |
| The experimental group | 44 | 26 | 20 |
| The control group | 60 | 36 | 4 |
| The level of formation of the ability to restrain one's immediate urges | | | |
| The experimental group | 20 | 68 | 12 |
| The control group | 24 | 41 | 32 |

A new calendar and thematic planning for the education and upbringing of children has been developed and implemented. The Calendar Plan includes active educational and educational events: "Journey to the school of health", "The road to good health", "My health", "If you want to be healthy..."; sports games: "If I save my health, I will help myself", "A healthy mind in a healthy body"; classes with parents: quest game "Seven Petals of Health", interactive conversations, quizzes, learning hours. These classes were conducted only in the experimental group.

Diagnostics after carrying out the above classes showed the results reflected in Figure 2, 3, 4.

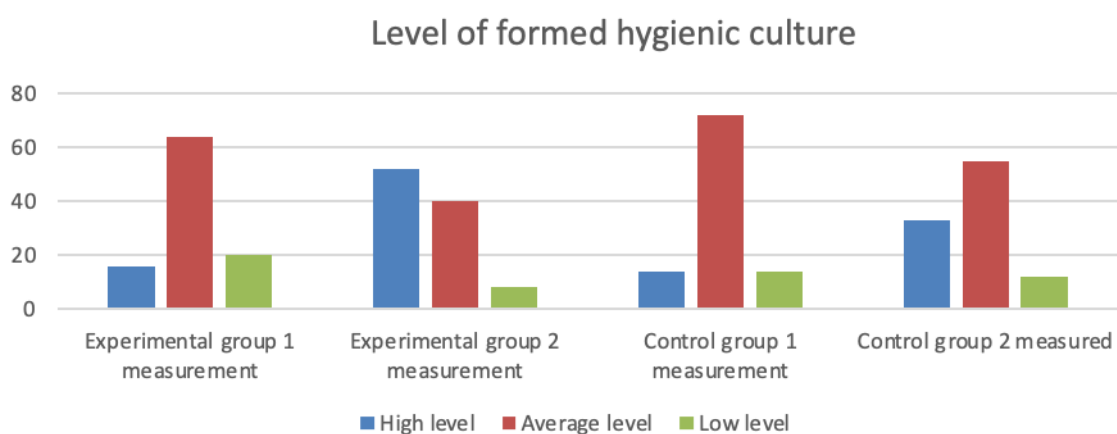

Figure 2. Level of established hygienic culture

In the experimental group 1 measurement, the number of subjects with a low level of formed hygienic culture (20%), with an average level (64%) of subjects, with a high level of formation (16%). In the control group 1 measurement, the number of subjects with a high level of developed hygienic culture (14%), and with an average (72%) and low (14%) subjects.

According to the results of the 2nd measurement of the experimental group with a low level of hygiene culture formation (8%), with an average level (40%), subjects with a high level

of formation (52%). In the control group of 2 measurements, the number of persons with a high level of developed hygienic culture (33%), as well as with average (55%) and low (12%) subjects was noted.

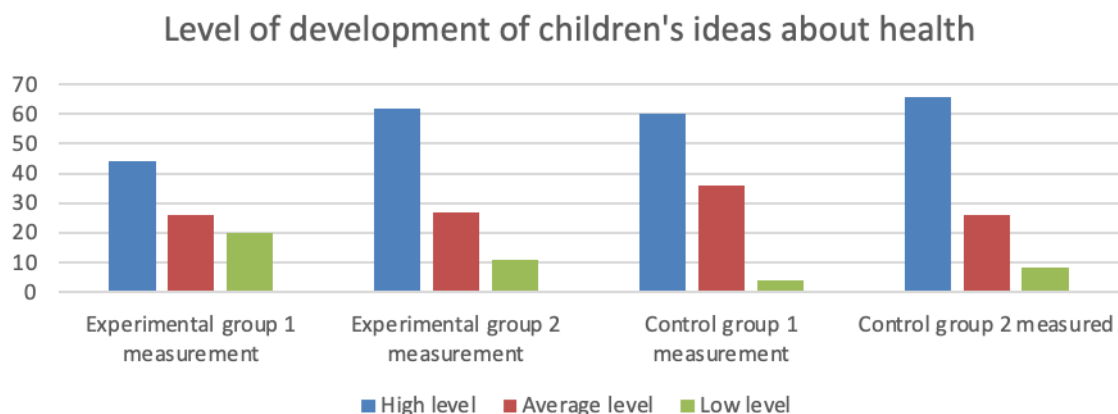

Figure 3. Level of development of children's ideas about health

In the experimental group 1 measurement, the number of subjects with a low level of development of children’s ideas about health (20%), with an average level (26%) of subjects, with a high level of development (44%). In the control group 1 measurement, the number of subjects with a high level of development of children’s ideas about health (60%), and with an average (36%) and low (4%) subjects.

Based on the results of the 2nd measurement of the experimental group with a low level of development of children’s ideas about health (11%), with an average level (27%), and subjects with a high level of formation (62%). In the control group of 2 measurements, the number of persons with a high level of development of children’s ideas about health (66%), as well as with average (26%) and low (8%) subjects was noted.

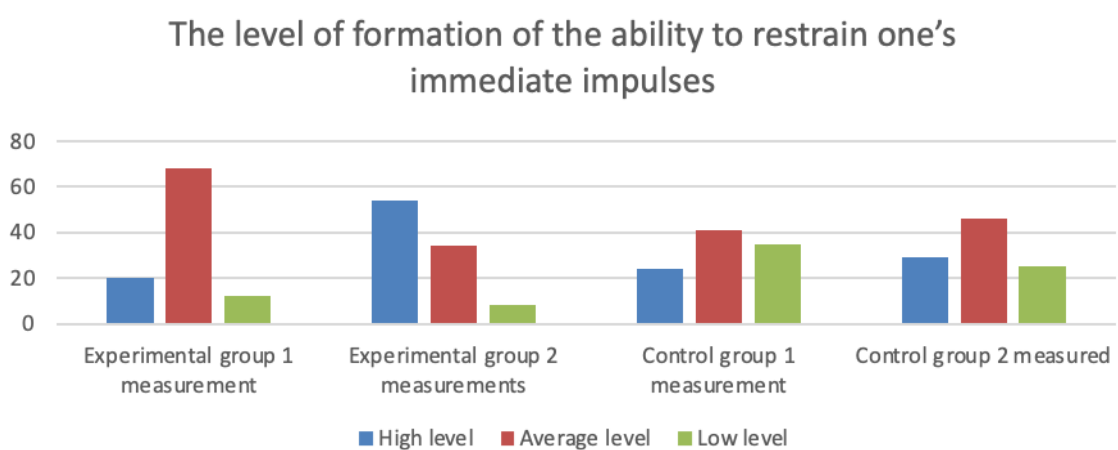

Figure 4. Level of development of the ability to restrain one’s immediate impulses

In the experimental group 1 measurement, the number of subjects with a low level of development of the ability to restrain their immediate impulses (12%), with an average level (68%) of subjects with a high level of development (20%). In the control group 1 measurement, the number of subjects with a high level of developed hygienic culture (24%), and with an average (41%) and low (35%) subjects.

According to the results of the 2nd measurement of the experimental group with a low level of development of the ability to restrain their immediate impulses (8%), with an average level (34%), subjects with a high level of development (54%). In the control group of 2 measurements, the number of individuals with a high level of development of the ability to restrain their immediate impulses (29%), as well as with average (46%) and low (25%) subjects was noted.

Based on the results of the formative experiment, the following results were obtained: the level of the formed hygienic culture of the experimental group of subjects improved significantly compared to the control group of subjects.

The data analysis reveals a notable positive trend in the developmental indicators across all facets of personal potential in the experimental group of children compared to the control group. These findings indicate the effectiveness of educational initiatives implemented by teachers who have upgraded their skills as part of the broader modernization efforts in preschool education. The incorporation of contemporary educational technologies has proven to be beneficial. Children exposed to these new teaching methods have demonstrated not only the acquisition of knowledge but also the ability to apply it in their daily lives.

Significantly, parental involvement emerged as a crucial factor in the upbringing process. Adopting this approach within the preschool education system has shown that children can cultivate multifaceted skills for personal development, establishing a unified value structure centered around a healthy lifestyle. In our view, these results represent an initial stride towards establishing what can be termed a "school of opportunities" within preschool education, where the personal potential of each child is systematically nurtured.

These outcomes align with the research findings of other scholars such as O.D. Guselnikova, who explores avenues for modernizing preschool education through innovative technologies; G.V. Gaifieva, who delves into the challenges of enhancing the professional competence of preschool educators; and E.F. Gazizova, who investigates the significance of strategic planning in the educational process within the context of modernizing preschool education

Conclusion

We have determined that a preschool child's personal potential constitutes a collection of attributes essential for their holistic development, providing them with the necessary skills and accomplishments across intellectual, moral, and creative domains. The key components of a preschooler's personal potential encompass intellectual, creative, communicative, moral, and other interconnected aspects that can undergo continuous evolution.

In Kazakhstan's educational institutions, which have undergone modernization to align with contemporary standards, as outlined in the Modernization Model of preschool education, there exist opportunities for fostering the personal development and upbringing of children a

validation supported by experimental results. The experimental group exhibited more favorable indicators compared to the control group, demonstrating consistent progress in all aspects of a preschooler's personality potential.

In essence, the modernization efforts in the preschool education and upbringing system contribute to the cultivation of both cognitive and practical skills in children, leading to tangible personal achievements. It is emphasized that the initiation of this development process is crucial from preschool age. Equally important is the collaborative effort of preschool educators and parents in actively participating in the child's personality development. Furthermore, the establishment of a conducive environment, equipped with technical and methodological resources, within a preschool institution is regarded as the initial stride towards nurturing and developing the personal potential of preschoolers.

Contribution of the authors

Matayev B.A. – was responsible for the concept of the research work. Systematized materials on the topic “Modernization of education for the development of the potential of a preschooler’s personality and education in the conditions of New Kazakhstan”, provided a comprehensive overview of modern challenges and prospects for education in Kazakhstan in the context of modernization and development of a child’s personality. Compiled an extensive literature review, including the main theoretical approaches to the education and development of a child’s personality, taking into account the relevance of the new Kazakhstan.

Bekisheva A.A. – was responsible for coverage and systematization on the chosen topic of the new Kazakhstan. Determined the goals of the study and the formulation of specific tasks. Conducted a theoretical review and critical analysis of previous studies: reviewed key theories, models and concepts related to the modernization of education and the development of a child’s personality, assessed previous studies and developments in this area, identified gaps that the current one addresses study.

Temirzhanova A.Zh. – developed a detailed plan for data collection, selection of analysis methods, data collection and processing, as well as in-depth interpretation of the results for further use in developing strategies for modernizing education in Kazakhstan. Conducted a review of the diagnostic methods used in the study: “Do you want to be healthy?”, “Formation of personality culture” by L. N. Voloshin and “Studying the ability to restrain one’s impulses” by G.A. Uruntaev. She structured materials prepared by other authors and ensured that research findings were presented in a logical and coherent manner.

Zhigitbekova B.D. – organized and conducted the main experiment as part of the study, described the research methods: She detailed the selected methods used for data collection and analysis. She gave a description of the educational environment, described the context of the study, including the characteristics of kindergarten No. 22 in the city of Pavlodar and the conditions in which the study was conducted.

References

1. Закон об образовании Республики Казахстан от 27 июля 2007 года № 319-III. [Электронный ресурс]. - URL.:<https://adilet.zan.kz/rus/docs/Z070000319> _

2. Об утверждении Концепции развития дошкольного, среднего, технического и профессионального образования Республики Казахстан на 2023–2029 годы. Постановление Правительства Республики Казахстан от 28 марта 2023 года № 249. [Электронный ресурс]. -URL.: <https://adilet.zan.kz/rus/docs/P2300000249>
3. Об утверждении государственных общеобязательных стандартов дошкольного воспитания и обучения, начального, основного среднего и общего среднего, технического и профессионального образования. Приказ Министра просвещения Республики Казахстан от 3 августа 2022 года № 348. Зарегистрировано в Министерстве юстиции Республики Казахстан 5 августа 2022 года № 29031. [Электронный ресурс].- URL.: <https://adilet.zan.kz/rus/docs/V2200029031>
4. Компетентностная модель дошкольного образования: монография / И.М. Гриневич, А.А. Чуприна, М.А. Тоторкулова, Н.Ю. Москвитина, Г.В. Гриневич, О.А. Матяжова. – Ставрополь: СКIRO ПК и ПРО, 2018. – 94 с.
5. Зеер Э.Ф. Ключевые компетенции, определяющие качество образования // Образование в Уральском регионе: научные основы развития: тез. докл. II науч.-практ. конф. Екатеринбург: Изд-во Рос. гос. проф.-пед. ун-та, 2002. Ч. 2. С. 23-25.
6. Rygalova, V. (2022) The Impact of Modernizing Transformations on the Development of the Education System of the Steppe Region and Turkestan in the 1880s-1910s. Zhurnal frontirnykh issledovaniy-journal of frontier studies. Vol. 7 (1), P.229-246. <https://doi.org/10.46539/jfs.v7i1.377>
7. Aubakirova, R.Zh., Kabzhanova, G., and et. (2021) Consideration of the basic competencies of a preschool teacher in curriculum modernization. International Journal of Cognitive Research in Science, Engineering and Education. Vol. 9 (1), P.91-103. DOI 10.23947/2334-8496-2021-9-1-91-103
8. Markovic, L., Petrovic, A., Mariokov, MJ. (2015) Modernizing curricula at the higher education level through blended learning. 7th international conference on education and new learning technologies. - Barcelona, Spain, P. 7936-7945. <https://library.iated.org/view/MARKOVIC2015MOD>
9. Czepil, M., Fedorovych, A., Karpenko, O. (2023) The quality of preschool education in Ukraine: Thirty years of change. Sodobna pedagogika-journal of contemporary educational studies. Vol. 74 (4) P. 215-231 <https://www.webofscience.com/wos/woscc/full-record/WOS:001164525700011>
10. Жамансарина Р. Модернизация дошкольного образования в условиях государственных требований, поставленных перед содержанием дошкольного образования [Электронный ресурс]. URL.:https://view.officeapps.live.com/op/view.aspx?src=https%3A%2F%2Fuchportal.kz%2Fuploads%2F8889_9%2F80_1637147967.docx%3Fysclid%3Dl6p0wze6s613343863&wdOrigin=BROWSELINK
11. Wareham, P., Salmon, K. (2006) Mother-child reminiscing about everyday experiences: Implications for psychological interventions in the preschool years. Clinical psychology review. – Vol. 26 (5), P.535-554. DOI: 10.1016/j.cpr.2006.05.001
12. Ананьев В.А. Психология здоровья. «Цветок потенциалов» личности [Электронный ресурс]. URL.:<https://www.b17.ru/article/2084/?ysclid=lg6olvcibp551535604>
13. Волошина Л.Н. Играйте на здоровье! Программа и технология физического воспитания детей 5-7 лет [Текст]. – М.: АРКТИ. – 2004. – С. 144.
14. Практикум по диагностике нравственной воспитанности дошкольников и школьников [Текст] / Сост. Н.П. Шитякова, И.В. Гильгенберг. – Челябинск: Изд-во ЧГПУ. – 2001.

Б.А. Матаев¹, А.Ж. Темиржанова¹, А.А. Бекишева¹, Б.Д. Жигитбекова²

¹*Әлкей Марғұлан атындағы Павлодар педагогикалық университеті, Павлодар, Қазақстан*

²*Абай атындағы Қазақ ұлттық педагогикалық университеті, Алматы, Қазақстан*

Жаңа Қазақстан жағдайында бала тұлғасының әлеуетін дамыту және білім беруді жаңғырту

Аңдатпа. Бұл мақалада Жаңа Қазақстан жағдайында баланың жеке басының әлеуетін және білім алуын дамытуға бағытталған мектепке дейінгі білім беруді жаңғыртудың ерекшеліктері қарастырылады. Теориялық зерттеулер барысында мектепке дейінгі тәрбие мен оқытуды ағымдағы жаңғыртудың құқықтық және әдістемелік стандарттары белгіленді. Қазақстан Республикасындағы мектепке дейінгі тәрбие мен оқытуды жаңғырту моделінің ерекшеліктері ашылды, оның мақсаты: мектеп жасына дейінгі балалардың (дені сау, дербес, көпшіл, ізденімпаз, сыни тұрғыдан ойлауын) жетілдіру. Мектеп жасына дейінгі баланың тұлғалық дамуының негізгі құрамдас бөліктері: балада бар ақпараттың көлемі мен сапасын көрсететін интеллектуалдық потенциал; басқа адамдармен сәтті қарым-қатынасты қамтитын коммуникациялық әлеует; өнімді шығармашылық іс-әрекет дағдыларымен дағдыларымен сипатталатын шығармашылық потенциал; эмоционалды-ерікті потенциал сезімдер мен ерікті қасиеттер жүйесі; нде жатыр; тұлғаның мақсатты және құндылық жүйесін көрсететін мотивациялық және құндылық потенциалы. Олардың барлығы өзара байланысты және тұлға құрылымын дамытудың біртұтас кешенін құрайды. Зерттеу көрсеткендей, ата-аналарды белсенді іс-шараларға тарту осы салалардың барлығында балалардың дамуын айтарлықтай жақсартады. Бұл нәтижелер балалардың әлеуетін одан әрі дамыту үшін мектепке дейінгі мекемелерге заманауи білім беру технологияларын енгізуді қолдайды.

Түйін сөздер: мектепке дейінгі тәрбие, баланың жеке басының әлеуеті, мектепке дейінгі білім беруді жаңғырту, Жаңа Қазақстан, интеллектуалдық қабілеті, коммуникациялық потенциал, білім беру технологиялары.

Б.А. Матаев¹, А.Ж. Темиржанова¹, А.А. Бекишева¹, Б.Д. Жигитбекова²

¹*Павлодарский педагогический университет им. А. Маргулана, Павлодар, Казахстан*

²*Казахский национальный педагогический университет им. Абая, Алматы, Казахстан*

Модернизация образования для развития потенциала личности дошкольника и воспитания в условиях Нового Казахстана

Аннотация. В данной статье исследованы особенности модернизация дошкольного образования, направленные на развитие потенциала личности ребенка и воспитания в условиях Нового Казахстана. В ходе теоретического исследования установлены правовые и методические нормы проводимой модернизации дошкольного воспитания и обучения. Раскрыты особенности Модели модернизации ДВО в РК, ее цель: развитие через трансформацию системы воспитания и обучения для формирования и социализации детей дошкольного возраста

(здоровых, самостоятельных, коммуникабельных, любознательных и критически мыслящих). Основными компонентами развития личности ребенка дошкольного возраста являются: интеллектуальный потенциал, показывающий объём и качество информации, которой ребенок располагает; коммуникативный потенциал, включающий в себя успешное общение с другими людьми; творческий потенциал характеризуется умениями и способностями к продуктивному созидательному действию; эмоционально-волевой потенциал заключается в системе чувств и волевых качеств; мотивационно-ценностный потенциал, отражающий целевую и ценностную систему личности. Все они связаны между собой и образуют единый комплекс развития структуры личности. В исследовании подчеркивается, что вовлечение родителей в активную деятельность значительно улучшает развитие детей во всех этих областях. Эти результаты подтверждают необходимость внедрения современных образовательных технологий в дошкольных учреждениях для дальнейшего развития потенциала детей.

Ключевые слова: дошкольное образование; личность ребенка; модернизация дошкольного образования; Новый Казахстан; интеллектуальные способности; коммуникативный потенциал; образовательные технологии.

References

1. Zakon ob obrazovanii. Respubliki Kazahstan ot 27 iyulya 2007 goda № 319-III [About education. Law of the Republic of Kazakhstan №.319-III of July 27. 2007] [Electronic resource]. - URL.:https://adilet.zan.kz/rus/docs/Z070000319_
2. Ob utverzhdenii Konceptii razvitiya doshkol'nogo, srednego, tekhnicheskogo i professional'nogo obrazovaniya Respubliki Kazahstan na 2023 – 2029 gody. Postanovlenie Pravitel'stva Respubliki Kazahstan ot 28 marta 2023 goda № 249. [On the approval of the Plans for the development of preschool, secondary, technical and vocational education of the Republic of Kazakhstan for 2023-2029. Resolution of the Government of the Republic of Kazakhstan dated March 28, 2023 №249]. [Electronic resource]. - URL.:<https://adilet.zan.kz/rus/docs/P2300000249>
3. Ob utverzhdenii gosudarstvennyh obshcheobyazatel'nyh standartov doshkol'nogo vospitaniya i obucheniya, nachal'nogo, osnovnogo srednego i obshchego srednego, tekhnicheskogo i professional'nogo obrazovaniya. Prikaz Ministra prosveshcheniya Respubliki Kazahstan ot 3 avgusta 2022 goda № 348. Zaregistrirvano v Ministerstve yusticii Respubliki Kazahstan 5 avgusta 2022 goda № 29031. [On the approval of the State mandatory standards of preschool education and training, primary, basic secondary and general secondary, technical and vocational education. Order of the Minister of Education of the Republic of Kazakhstan dated August 3, 2022 № 348. Registered with the Ministry of Justice of the Republic of Kazakhstan on August 5, 2022 № 29031]. [Electronic resource]. - URL.: <https://adilet.zan.kz/rus/docs/V2200029031>
4. Rygalova, V. The Impact of Modernizing Transformations on the Development of the Education System of the Steppe Region and Turkestan in the 1880s-1910s // Zhurnal frontirnykh issledovaniijournal of frontier studies. - 2022. Vol.7 – Is.1. P.229-246.
5. Habermas I. Filosofskij diskurs o sovremennosti: Dvenadcat' lekcij [Habermas I. Philosophical Discourse on Modernity: Twelve Lectures]. – (Moskva: Ves Mir, 2008, 414 p.). [in Russian]

6. Markovic, L., Petrovic, A., Mariokov, MJ. Modernizing curricula at the higher education level through blended learning // 7th international conference on education and new learning technologies. – 2015. - Barcelona, Spain, P. 7936-7945.

7. Myhodadaev M.O. Politika modernizacii otechestvennogo obrazovaniya: osobennosti i protivorechiya // RGPI-SPb [The policy of modernization of domestic education: features and contradictions // RGPY-SPb.], 10 (56), 137-149 (2008). [in Russian]

8. Jamansarina R. Modernizaciya doshkol'nogo obrazovaniya v usloviyah gosudarstvennyh trebovaniy, postavlennyh pered sodержaniem doshkol'nogo obrazovaniya [Modernization of preschool education in the conditions of state requirements set before the content of preschool education] [Electronic resource].-URL.:https://view.officeapps.live.com/op/view.aspx?src=https%3A%2F%2Fuchportal.kz%2Fuploads%2F8889_9%2F80_1637147967.docx%3Fysclid%3Dl6p0wze6s613343863&wdOrigin=BROWSELINK

9. Wareham P., Salmon K. Vospominaniya materi i rebenka o povsednevnyh sobytiyah: posledstviya psihologicheskikh vmeshatel'stv v doshkol'nom vozraste // Obzor klinicheskoi psihologii [Mother-child reminiscing about everyday experiences: Implications for psychological interventions in the preschool years // Clinical psychology review], 26(5), 535-554 (2006). DOI 10.1016/j.cpr.2006.05.001

10. Anan'ev V.A. Psihologiya zdorov'ya. «Cvetok potencialov» lichnosti [Psychology of health. "Flower of potentials" of personality] [Electronic resource]. URL.: <https://www.b17.ru/article/2084/?ysclid=lg6olvcibp551535604>

11. Voloshina L.N. Igraite na zdorov'e! Programma i tekhnologiya fizicheskogo vospitaniya detei 5–7 let [Play for health! Program and technology of physical education of children aged 5–7 years] - M.: ARKTI, 144 (2004). [in Russian]

12. Praktikum po diagnostike npravstvennoi vospitannosti doshkol'nikov i shkol'nikov [Workshop on the diagnosis of moral education of preschool and school children] / N.P. Shitiakova, I.V. Gilgenberg. – Cheliabinsk: ChGPU. 79 (2001). [in Russian]

Information about authors

Matayev Berik Aitbayevich – Doctor of Philosophy (PhD), Associate Professor of the Higher School of Pedagogy, Pavlodar Pedagogical University named after A. Margulan, Olzhabay Batyr 60, Pavlodar, Kazakhstan.

Temirzhanova Aida Zhanibekovna – Master of Pedagogical Sciences, Pavlodar Pedagogical University, Olzhabay Batyr 60, Pavlodar, Kazakhstan.

Bekisheva Anara Amangeldinovna – Master of Pedagogical Sciences, Pavlodar Pedagogical University, Olzhabay Batyr 60, Pavlodar, Kazakhstan.

Zhigitbekova Bakyt Dastanovna – candidate of psychological sciences, associate professor of the Department of General and Applied Psychology of Kazakh National Pedagogical University named after Abay, Dostyk Avenue 13, Almaty, Kazakhstan.

Авторлар туралы мәлімет

Матаев Берик Айтбаевич – философия докторы (PhD), Педагогика жоғары мектебінің қауымдастырылған профессоры, Ә. Марғұлан атындағы Павлодар педагогикалық университеті, Олжабай батыр 60, Павлодар, Қазақстан.

Темиржанова Аида Жанибековна – педагогика ғылымдарының магистрі, Ә. Марғұлан атындағы Павлодар педагогикалық университеті, Олжабай батыр 60, Павлодар, Қазақстан.

Бекишева Анара Амангельдиновна – педагогика ғылымдарының магистрі, Ә. Марғұлан атындағы Павлодар педагогикалық университеті Олжабай батыр 60, Павлодар, Қазақстан.

Жигитбекова Бакыт Дастановна – психология ғылымдарының кандидаты, қауымдас-тырылған профессор, Абай атындағы Қазақ ұлттық педагогикалық университеті, жалпы және қолданбалы психология кафедрасы, Достық даңғылы 13, Алматы, Қазақстан.

Сведения об авторах

Матаев Берик Айтбаевич – доктор философии (PhD), ассоциированный профессор высшей школы педагогики, Павлодарский педагогический университет им. А. Маргулана, Олжабай батыра 60, Павлодар, Казахстан.

Темиржанова Аида Жанибековна – магистр педагогических наук, Павлодарский педагогический университет им. А. Маргулана, Олжабай батыра 60, Павлодар, Казахстан.

Бекишева Анара Амангельдиновна – магистр педагогических наук, Павлодарский педагогический университет им. А. Маргулана, Олжабай батыра 60, Павлодар, Казахстан.

Жигитбекова Бакыт Дастановна – кандидат психологических наук, ассоциированный профессор кафедры общей и прикладной психологии, Казахский национальный педагогический университет им. Абая, Олжабай батыра 60, Павлодар, Казахстан.



IRSTI 14.43.43
Scientific article

DOI: <https://doi.org/10.32523/2616-6895-2024-148-3-26-37>

Priorities of professional development preparation of future social educators

A.Orynbekova 

L.N. Gumilyov Eurasian National University, Astana, Kazakhstan

(E-mail: ainur-samatovna@mail.ru)

Abstract. In modern conditions, when highly qualified specialists are required to solve social and economic problems, the problem of training personnel for the social and economic sphere is of particular importance. The fact that society not only understands the problems that need to be solved, but also needs professional qualified specialists who are able to put into practice non-standard ways of solving it, is currently in special demand, social educators occupy a special place among them. At the same time, the professionalism of a social pedagogue is important. Socio-pedagogical professionalism participates in the system of global movements aimed at improving the well-being of people and the formation of their new quality.

The purpose of the article is to determine the priorities of future social teachers for professional development.

The article was carried out within the framework of the grant project "Zhas Galym" AP14971204 "Scientific and methodological foundations of training future social educators for professional activity" of the Committee of Science of the Ministry of Science and Higher Education of the Republic of Kazakhstan for 2022-2024.

Theoretical and comparative methodological analysis of philosophical, psychological, pedagogical scientific literature on the research problem.

Keywords: professional development, professionalism, professional development of future social educators.

Introduction

In modern times, known as the age of education, educational organizations face a complex and rapidly changing environment day by day, as changes have become part of today's world. In other words, it is the only fixed part of the "changes" [1]. The professional development of social educators is one of the most necessary topics for teachers and students [2], therefore, teachers are considered the most important factors that need to change in order to improve the education system. In schools, one of the most important conditions necessary for academic achievement of students and educational reforms is the professional development of social educators.

The professional development of teachers has been recognized as an important component of the policy of improving the quality of teaching and learning. In this regard, there is an increasing interest in research that determines the features of the effectiveness of professional training.

In his State-of-the-Nation Address to the people "Just state. United Nation. Blessed society" the head of state said: "Professionalism and hard work should occupy the highest place in our society. In our country, a hardworking person, a professional should be the most respected person. Such citizens develop our state. We must pay tribute to the simple workers. Whatever business you do, it is important to do it with quality. Young people should strive to learn the basics of a particular profession. There will always be a demand for a master in his field. The younger generation should be competitive not only in Kazakhstan, but also in other countries" [3], – he stressed.

Minister of Science and Higher education of the Republic of Kazakhstan Sayasat Nurbek noted that "any person must first of all develop evolutionary skills, that is, be ready for changes. Secondly, it should be digitally competent. Thirdly, it is necessary to adhere to the habit of constant learning, that is, to constantly improve knowledge" he concludes. Now it is important to keep up with the times in any field. Now the education sector is not keeping up with the development of the labor market, as professions and requirements are rapidly changing. At the same time, the topic of our research is relevant, there is an increasing need for the professionalism of social educators who are fully mature, highly qualified, high-quality, able to solve social problems and tasks, actively work in a variety of spheres of state and public life, science and art, culture in accordance with the needs of society.

In the context of the rapid development of the process of digital transformation in social and fundamental thinking, there is an increasing need to form the readiness of future social educators for the process of professional development in higher education. If we increased the level of formation of training of future social educators in higher educational institutions, the professional development of future social educators would allow us to effectively implement the state social policy.

Purpose and objectives

The purpose of the article is to determine the priorities of future social teachers for professional development.

History

There are many definitions of the concept of "Professional development". Scientists who replenished the ranks of researchers who considered the possibilities and consequences of professional development of teachers using the model of a structural equation (Garet M.S., Porter A.C., Desimone L., Birman B.F., & Yoon K.S.) identified three main characteristics of professional development activities (increasing knowledge, improving skills, changing learning practices) [4].

The desire of a future specialist for constant self-development and self-improvement is one of the defining aspects of mastering the profession. "The strategy of social education today is the development and self – development of the personality of a specialist who can freely navigate in complex socio-cultural conditions, act responsibly and professionally in a reformed society" - considers V. A. Slastenin [5].

In the study of achievements in personality development, one of the psychologists is focused on the study of professional formation (V. A. Bodrova, E. F. Zeera, E. A. Klimova, T. V. Kudryavtseva, Yu.P. Povarenkova), others on the process of professionalism (N. S. Glukhanyuk, N. V. Kuzmina, L. M. Mitina, A. R. Fonarev), others paid great attention on personal and professional development (L.I. Antsiferova, A.A. Derkach, V.G. Zazykin).

Despite the complexity of the problem of classifying factors affecting the professional level of specialists, D. M. Ivantsevich, A. A. Lobanov, S. V. Shekshnya, A. Ya. Kibanov, L. Romanov, A. I. Turchinov, A. S. Guseva, E. A. Mogilevsky, A. A. Trushcheva, X. Bijer and others have studied this issue in detail and closely.

Studies that allow us to reveal the features of the professional development of a future specialist in social and pedagogical activity are reflected in the works of N. V. Kuzmina, R. V. Ovcharova, I. Protasova, T. N. Chernyaeva.

Domestic scientists K. B. Zharykbayev, S. Kaliev, A. R. Ermentaeva, G. Zh. Menlibekova, who considered the theoretical and methodological foundations of the system of preparation of future teachers for social and pedagogical work, T. B. Imasheva in the professional self-development of the future social teacher, D. Ertargynovna and others studied the problems of forming the professional ideal of the future social teacher.

Research methods

Theoretical and comparative methodological analysis of philosophical, psychological, pedagogical scientific literature on the research problem.

Results

Professional development- (from Lat. I inform you that profiteor is my profession) the process of socialization in the world of work, which involves the development of individual aspects of individual professional roles, professional motivation, professional knowledge and skills.

The main driving force of professional development is the desire of a person to integrate into the social context on the basis of identification with social groups and institutions.

Professional development is a process that allows a person to maintain the level and quality of their professional skills and abilities throughout life.

Professional development is a change in the psychic setup in the process of mastering and performing professional knowledge, labor and professional activities.

Professional development is a dynamic process of both mastering and modernizing professional experience, which provides for continuous self-improvement and development, in turn due to the accumulation of professional experience and the development of personal professional qualities.

Within the framework of the direction based on the theory of development (E.Ginzberg, W. Jade, D.E.Super, E.Spranger et al.) professional development is characterized as a sequence of qualitatively special stages, which are a delimited criterion of the content and form of the transition of individual impulses to professional desires [6].

In accordance with the direction based on the theory of development (E.Ginsberg, V. Jade, D.E.Super, E. Spranger, etc.) professional development is presented in the form of a sequence of qualitative special stages, which are a highlighted criterion for the content and form of the transition of personal impulses to professional desires.

- during life, the conditions of development change, and this leads to professional diversity and opportunities for choosing a profession;
- there are stages and phases of professional development;
- stages of professional development are managed;
- the possibilities and abilities of a person to realize his interests determine his satisfaction with activities /activities [7].

In his theory, Ginzberg said that choosing a profession is a developing process. Professional choice is a long-term process that involves interrelated decisions and is irreversible, because early decisions limit further possibilities, and it ends with an understanding between external (conjuncture, reputation) and internal (personal characteristics, etc.) factors.

E.Ginzberg admits that the choice of career does not end with the choice of the first profession, and people can switch the type of profession throughout the entire work activity.

In addition, a special place in the theories of professional development is occupied by J. Holland (1966). The process of professional development is limited, first of all, by the self-determination of the individual, secondly, by the choice of the appropriate type of professional field of activity, and, thirdly, by the choice of one of the four qualification levels of this professional field, which is determined by the development of self-esteem and intelligence.

According to A. A. Derkach and V. G. Zazykin, personal and professional development should have a progressive character, which is expressed in:

- when universal values begin to manifest themselves stronger than before in a change in the motivational sphere of the individual;
- improve the ability to plan at the level of intelligence and put it into practice actions that correspond to the spirit of these values;
- develop the ability to mobilize to overcome difficulties of an objective nature that hinder the expression of autonomy and the performance of actions in accordance with these values;
- a more objective assessment of your strengths and weaknesses and readiness for new, more complex and responsible actions [8,6].

R. Heiswighurst, who paid the main attention to the orientation and labor skills of a person in the full performance of his duties, suitability for professional activities at the stages of professional determination, pointed out that the stages of professional development are: optant (choice, intention), adept, adaptant, interval, master, authority, teacher [9]. The professional training of future social teachers begins with the formation of a person's professional intentions, that is, at the stage of optationism. This is due to the fact that a social teacher loses all motivation for the profession of a specialist, having no intention of his future profession. In this case, the risk of training a weak specialist will prevail.

The lack and stagnation of professional development often turn out to be a consequence of the personal life position of a specialist, manifested in cases of lack of dependence between attitude to one's future, unrealized aspirations, professional and personal prospects, activity and readiness at the moment to commit any actions.

The effectiveness of professional development is measured by the ability to realize personal achievement potential. This is the freedom to define a profession, commitment to one's professional and life path, responsibility for one's career, accounting as an indicator of professional development of personal standards of quality of life and psychological subjective comfort.

The fundamental category of personal and professional development is professionalism. Professionalism is a professional value and acts as an ideology in the global digital space. Professionalism is manifested in the institutionalization of experience in people and is realized as the basis for human motivation and professional self-improvement in the system of work activity [10].

At the same time, the professionalism of the social teacher is important. Socio-pedagogical professionalism participates in the system of global movements aimed at improving the well-being of people and the formation of their new quality. The scale of global social changes in society, which attracts the attention of social pedagogy, is complex. This contributes to the understanding of the importance of the profession of "social educator" in the digital world [10].

Considering the ways to achieve the peak of professionalism, M. A. Galaguzova notes that "the unity of theoretical and practical readiness of a specialist to carry out socio-pedagogical activities that characterize professionalism" [11].

It is known that, since a social pedagogue is a subject of professionalization, this process is facilitated by psychological readiness for professional activity, the level of formation of professional self-awareness, autopsychological competence that encourages self-development, crises of professional formation, since professional social pedagogical activity is holistic and psychological realism develops and as a mechanism of professionalization, self-realization should be perceived as designing in the being of a specialist who becomes the owner of the profession.

The domestic scientist G. Zh. Menlibekova, studying the world experience of professional training of social teachers, notes that the development of self-consciousness cannot be separated from the process of personality development as an active subject of cognition and activity. According to the scientist, this conclusion is especially important for understanding the essence of professional self-consciousness, since self-consciousness is a part (vector) of the

formation of the professionalism of a specialist in the process of training a social teacher at a university [12].

As a result of the analysis of various concepts of professional self-development, the young Kazakh scientist T. Imasheva considered the substantive characteristics of professional self-development as: professional self-knowledge, perception of oneself as a professional; constant self-determination; self-development of professional abilities; self-design, self-formation of a strategy for official growth, formation, implementation of professional activity, etc [13].

Continuous professional development has become a key issue in the social work of the XXI century. What do social workers think and what do they want from continuous professional development? Looking for answers to these questions, the Irish scientist M. Anderberg explains that continuous professional development in a broad sense is the improvement of professional education after completing formal training. But this is where all the difficulties begin, the author writes. As can be seen from the author's work, it is based on the idea that professionals must update and improve their knowledge, skills and competencies in their professional life. Continuing professional development includes formal learning events such as courses, conferences, workshops, as well as informal learning through observation, reading, reflection and peer support. It is located at the junction of professional experience and continuous professional development. In conclusion, it comes to the idea that social work in the XXI century will face great difficulties. Continuing professional education provides an opportunity to discuss and reflect on these challenges that determine social work in the new time [14].

For a student studying at a university, each stage provides an opportunity to receive a full higher professional education. Professional development is an integral phenomenon from professional knowledge, considering it as the activity of a professional specialist aimed at acquiring new knowledge about his professional experience. However, participation in activities aimed at professional development may or may not lead to the acquisition of professional knowledge (Knapp, 2003).

Ruohotie (2002) describes professional education as a continuous process that develops in a person's professional career. As Webster-Wright (2010) notes, as a result: "professional knowledge cannot be commanded, coerced, or controlled, but it can be supported, facilitated, and shaped" [15].

In the study of the social teacher at school Anderberg, M. it is argued that continuous self-improvement is able to improve students' skills and competencies, allowing them to meet different needs and reveal the essence of the learning environment.

According to the scientist, a social educator can develop professionally through various ways and methods, including:

1. Education and professional development
2. Practical experience
3. Self-discipline
4. Participation in research
5. International experience
6. Professional community
7. Coaching and mentoring

Connecting the effectiveness of the professional activity of a social teacher with the ability to empathize with other people, understanding their current emotional states and the ability to influence them, U. Zh.Tuyakova noted that "A social teacher successfully carries out his professional activity only in the case of a well-developed emotional intelligence. The success of the professional activity of the future specialist is associated with the management of his emotions, general emotional state" [16].

A number of factors influence the professional development of the future social teacher. In quantitative and qualitative terms, these factors are very numerous, diverse and multi-vector, and their combinations are also different. This determines the wide range of complexity of their classification.

Due to the identification of factors and conditions that affect the successful formation of a future specialist, there is practically no clearly defined job. However, in this regard, each scientist expresses his opinion according to his vision. After all, the ordering and grouping of all the factors that affect the professional development of future specialists, their measured classification has not yet been precisely established. The above-mentioned authors consider various conditions and factors of professional development of specialists. In her research, A.A. Trusheva identifies a factor that affects the development of professionalism of students who have chosen a social direction, which she considers in 2 types:

1. An individual set of motivational and personal characteristics that ensure the psychological and intellectual development of a specialist.

2. The organization of professional and educational activities, which is the most important condition for managing and stimulating the internal process of professional growth of students [17].

According to A.A. Truscheva, in professional and general growth, the factors that influence the formation of a specialist's willingness to engage in professional activity can be grouped as follows, namely:

1. Personality factors:

- value orientations – attitude to the profession, knowledge, knowledge of the content of the profession, students' life plans, attitude to the reputation of the profession, understanding about the future of the profession;

- motivation – an interest in social issues. Personal interests. Interest in the chosen field of profession and the possibility of its development, skills in providing psychological support, the ability to help solve the problems of others, the willingness to be needed by people, to be motivated enough to engage in this activity;

- activity – the needs in the educational direction, the attractiveness of the social pedagogue's sphere in terms of its content, work experience in the socio-pedagogical direction, full job security, the possibility of using acquired knowledge in practice.

2. Environmental factors:

- socio-economic – the demand for a profession in the labor market, the opportunity to study for free, the competitiveness of the chosen profession, working conditions and maintenance, the cost of remuneration, satisfaction with the level of prestige of the profession;

- socio-pedagogical

– the list of disciplines offered, the characteristics of qualifications, the requirements for personal qualities, and the prospects for the development of the chosen industry satisfy. The professionalism of the teachers, the quality of the knowledge transferred, the logistical support of the educational process, the possibility of mastering work experience during the academic period fully satisfy the student.

The process of professional formation of a person, which are the main forms of professional development, consists of mechanisms for the development of self-actualization, self-determination, self-realization of personal and professional potential.

Conclusion

Recently, due to changes in social, cultural, political and economic conditions, a new educational paradigm has become more active, requirements for professional activity are rapidly changing in all areas, and therefore there is a need to change the focus of attention in professional training of a specialist on the internal formation of an individual as a result of exposure from outside. Unfortunately, until recently, this issue was considered only as a separate stage of professional formation, linking and choosing young people to the field of professional activity. Professional development gives people flexibility and adaptability to thrive in today's changing circumstances. This process helps the professional to perceive changes with confidence and competence.

In this context, a social teacher must not only understand the problems that require solutions in society, but also be able and professionally qualified to put into practice non-standard ways to solve them. The ability to set and solve various tasks of a professional nature, put forward alternative solutions and develop technologies for effective work is one of the main indicators of the professional development of future social teachers. To solve these large-scale tasks, a social educator must constantly improve his knowledge in accordance with the needs of society, which requires adaptation to various changes in his professional activities.

This study was funded by the Committee of Science of the Ministry of Science and Higher Education of the Republic of Kazakhstan (Grant No. AP14971204).

References

1 Hamedinasab S., Ayati M., Rostaminejad M. Teacher professional development pattern in virtual social networks: A grounded theory approach. *Teaching and Teacher Education* 2023. – Т. 132. – P. 104-211.

2 Noben I., Brouwer J., Deinum J.F., Hofman W.H. The development of university teachers' collaboration networks during a departmental professional development project. *Teaching and Teacher Education*, 110, 2022. – Article 103579. <https://doi.org/10.1016/j.tate.2021.103579>

3 Әділетті мемлекет. Біртұтас ұлт. Берекелі қоғам. Мемлекет басшысы Қасым-Жомарт Тоқаевтың 2022 жылғы 1 қыркүйектегі Қазақстан халқына Жолдауы. [Электронды ресурс] https://adilet.zan.kz/kaz/docs/K22002022_2/links

4 Garet M. S., Porter A.C., Desimone L., Birman B.F., Yoon K.S. What makes professional development effective? Results from a national sample of teachers. *American Educational Research Journal*, 2001. – Vol. 38(4), P. 915–945. <https://doi.org/10.3102/00028312038004915>

5 Слостенин В.А. Социальный педагог: готовность к профессиональной деятельности// Научные тр. МПГУ. – М., 1995. – С. 55-58.

6 Зеер Э.Ф. Теоретико-прикладные основания психологии профессионального развития: монография. - Екатеринбург: Издательство РГППУ, 2015. - 193 с.

7 Super D.E., Hayes D. The seductive charms of a cross-curricular approach // *International Journal of Primary, Elementary and Early Years Education*. 2010. – Vol. 3–13, №38(4). – P. 381-387.

8 Деркач А. А. Актуальные проблемы акмеологии развития// *Акмеология*. 2009. № 3 (31). С. 10-16.

9 Хайдеггер М. Бытие и время. Всемирная философская энциклопедия: Философия XX век / главн. науч. ред. сост. А.А. Грицанов. - М.: АСТ; Мн.:Харвест; Современный литератор, - 2002. - 976 с.

10 Маркова Т.Л. Феномен "профессиональная деятельность": концептуальный анализ// *Мир науки. Социология, филология, культурология*. – 2016. – Т. 7, №3. – 2 с.

11 Галагузова М.А. Введение в профессию «Социальный педагог»: учеб. пос. – М.: Гуманит. изд. центр Владос, 2001. – 15 с

12 Менлибекова Г.Ж. Формирование профессионализма будущего социального педагога в эпоху перемен// *Педагогическое образование и наука*. – 2021. – №2. – С. 38-42.

13 Имашева Т.Б. Болашақ элеуметтік педагогтың кәсіби өзін-өзі дамытудың педагогикалық шарттары – Философия докторы (PhD) дәрежесін алу үшін дайындалған диссертация. Астана – 2022. – 125 бет.

14 Anderberg, M. In search of a social pedagogical profession in schools. Missions and roles under reconsideration. *International Journal of Social Pedagogy* – 2020.

15 Grounded A. Theory of Professional Learning in an Authentic Online Professional Development Program. *International Review of Research in Open and Distributed Learning* Vol.18, Number 7 November – 2017.

16 Туякова У.Ж. Болашақ элеуметтік педагогтардың эмоционалдық интеллектін қалыптастыру – Философия докторы (PhD) дәрежесін алу үшін дайындалған диссертация. – Астана – 2022. – 180 бет.

17 Трущева А.А. Политико-психологический анализ консервативных политических ценностей в современном российском обществе// *Вестник Московского университета*. – 2014. – №12. – С. 92-121.

А.С. Орынбекова

Л.Н. Гумилев атындағы Еуразия ұлттық университеті, Астана, Қазақстан

Болашақ әлеуметтік педагогтердің кәсіби дамуға даярлығының басымдықтары

Андатпа. Әлеуметтік экономикалық мәселелерді шешу үшін жоғары білікті мамандар талап етілетін қазіргі жағдайда әлеуметтік-педагогикалық сала үшін кадрларды даярлау мәселесі ерекше маңызға ие. Қоғамдағы шешімін табуды талап ететін мәселелерді түсініп қана қоймай, оны шешудің стандартты емес жолдарын тәжірибеге енгізуге қабілетті және кәсіби білікті мамандар қажет екендігі қазіргі заманда айырықша сұранысқа ие, соның ішінде әлеуметтік педагог мамандарының орны ерекше. Осы ретте әлеуметтік педагогтің кәсібилігі маңызды. Әлеуметтік-педагогикалық кәсібилік адамдардың әл-ауқатын жақсартуға және олардың жаңа сапасын қалыптастыруға бағытталған жаһандық қозғалыстар жүйесіне қатысады.

Мақаланың мақсаты – болашақ әлеуметтік педагогтардың кәсіби дамуға басымдықтарын айқындау.

Зерттеудің практикалық маңыздылығы Қазақстан Республикасының Білім және ғылым министрлігінің 2022-2024 жылдарға арналған «Жас ғалым» жобаларын гранттық қаржыландыру негізіндегі № АР14971204 «Болашақ әлеуметтік педагогтарды кәсіби іс-әрекетке даярлаудың ғылыми-әдістемелік негіздері» атты ғылыми жобасы шеңберінде орындалды.

Зерттеу мәселесі бойынша философиялық, психологиялық, педагогикалық ғылыми әдебиеттерге теориялық және салыстырмалы әдіснамалық талдау жасалды.

Түйін сөздер: кәсіби даму, кәсібилік, болашақ әлеуметтік педагогтердің кәсіби дамуы.

А.С. Орынбекова

Евразийский национальный университет имени Л.Н. Гумилева, Астана, Казахстан

Приоритеты подготовки будущих социальных педагогов к профессиональному развитию

Аннотация. В современных условиях, когда для решения социально-экономических проблем требуются высококвалифицированные специалисты, проблема подготовки кадров для социально-педагогической сферы имеет особое значение. Тот факт, что общество не только понимает проблемы, требующие решения, но и нуждается в профессиональных квалифицированных специалистах, способных внедрять в практику нестандартные пути ее решения, в настоящее время пользуется особым спросом, в их числе особое место занимают социальные педагоги. При этом важен профессионализм социального педагога. Социально-педагогический профессионализм участвует в системе глобальных движений, направленных на улучшение благосостояния людей и формирование их нового качества.

Цель исследования – определение приоритетов для профессионального развития будущих социальных педагогов.

Работа выполнена в рамках грантового проекта «Жас ғалым» АР14971204 «Научно-методические основы подготовки будущих социальных педагогов к профессиональной деятельности»

Комитета науки Министерства науки и высшего образования Республики Казахстан на 2022-2024 гг.

По проблеме исследования проведен теоретический и сравнительный методологический анализ философской, психологической, педагогической научной литературы.

Ключевые слова: профессиональное развитие, профессионализм, профессиональное развитие социальных педагогов.

References

1. Hamedinasab S., Ayati M., Rostaminejad M. Teacher professional development pattern in virtual social networks: A grounded theory approach // Teaching and Teacher Education. – 2023. Т. 132. – pp. 104-211
2. Noben I., Brouwer J., Deinum J.F., Hofman W. H. A., The development of university teachers' collaboration networks during a departmental professional development project. Teaching and Teacher Education, 110, - 2022. Article 103579. <https://doi.org/10.1016/j.tate.2021.103579>.
3. Ädiletті мемлекет. Birtütas ült. Berekeli qoғam. Memleket bassysy Qasym-Jomart Toqaevyñ 2022 жылғы 1 қыркүйектегі Qazaqstan halqyna Joldauy. https://adilet.zan.kz/kaz/docs/K22002022_2/links
4. Garet M.S., Porter A.C., Desimone L., Birman B.F., Yoon K.S., What makes professional development effective? Results from a national sample of teachers. AmericanEducationalResearchJournal, - 2001. 38(4), pp. 915–945. <https://doi.org/10.3102/00028312038004915>
5. Slastenin V.A.. Social'nyj pedagog: gotovnost' k professional'noj dejatel'nosti [Social teacher: readiness for professional activity]. Nauchnye tr. MPGU. – 1995. М., – S. 55-58.
6. Zeer E.F. Teoretiko-prikladnye osnovaniya psihologii professional'nogo razvitiya : monografiya / E.F. Zeer; Ros. gos. prof.-ped. un-t. - Ekaterinburg : Izdatel'stvo RGPPU, 2015. - 193 s.
7. Super D.E., Hayes D. The seductive charms of a cross-curricular approach // International Journal of Primary, Elementary and Early Years Education – 2010. –Vol. 3–13, № 38(4). – pp. 381-387.
8. Derkach A.A. Aktual'nye problemy akmeologii razvitija [Actual problems of acmeology of development]. Akmeologija. – 2009. № 3 (31). S. 10-16.
9. Heidegger M. Being and Time. The World Philosophical Encyclopedia:Philosophy of the twentieth century/ chief scient. corr. maker. A.A. Gritsanov. – 2002. - М.: AST;Mn.:Harvest; A modern writer,– p. 976
10. Markova T.L.. Fenomen "professional'naja dejatel'nost'": konceptual'nyj analiz [The Phenomenon of "professional activity"]. Mir nauki. Sociologija, filologija, kul'turologija. – 2016. – Т. 7.- №3. – S. 2.
11. Galaguzova M.A. Vvedenie v professiju «Social'nyj pedagog»: ucheb. pos. [Introduction to the profession of "Social pedagogue": textbook] – 2001. – М.: Gumanit. izd. centr Vlados, S. 15.
12. Menlibekova G.Zh. Formirovanie professionalizma budushhego social'nogo pedagoga v jepohu peremen [Formation of professionalism of the future social pedagogue in the era of change]. Pedagogicheskoe obrazovanie i nauka. –2021. – №2. – S. 38-42.
13. İmaşeva T.B. Dis., Bolaşaq äleumettik pedagogtyñ käsibi özın-özi damytudyñ pedagogikalıq şarttary, [Pedagogical conditions of professional self-development of the future social teacher], 6D012300 – Äleumettik pedagogika jäne özın-özi tanu, Astana, 2022. 125 bet.
14. Teräs H., Kartoğlu Ü. A grounded theory of professional learning in an authentic online professional development program //International Review of Research in Open and Distributed Learning. – 2017. – Т. 18. – №. 7.

15. Grounded A. Theory of Professional Learning in an Authentic Online Professional Development Program. International Review of Research in Open and Distributed Learning – 2017. – Volume 18.

16. Tuäkova U.J. Dis., Bolaşaq äleumettik pedagogtardyñ emosionaldyq intelektısın qalyptastyru, [Formation of emotional intelligence of future social teachers]. 6D012300 – Äleumettik pedagogika jäne özin-özi tanu, Astana 2022, 180 bet.

17. Truscheva A.A. Politiko-psihologicheskij analiz konservativnyh politicheskikh cennostej v sovremennom rossijskom obshhestve [Political and psychological analysis of conservative political values in modern Russian society]. Vestnik Moskovskogo universiteta. – 2014. – №12. – S. 92-121.

Information about authors:

Orynbekova Ainur – PhD, L. N. Gumilyov Eurasian National University, K.Satpayev str., 2, 010000, Astana, Kazakhstan.

Авторлар туралы мәлімет:

Орынбекова Айнур – PhD, Л.Н.Гумилев атындағы Еуразия ұлттық университетінің педагогика кафедрасының оқытушысы, Қ. Сәтбаев көш., 2, 010000, Астана қаласы, Қазақстан.

Информация об авторах:

Орынбекова Айнур – PhD, преподаватель кафедры педагогики, Евразийский национальный университет имени Л.Н. Гумилева, ул. К. Сатпаева, 2, 010000, г.Астана, Казахстан.



IRSTI 14.35.09
Scientific article

DOI: <https://doi.org/10.32523/2616-6895-2024-148-3-38-54>

Integrated language and media literacy education to enhance Kazakh students' 4Cs skills

P.K. Yelubayeva¹, G.O. Berkinbayeva², A.Kh. Khamidova³, G.K. Kulzhanbekova¹,
S.T. Kudyarova¹

¹Al-Farabi Kazakh National University, Almaty, Kazakhstan

²NARXOZ University, Almaty, Kazakhstan

³L.N. Gumilyov Eurasian National University, Astana, Kazakhstan

(E-mail: perizat_fmo@mail.ru, guzi86@mail.ru, azima691@mail.ru, galiyakulzhanbekova@gmail.com,
kudyarova.72@mail.ru)

Abstract. The sustained technological development has urged fostering social skills such as critical thinking, creativity, communication, and collaboration for a person's success in a media-driven environment. The proliferation of those skills has been the aim of education contexts worldwide, particularly in Kazakhstan. Our research aims to study didactic scenarios for mastering 4Cs (communication, collaboration, critical thinking, and creativity) skills in classrooms by acquiring integrated language and media literacy. It attempts to understand how best to integrate these notions into the daily classroom so that Kazakh students can confidently communicate their ideas and adequately interact with their external stakeholders. Results showed that suggested didactic strategies can support the development of language learners' abilities to think critically, communicate creatively and collaborate adequately in global information space. The results of the study suggest that global mediatisation of society gives input in the positive dynamics of socialisation of youth in a media-saturated environment when the 4C skills are mastered through language and media-integrated literacy, where media materials are used as a modern authentic, informative source of immersion in the language environment. The study found that students have significantly improved their ability to read and interpret specific texts, view media critically, examine sources of information, and communicate their opinions and ideas using various multimedia tools. The study also provides practical recommendations for educators who want to enhance students' critical communication skills by implementing media literacy instruction.

Keywords: 4Cs skills, integrated language and media literacy, collaboration, didactic scenario, language teaching instructions.

Introduction

The ever-growing need for effective communication and social skills in a media-saturated world has created a massive demand for new methods and resources for language learning and teaching (LLT). The distortion of the media space by propaganda, fake information, digital aggression, and information overload has prompted society for specialists with a critical eye on ongoing global trends and challenges able to critically and safely interact with media materials, determine their spheres of interests, and produce their content for success and advancement in employment. Thus, the demand for an appropriate teaching methodology is as strong as ever. The education system is rethinking its goals and incorporating an increasingly wide range of market-driven skills into educational programs. Schools worldwide are transitioning from the traditional orientation towards the learning environment that integrates subject knowledge, skills, expertise, and support systems to master modern key competencies/skills that students need to succeed in work, life, and citizenship.

The Partnership for 21st Century Learning introduced the concept of the 4Cs skills (communication, collaboration, critical thinking, and creativity) as an attempt to improve education outcomes to prepare students for the demands of 21st-century life and workplace environments in the global digitalised world:

Global warming, immigration reform, pandemic diseases, and financial meltdowns ... today's students must be prepared to solve these challenges. ... There has been a rapid increase in jobs involving non-routine, analytic, and interactive communication skills. Today's job market requires critical thinking and the ability to interact with people from many linguistic and cultural backgrounds [1].

Several research studies have been conducted on integrating the 4Cs skills in EFL contexts. The studies focusing on the effectiveness of the presentation of integrated skills revealed that if it is managed well, integrated skills teaching effectively improves students' language literacy and communication skills [2-3]. Studies focusing on learners' and teachers' attitudes showed that the integrated skills approach supports learners and teachers [4-5]. As the purpose of our study is to reflect on pedagogical strategies that might introduce the 'Four Cs' skills into language teaching, some practices in incorporating 4C's skills through communicative tasks are suggested to ensure the effective integration of these skills in language teaching and learning environments.

While having 4Cs as an isolated tool, students may face specific difficulties discussing the given classroom tasks. For instance, creativity today requires adaptability and teamwork, so collaboration and communication skills are a must to master. Designing practical thinking is critical and creative, as well as generating and evaluating ideas. Integrating the 4Cs skills as one unit into a language teaching/learning environment through collaborative tasks encourages students to access, analyse, evaluate and create various learning materials and resources, for instance, delivering talk shows, analysing movies, writing argumentative essays, etc.

Alongside the 4Cs skills, the Partnership for 21st Century Skills initiated media literacy (ML) as another vital skill for present-day students to live and work successfully. Prior research on ML has identified its valued outcomes for society and the need for incorporating it into education to increase students' awareness of media content and develop their skills in recognising, resisting, and responding to fake news and disinformation. Several studies suggest that education is the

first factor in addressing this disparity in media use. Media literate specialists become intelligent consumers of products and information by comprehending and identifying the influence and meaning behind media messages [6-10]. The integration of LTL and ML education goes naturally and spontaneously, expanding the concept of 'message' from *interpreting* to *creating and communicating* one's message in various forms [10, p. 62]. ML empowers people to be critical thinkers, effective communicators and active citizens with mass-mediated information in social, economic and political processes [11]. Thus, introducing the 21st-century skill sets (4Cs and ML) has made a fundamental change in the aims of education by keeping all learners involved in the learning process and supporting their personal growth.

Despite these valuable pedagogical initiatives to satisfy language learning needs and students' personal growth, no previous studies have incorporated ML into language course syllabi to foster 4Cs skills. The novelty of researching the adjustment of ML in English language learning to reinforce 21st-century learning skills forms the motivation for this study. There is a need for some pedagogical decisions that equip language instructors with modes of designing language teaching instructions (LTI) to encourage language learners (LL) to critically assess the trustworthiness of the information and creatively communicate their perspectives on the subject matter. Thus, our research aims to study didactic scenarios for mastering 4Cs skills by acquiring integrated language and media literacy (ILML). It attempts to understand how best to integrate these notions into daily classrooms so that Kazakh students can confidently communicate their ideas and adequately interact with their external stakeholders. It also aims to analyse students' satisfaction with the proposed model. To make this possible, we need to explore some key questions:

1 What didactic framework masters students' 4Cs skills in integrated language and media classrooms?

2 What are students' perceptions on mastering their 4C skills with the Integrated Language and Media Literacy framework?

Both 4C skills and ML initiatives are in their infancy in Kazakhstan, although they have been a part of education for several decades in most developed countries. So, pedagogical solutions are needed to equip Kazakh teachers with the relevant teaching tools to address this learning gap. The increasing role of media in consuming and producing new knowledge urges introducing media education in higher schools and designing a sufficiently 'critical' pedagogy to implement it. Using the media content critically, creatively, and collaboratively in LTL trains specialists who can critically assess current global trends and challenges in the media-saturated world. Thus, streamlining Kazakh students' 4C skills through bridging LTL and ML education to enhance their socialisation is justified.

Literature review

Implementing the 4Cs in the classroom effectively has been a discussion among educators for years. There is a general agreement among scholars and practitioners that 21st-century skills should be integrated into education in addition to the core subject areas such as reading, writing, mathematics, and knowledge of other fields [3-5, 12-13]. Discussions in these works have included the proliferation of the 4 Cs skills effectively to LTL through activities for:

– *critical thinking* to develop learners' ability to analyse and evaluate evidence, arguments, claims and beliefs using appropriate types of reasoning, make decisions, solve problems and act as appropriate, etc.;

– *communication* to promote the ability to synthesise and transmit ideas effectively in spoken, written and nonverbal forms in a variety of contexts; communicate effectively in multilingual and multicultural environments, etc.;

– *collaboration* to enhance the ability to work effectively and respectfully with diverse groups, show flexibility and willingness to be helpful to accomplish common goals, make compromises, if needed, assume shared responsibility for cooperative work and value others' contributions, etc.;

– *creativity* to intensify the ability to demonstrate originality in work while being realistic about the limits of new ideas; act on creative ideas to make tangible and helpful contributions; create, adapt and re-share materials with valuable, innovative ideas, etc.

The integration of the 4Cs into language classroom activities transforms teaching and learning. This approach creates opportunities for students to learn in an environment that caters to their individual needs and abilities, supporting their personal growth in the face of an ever-changing social life and global workforce. It also builds knowledge, enhances socialisation, improves communities, and opens new occupational opportunities.

The potential of applications of ML in education has also been explored as a tool for:

- mastering skills to delineate 'reliable' from 'unreliable' content [11, 14];
- maintaining identities and constructing discourse and community [15-16];
- inoculating students against the harmful effects of media [7, 17];
- exploring the fluid nature of meaning in media texts [18-19]; and
- manipulating, creating, or communicating their content in a target language [20-21].

Media discourse in language education can facilitate the development of a critical stance towards linguistic prescription, prejudice, and ideologies [22, p.19]. Thus, educators should be equipped with specific skills to design appropriate media-oriented instructions encouraging students to have safe access, clear understanding, and thoughtful analyses of media messages before communicating their content in a target language.

With the advancement of communication and information technologies, the definition of literacy has evolved from “the mastery of reading and writing printed texts” to “the engagement with various forms of visual, aural, and digital multimodal texts” [23]. ML has been defined variously at different times. However, it is commonly understood as a set of skills that enable people to browse, access, analyse, and evaluate images, sounds, and messages and create new ones in spoken and written communication. The European Union Commission views the ML skill as the ability to access the media, understand and critically evaluate its different aspects and content and create communications in various contexts [32]. Buckingham states that ML is the knowledge, skills, and competencies essential to use and interpret media content [7, p. 5]. Potter interprets ML as a set of perspectives individuals use to analyse the meaning of media messages and believes that individuals cannot participate adequately in public life without mindful and critical media consumption and contribution to the public discourse [16, p.29]. ML seeks to offer media consumers the ability to understand the role of media in society and develop practical skills of inquiry and self-expression necessary for all citizens [18, p. 166]. As part of our study, we view ML as a set of skills to decode media messages, assess the influence

of those messages on thoughts, feelings, and behaviours, and *create and communicate media thoughtfully and conscientiously using all forms of communication*.

It is widely accepted that people cannot possess communication, critical thinking, and creativity skills unless they acknowledge their lack of knowledge in media and desire to learn more. Scholars and documents agree that developing students' 4C skills through media consumption increases their awareness and understanding of current and future events. Therefore, we argue that providing learners with the ability to consume and communicate media content critically, responsibly, creatively, and collaboratively is essential for engaging and meaningful learning experiences.

Method

Integrated Language and Media Literacy Education to enhance Kazakh students' 4Cs skills

One way to ensure meaningful engagement in learning is Inquiry-Based Learning (IBL). IBL focuses on anticipating opportunities in a variety of student responses, providing pedagogically relevant explanations that link the subject content to students' thinking, as well as on a deep, structured reflection of the teacher's work and the reaction to the students' thinking [24]. Teachers can provide authentic learning experiences with the IBL approach by emphasising active thinking when students develop evidence-based explanations and connect explanations to existing knowledge to construct new knowledge [25]. For Pedaste et al., the structural component of IBL allows students to understand a new concept by linking it with existing knowledge instead of rote memorisation [26]. IBL has been defined variously at different times and in different places as:

- a process of knowledge-seeking behaviour [27, p. 2];
- a strategy adopted by students in the learning process by analogy with professional scientists to create new specific knowledge [28, p. 907];
- a means of constructing knowledge through collaborative and communicative processes [29, p.21];
- a problem-solving process due to five foundational issues (questioning, exploration, assimilation, inference, and reflection) (Callison & Baker, 2014);
- a process of testing a proposed hypothesis and evaluating the results of relevant experiments or observations [26, p. 54];
- a process of searching for supporting evidence and offering explanations of natural phenomena [31, p. 20].

Thus, IBL can be defined as a question-driven learning process where students are actively involved in acquiring personal experience through inquiry and constructing new knowledge. At the same time, teachers facilitate and guide this learning process.

From the perspectives of our research, the IBL approach would be the best fit for our goals because it aligns with the English course learning outcomes and social demands to train students for 21st-century life and workplace environments. This approach encourages and guides the students to *question* their thoughts, feelings, or actions, explore the information, develop and test hypotheses, construct new knowledge, and *reflect on* their findings through *creative collaboration and critical communication* (Table 1). Therefore, the IBL is the foundation for the pedagogical framework integrating language and media literacy (ILML) to streamline students' 4C skills.

Table 1

Inquiry-based learning steps

| Steps | Functions |
|---------------------|---|
| Questioning | To engage learners in inquiry by arousing their curiosity, establishing foundational knowledge, and exploring intriguing topics for preliminary research. |
| Exploration | To engage learners in discovering something new, one may explore unexplored territories and take risks. |
| Developing | To engage learners to promote deep learning, request learners to find, evaluate, and use information. |
| Constructing | To engage learners in constructing new knowledge and sharing their findings |
| Reflection | To engage learners in carefully reflecting upon a situation, experience or event, to gain a deeper understanding of it and think how it has contributed to the outcome. |

As a student-driven, inquiry-based learning, our framework addresses the integration process of language and media literacy to foster LL's 4C skills during the subsequent phases of the LTL process. The IBL was employed as an umbrella for various educational approaches, characterised by their differing emphasis on the five-staged 'inquiry' activities mentioned above, including task-based, problem-based, project-based, inquiry-based instructions, and other student-centred approaches to language acquisition. It will ensure minimum teacher intervention and enhance students' aspiration for active learning and academic achievement (Table 2).

The IBL process starts with *orientation*, flows through conceptualisation to investigation, and ends with *conclusion and discussion through various activities*. [26, p. 54]. In terms of our research, in the Orientation and Conceptualisation phases of the inquiry learning process (which includes activities for browsing and accessing messages, ex., *identifying who created this message, understanding the creative techniques used to attract one's attention, etc.*), students are called to gather information on a research question, take notes and build hypotheses and questions they want to analyse during the investigation phase (which includes activities analysing, evaluating, etc. *analysing how different people might understand the message, identifying lifestyles, values, and viewpoints represented in or omitted from the message*). Students search for answers to questions – collect specific data, construct and analyse evidence-based arguments to check whether a hypothesis is correct. In the Conclusion phase, the students learn to recognise alternative explanations and construct scientific explanations linking their hypotheses with the evidence collected during the investigation phase. Further, at the Discussion (which includes activities for creating, reflecting, and acting, e.g., understanding why the message is sent), students reflect on their learning processes and outcomes by communicating their arguments and comparing them with other students' arguments. These activities seek to engage students in their learning in meaningful ways for their lives and work. Activities focus on students using the authentic target language to complete tasks with *creativity, collaboration, critical thinking and communication*. An integrated learning environment in the classroom would stimulate

learners' progress in practising *vocabulary, grammar, and pronunciation* and mastering *speaking, reading, writing and listening* skills. Learners' comprehension is widely affected by the application of authentic language through media in various formats (audio, visual, print), where lexical elements and metadiscoursal items are shaped. Through carefully considered assignments for selected readings, interviews, and video lectures, students will learn what questions to ask and how to analyse and interpret messages they receive through the media each day. They will also get acquainted with and use everyday vocabulary to help you consume and understand modern media language. There are several ways to make media materials useful for students of different levels, such as selecting interesting materials to encourage them in reading/listening. Prior experience showed that students involved in reading/listening would skip some complex expressions in the text. Despite the complexity of the texts, the task should suit the level of students; this is more important than the difficulty of the text. The key to success in LTL is the student's involvement in pre-activity and while-activity preparation techniques, in the selection of materials and in carefully designing the tasks.

Table 2

Integrated Language and Media Literacy Framework

| | | | | | | | |
|---------------------------------|--|---|---|--|---------------|-------------------------------------|------------|
| Student – active learner | Learning Objectives | Training Critical Thinkers, Effective Communicators & Active Citizens | | | | Teacher – facilitator, guide | |
| | Learning Approach | Inquiry-Based Learning | | | | | |
| | | Questioning | Exploring | Adjustment | Assumption | | Reflection |
| | Instructions | Task-Based | Problem-Based | Project-Based | Contend-Based | | |
| | Inquiry learning phases | Orientation | Conceptualisation | Investigation | Conclusion | | Discussion |
| | Skills | Critical Thinking | Communication | Creativity | Collaboration | | |
| Abilities | To develop learners' ability to analyse and evaluate evidence, arguments, claims, and beliefs using appropriate reasoning, make decisions, solve problems, act appropriately, etc. | To promote the ability to synthesise and transmit ideas effectively in spoken, written and nonverbal contexts, communicate effectively in multilingual and multicultural environments, etc. | To intensify the ability to demonstrate originality in work while being realistic about the limits of new ideas; act on creative ideas to make tangible and helpful contributions; create, adapt and re-share materials with innovative and valuable ideas, etc | To enhance the ability to work effectively and respectfully with diverse groups, show flexibility and willingness to be helpful to accomplish common goals, make compromises, assume shared responsibility for cooperative work, value others' contributions, etc. | | | |

| | | | | |
|-------------------|--|---|--|-------------------------------|
| Subskills | Language Units (Vocabulary, Grammar & Pronunciation) Language Skills (Reading, Listening, Writing, Speaking) | | | |
| Activities | Article Critique E-Forums Problem-Solving | Annotation Peer Review Project Work | Case Study Analysis Philosophical Talks Walk | Blogging Podcast Survey |
| Resources | Audio & visual materials | Print materials | Multimedia apps | |
| Learning outcomes | <ul style="list-style-type: none"> • assess the credibility of information from different sources, • communicate accurately, clearly and creatively using different forms of media, • encourage students to compare different perspectives in media texts, • engage students in research and critical investigations, • foster students' collaborative autonomous learning abilities, • master students' proficiency in communicating and disseminating their thoughts and ideas, • recognise values and points of view embedded in the plot, • stimulate students' interest in a wide range of global and local issues, • encourage students to communicate and defend their arguments, and • Foster students' responding appropriately to critical comments from peers, etc. | | | |

Participants

This study was conducted with the second-year Library studies and History graduate students at al-Farabi Kazakh National University in Almaty. The quasi-experiments, interviews with students and classroom observation were used in this study. Sixty-eight students were involved in the research in control groups (CG) and treatment groups (TG) using the purposive sampling method as research subjects. Library studies groups (twenty-one) were determined as the control groups, and History groups (forty-seven) were determined as the treatment groups. The selection of a History major as the treatment group was based on the fact that the students were more active in the session of questioning and answering (Q & A) and discussion during learning in the fall semester of the 2023-2024 academic year before the experiment. In addition, the academic performance of the History groups was lower, and the authors set themselves to raise the level of students' 4Cs proficiency experimentally. During the experiment, the TG tested the application of 4Cs to ILML, whereas the CG was provided with conventional learning.

Results

The pedagogical principles for designing a research treatment are based on IBL and are focused on incorporating the ML to LLT to develop Kazakh students' 4C skills. The treatment aims to create an educational environment to apply and develop critical thinking, creativity, communication and collaboration skills through integrating language and media literacy competencies. The treatment investigated the effectiveness of the ILML model in language classrooms by measuring 4Cs proficiency pre-test and post-test and conducting a questionnaire, interviews, and panel discussions with students. PhD professors from the same department with more than ten years of English teaching experience were involved in assessing the test validity. During the experiment, the TG tested a pilot project for applying 4Cs to language learning through media, whereas the CG was provided with the application of conventional learning. Various learning tasks were designed for collaboration in language classrooms.

At the beginning of the treatment, all students from the control and treatment groups were given a pre-experiment task to diagnose their capacity for communication, collaboration, creativity and critical thinking. The 4Cs skills were measured using validated social interaction instruments for cooperation.

Pre-test Activity Sample for Treatment & Control Groups.

In groups of three to four, study the given graphs on the obesity prevalence among youth aged 2-17 years by sex and age from 2015 to 2019. Work out jointly the meaning of the given materials by talking about them, and then write out their negotiated understanding as accurately, appropriately and coherently as possible. The report with your findings will be recommended for posting on the school's Instagram page.

Task accomplishment results suggested that students encounter some problems. Besides the linguistic issues such as lexical choice, the best syntactic structure, etc., these problems include generating common ideas, involvement of other peers in a team discussion, evaluating one's assumptions and judgments, accepting others' ideas, showing tolerance to differences in the cognitive ability of others, thinking critically and creatively.

I am creating a Message Activity Sample for Treatment Groups during the experiment.

Introduction: *Analyse two media messages on the same topic and create a presentation board, hypercard stack or video that analyses the messages using the five critical questions. Post your presentation on social media and determine your followers' feedback.*

Instructions to complete the activity:

- Select two media messages on the same topic and analyse them with Five Critical Questions.*
- Find an audio track image or draw yourself something to represent visually or/ audially each of the messages you select.*
- Write paragraphs responding to Five Critical Questions. Analyse each message. Provide your statements with reasonable arguments.*
- Arrange these short paragraphs around your images. Write a headline for each paragraph.*
- Create a presentation board, HyperCard stack, poster, or video to display your analysis findings.*
- Post your presentation on social media.*
- Figure out your followers' feedback about your presentation. To what extent do you agree with this feedback?*

By the end of the experiment, both groups were given a post-experiment case study analysis task. This part of the experiment aimed to determine how the treatment affected students' communication and social skills enhancement.

Post-Experimental Case Study Sample for Treatment & Control Groups

Introduction: *The Sustainable Development Goals (SDGs) are global goals for fair and sustainable health at every level, from planetary biosphere to local community. The aim is to end poverty, protect the planet and ensure that all people enjoy peace and prosperity, now and in the future.*

Growing points: *There is an increasing understanding that sustainable development needs a paradigm shift in understanding the interaction between the real economy and quality of life. Changing our current model would have many social, environmental and economic benefits.*

Instructions to complete activity: *Work in groups of three to four. As part of a unit on community development, communicate with a Peace Corps volunteer, community activist, or local*

leader who is fluent in the target language and has fieldwork experience. Exchange information related to the work/projects on the UN Sustainable Development Agenda being undertaken locally and in the country of the respondent's origin. Areas of focus may include agriculture, business, education, health, and the environment. Analyse and describe how science and engineering involve creative processes, including generating and testing ideas, making observations, and formulating explanations of new advances brought to life by the Agenda. Post your findings on the school's Instagram page and call your followers for comments.

Table 3 illustrates the data of the pre-test and post-test results in CG and TG, the results of an oral survey, and the results of the case-based exam. Students are assigned a practical problem that must be solved by applying knowledge from the course material.

The preliminary test results are indicated by x , and the post-test results are indicated by y . The difference between students' grades is $d = y - x$. Results for media analysis are indicated by z , and grades for problem-solving are indicated by k . The average scores for the group are calculated using the following formulas:

$$= \Sigma x_i / n; y = \Sigma y_i / n; z = \Sigma z_i / n; k = \Sigma k_i / n,$$

where Σ is the arithmetic average according to the presented indicators,

n is the number of students in the group.

Table 3

Pre-test and Post-test Results in Control Groups (CG) and Treatment Groups (TG)

| Sections | Pre- experiment test | | | | Post-experiment test | | | |
|----------|----------------------|----------------|----------------|------------|----------------------|----------------|----------------|------------|
| | Critical thinking | Collabo-ration | Commu-nication | Creativity | Critical thinking | Collabo-ration | Commu-nication | Creativity |
| Points | 100 | 100 | 100 | 100 | 100 | 100 | 100 | 100 |
| CG (68) | 58 | 57 | 65 | 59 | 63 (+5) | 63 (+6) | 71 (+6) | 62(+3) |
| TG (71) | 55 | 50 | 58 | 55 | 78 (+23) | 73 (23) | 79 (+21) | 77 (+22) |

Task accomplishment results suggested that students from TG encounter fewer problems than students from CG. There were slight improvements in the academic performance of CG students. They still had problems in social interactions and soft skills like problem-solving, creativity, and linguistic problems. The results of TG students were quite optimistic. Students were able to demonstrate their capacities to (1) generate and communicate ideas and give input in team meetings, conversations and interactions with their external stakeholders, (2) evaluate their assumptions and judgments, accept the goals of a group and evaluate overall results, (3) cultivate increased cooperation in a group to solve specific problems, (4) improve their tolerance to the difference in the cognitive ability of others, (5) seek to think critically and creatively. The results of the post-experiment task are presented in graph 1. The ability to make appropriate critical decisions and judgments (critical thinking) was improved from 55 to 78, a +23 score. The ability to work together to achieve a common goal or to solve a problem (collaboration) was improved from 50 to 73 (+23). The ability to generate, transmit, explain and negotiate information (communication) was improved from 58 to 79, a +21 score. The ability to think

unconventionally to create new products and solutions to problems (creativity) was improved from 55 to 77 (+22). The pre-and post-test results in CG and TG are given in Table 2.

Following the 4Cs proficiency test, the students were given a questionnaire with multiple choice answers (Strongly Agree / Agree / Neutral / Disagree / Strongly Disagree) to determine their attitudes towards Integrated Language and Media Literacy Education (ILMLD). The questionnaire results are given in Figure 1. The questionnaire contained four statements:

- ILMLD increases students' interest in learning English.
- ILMLD practice involves mastering four skills (reading, listening, writing, and speaking)
- ILMLD makes English content more meaningful and flexible.
- Media products master critical awareness and creative communication.

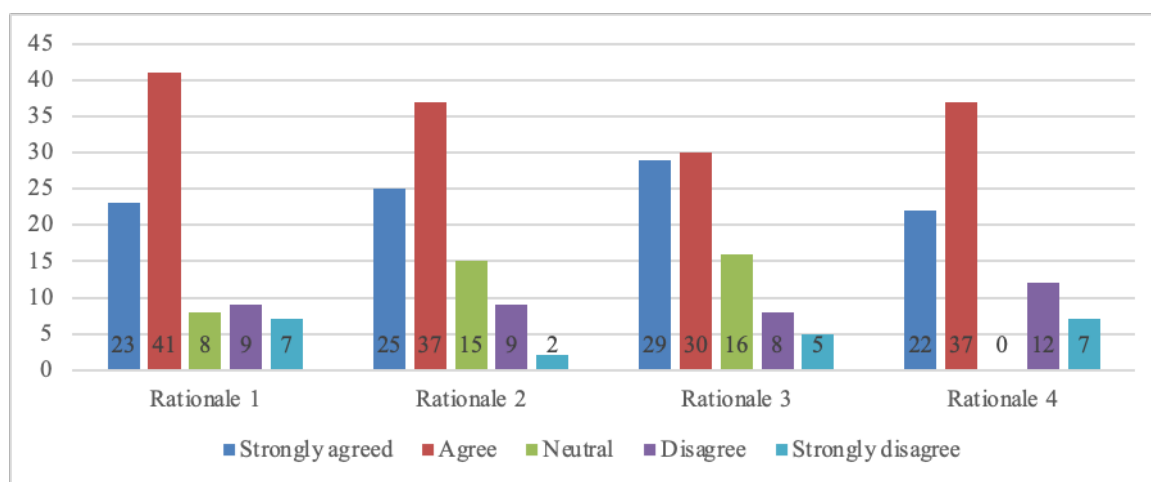

Figure 1. Rationales for Introducing ML in EL Classrooms

Out of the sixty-eight respondents, twenty-nine voluntarily participated in a follow-up interview to discuss their responses to the questionnaire. Approximately 73% of the respondents believed that incorporating ML education into English instruction boosts motivation for studying English. Additionally, 71% of the respondents believed that media literacy education is closely related to teaching the four language skills. The interviewees stated that ML is easy to implement in English lessons since they listen to music, watch videos, read articles, write messages/essays/emails, and discuss various topics. They also claimed that the meaningful and flexible content of ML makes it a valuable addition to English classrooms.

Furthermore, 67% of the respondents believed that the English teaching content is adaptable to students' abilities and interests. They agreed that practising ML enhances their broad knowledge and analytical skills, allowing them to analyse and synthesise media messages effectively. Moreover, actively using methods to analyse and structure information independently, check facts, and reach valid conclusions promotes cognitive activity and critical thinking among students. The respondents' positive attitudes towards the survey demonstrate their eagerness and preparedness to participate in the experiment. They believe the investigation can significantly improve the quality of language learning and teaching and their academic achievements.

Discussion and Conclusion

The results from this study support and extend research in higher education on students' perceptions about fostering their 4C skills through language and media-integrated literacy as the key competencies of learning and innovation in the 21st century. This paper attempts to justify that learners could become independent and critical thinkers if guided to see, read and listen beyond what is presented to them lexically and grammatically. However, the qualitative survey provides a more in-depth representation of student attitudes to integrating the 4Cs skills and media literacy, which results in academic success. Teaching critical thinking and problem-solving effectively in the classroom is vital for students. Today's citizens must be active thinkers to compare evidence, evaluate competing claims, and make sensible decisions. Communication skills are integral to collaboration skills, which include working effectively with diverse teams, making necessary compromises to achieve a common goal, and taking shared responsibility for collaborative work. Collaboration is crucial for students and employees alike due to globalisation and the rise of technology. Students can generate more knowledge by working collaboratively, making collaboration essential for student success in today's global society. Furthermore, innovation does not come from individuals thinking and working alone but through cooperation and collaboration, drawing on existing knowledge to create new knowledge. These results suggest that mastering 21st-century skills alongside ML in the higher education framework will help students navigate the ever-changing world and large information flows and allow them to learn throughout life. The proposed activities are consistent, overlap and complement each other. They all lie in one space that supports students' cognitive development and fill it with real-life content. However, they are still innovative for most Kazakh schools.

One of the challenges for students in applying critical thinking skills to their actions is fear that they might be left to encounter cynical and defeatist judgment or opinion in response. Unfortunately, this skill must be practised rather than solved with quick Tips. Thus, communication led by instructions based on the integrated language and ML model is an effective tool to call students for discussion and critical thinking to enhance their collaboration, communication, creativity and critical thinking, as well as to promote social awareness and engage participation in civil society.

The proliferation of these skills among language learners has been the aim of most recent language programs, including Kazakh. However, achieving this vital aim in these contexts requires, but is not limited to, taking additional thought and planning on creating the appropriate educational environment for integrating these skills in LLT. In further studies, we intend to explore the following: adjusting task instructions for students' individual needs; constructing a task management system for smooth group communication, centralisation and expansion of media education in Kazakhstan; and the impact of new technologies on ML and language proficiency.

The study was funded by the Science Committee of the Ministry of Science and Higher Education of the Republic of Kazakhstan (Grant No AP19680048).

Contribution of the authors

Yelubayeva P.K. – was responsible for the concept of the research work.

Berkinbayeva G.O. – was responsible for coverage and systematization on the chosen topic.

Khamidova A.Kh. – developed a detailed plan for data collection, selection of analysis methods, data collection and processing.

Kulzhanbekova G.K. – organized and conducted the main experiment as part of the study, described the research methods.

Kudyarova S.T. – a significant contribution to the concept or design of work; collection, analysis and interpretation of the results of the work.

References

1. Partnership for 21st Century Skills. Learning for the 21st Century: A report and mile guide for 21st-century skills. Washington, DC, United States: Partnership for 21st Century Skills Publication. [Electronic resource]. – 2004. – URL: <http://www.21stcenturyskills.org>
2. Efendi D., Sumarmi, D., Utomo D.H. The effect of PjBL plus 4Cs learning model on critical thinking skills. *Journal for the Education of Gifted Young Scientists*. – 2020. – Vol. 8(4). – P. 1509-1521. <http://dx.doi.org/10.17478/jegys.768134>
3. Berkinbayeva G., Dauletbekova Zh., Yelubayeva P., Bugybayeva Zh. 4C-based learning model as an effective tool in language classrooms: the case of Kazakh schools. *International Journal of Innovation and Learning*. – 2023. – Vol. 34(1). – P. 81-95. <https://doi.org/10.1504/IJIL.2023.132035>
4. Halvorsen A. 21st Century Skills and the “4Cs” in the English Language Classroom. University of Oregon. [Electronic resource]. – 2017. – URL: https://scholarsbank.uoregon.edu/xmlui/bitstream/handle/1794/23598/halvorsen_21_century_skills.pdf?sequence=1&isAllowed=y
5. Salybekov F.M., Karbozova G.K., Almetov N.Sh., Gelişli Y. Future foreign language teachers’ training for realization of the 4Cs educational model in 21st-century skills. *Bulletin of the Karaganda University. Pedagogy series*. – 2021. – Vol. 2(102). – P. 178-187. <https://doi.org/10.31489/2021Ped2/178-187>
6. Akhmetova L. Media Education in Kazakhstan: Work Experience. *Universal Journal of Educational Research*. – 2016. – Vol. 4(8). – P. 1753-1756. <https://doi.org/10.13189/ujer.2016.040802>
7. Buckingham D. Do we need media education 2.0? Teaching media in the age of participatory culture. In *New Media and Learning in the 21st Century. Education Innovation Series 2015th ed.* Edited by Lin, T. B., Chen, Y., Chai, Ch. Springer. – 2015. – P. 1-17. <https://doi.org/10.1007/978-981-287-326-2>
8. Bates A. W. Teaching in a Digital Age. Guidelines for designing teaching and learning. 2nd ed.; Vancouver, B.C., Canada: Tony Bates. Associates Ltd. [Electronic resource]. – 2019. – URL: <https://opentextbc.ca/teachinginadigitalage/front-matter/introduction/>
9. Akhmetova A., Beysembaev G., Bulatbayeva K. Effectiveness of media literacy in the process of teaching foreign languages to students. *Abay KazNPU Bulletin, Pedagogical Sciences*. – 2023. – Vol. 3(79). – P. 20-32.
10. Cheung Ch., Chau C. Implementing media literacy education in the junior secondary English curriculum in Hong Kong: reasons and limitations. *International Journal of Media and Information Literacy*. – 2017. – Vol. 2(2). – P. 61-67. <https://doi.org/10.13187/ijmil.2017.2.61>
11. Mihailidis P. Civic media literacies: re-Imagining engagement for civic intentionality. *Learning, Media and Technology*. – 2018. – Vol. 43(1). – P. 1-13. <https://doi.org/10.1080/17439884.2018.1428623>

12. Mustafina A.Z., Yelubayeva P.K., Tutbayeva Zh.A. Developing students' critical and creative communication by incorporating media literacy into English language teaching. – 2022. – Vol. 4(141). – P. 216-227. <https://doi.org/10.32523/2616-6895-2022-14-4-216-227>
13. Pardede P. Integrating the 4Cs into EFL Integrated Skills Learning. *Journal of English Teaching*. – 2020. – Vol. 6 (1). – P. 71-85.
14. Jolls T., Wilson C. The core concepts: Fundamental to media literacy yesterday, today and tomorrow. *Journal of Media Literacy Education*. 2014. – Vol. 6 (2). – P. 68-78.
15. Fedorov A. Mass media literacy education in modern Russia. *Media Education*. – 2018. – Vol. 2. – P. 6-23.
16. Potter J. Analysis of definitions of media literacy. *Journal of Media Literacy Education*. – 2022. – Vol. 14(2). – P. 27-43. <https://doi.org/10.23860/JMLE-2022-14-2-3>
17. Jenkins H. Henry Jenkins on John Fiske. In *Exploring the Roots of Digital and Media Literacy through Personal Narrative* Edited by R. Hobbs. Philadelphia: Temple University Press. – 2016. – P. 138-152.
18. Hobbs R. Expanding the concept of literacy. In *Media Literacy in the Information Age*. Edited by Kubley, R. New York, United States: Routledge. – 2018. – P. 163-183. <https://doi.org/10.4324/9781351292924-7>
19. Ahmad F. M., Ibrahim A. M., Kolo A. M. Cultural Heritage Conservation in Borno and Yobe States: The Role of Media and Collaborative Initiatives in the Lake Chad Region of Nigeria. *International Journal of Media and Information Literacy*. – 2023. – Vol. 8(2). – P. 269-286.
20. Hattani H. A. Media Literacy Education in English as a Foreign Language Classroom. *International Journal of Media and Information Literacy*. – 2016. – Vol. 1(2). – P. 108-115. <https://doi.org/10.13187/ijmil.2016.2.108>
21. Chen Yi. Examining EFL Learners' Public Speaking Anxiety through Metaphor Analysis. *TESOL International Journal*. – 2021. – Vol. 16 (5). – P. 205-242.
22. Kellner D., Share J. *The critical media literacy guide: Engaging media and transforming education*. Leiden, Netherlands: Brill Sense Publisher. – 2019. <https://doi.org/10.1163/9789004404533>
23. Kuanysheva B., Aubakirova R., Pigovayeva N., Fominykh N. Technologisation of the Pedagogical Process as a Teacher Self-Improvement Factor. *Journal of Social Studies Education Research*. – 2019. – Vol. 10(3). – P. 404-433.
24. Johnson D., Johnson R. *Cooperative Learning*. University of Minnesota. [Electronic resource]. – 2017. – URL: https://2017.congresoinnovacion.educa.aragon.es/documents/48/David_Johnson.pdf
25. Borhany M., Tahriri A. & Tous M.D. The Impact of Explicit/Integrated Instruction of Listening Comprehension Strategies on EFL Learners' L2 Listening Comprehension and their Overall Strategy Use. *Journal of Applied Linguistics and Language Research*. – 2015. – Vol. 2(8). – P. 128-144
26. Pedaste M., Mäeots M., Siiman L. A. Jong, T., Riesen, S., Kamp, E.T., Constantinou, C.M., Zacharia, Z.C., Sourlidaki E. Phases of Inquiry-Based Learning: Definitions and the Inquiry Cycle. *Educational Research Review*. – 2015. – Vol. 14. – P. 47-61.
27. Keller J. M. Strategies for stimulating the motivation to learn. *Performance Instruction*. – 1987. – Vol. 26(8). – P. 1-7.
28. Keselman A. Supporting inquiry learning by promoting normative understanding of multivariable causality. *Journal of Research in Science Teaching*. – 2003. – Vol. 40(9). – P. 898-921.
30. American National Research Council. *Taking Science to School: Learning and Teaching Science in Grades K-8*. National Academies Press. [Electronic resource]. – 2007. – URL: <https://nap.>

nationalacademies.org/catalog/11625/taking-science-to-school-learning-and-teaching-science-in-grades

31. Callison D., & Baker K. Elements of information inquiry, the evolution of models, and measured reflections. *Knowledge Quest*. – 2014. – Vol 43(2). – P. 18–24.

32. European Union Commission. Europe 2020 A European strategy for smart, sustainable and inclusive growth. [Electronic resource]. – 2014. – URL: <http://eur-lex.europa.eu/LexUriServ/LexUriServ.do?uri=COM:2010:2020:FIN:EN:PDF>

П.К. Елубаева¹, Г.О. Беркинбаева², А. Х. Хамидова³, Г.К. Кульжанбекова¹, С.Т. Кудьярова¹

¹*әл-Фараби атындағы Қазақ ұлттық университеті, Алматы, Қазақстан*

²*Нархоз университеті, Алматы, Қазақстан*

³*Л.Н. Гумилев атындағы Еуразия ұлттық университеті, Астана, Қазақстан*

4К меңгеру деңгейін арттыру үшін қазақстандық студенттердің тілі мен медиа сауаттылығын интеграцияландырып оқыту

Аңдатпа. Тұрақты технологиялық даму адамды бұқаралық ақпарат құралдары басқаратын ортада жетістікке жетуі үшін сыни ойлау, шығармашылық, қарым-қатынас және ынтымақтастық сияқты әлеуметтік дағдыларды дамытуды талап етеді. Бүкіл әлемде, әсіресе Қазақстанда білім беру контекстінің мақсаты осы дағдыларды дамыту болып табылады. Біздің зерттеуіміз интеграцияланған тілдік және медиа сауаттылықты игерту арқылы сыныптарда 4К (шығармашылық, сыни ойлау, ынтымақтастық және коммуникация) дағдыларын меңгеру үшін дидактикалық сценарийлерді зерттеуге бағытталған. Қазақстандық оқушылар өз идеяларын сенімді түрде баяндап, өздерінің сыртқы мүдделі тараптарымен барабар өзара іс-қимыл жасай алатындай етіп, осы ұғымдарды күнделікті оқу іс-әрекетіне қалай барынша ықпалдастыруға болатынын түсінуге талпыну жолдары беріледі. Зерттеу нәтижелері ұсынылған дидактикалық стратегиялар тіл үйренушілердің сыни ойлау, шығармашылық қарым-қатынас және жаһандық ақпараттық кеңістікте барабар ынтымақтастық қабілеттерін дамытуға ықпал ететінін көрсетті. Зерттеу нәтижелері қоғамның жаһандық медиатизациясы 4К дағдылары тілдік және медиаинтеграцияланған сауаттылық арқылы игерілуін, медиа материалдардың тілдік ортада заманауи шынайы, ақпараттық көзі ретінде пайдаланылатынын, медиаға бай ортада жастардың әлеуметтенуінің оң динамикасына үлес қосатынын көрсетеді. Зерттеу нәтижелері студенттердің белгілі бір мәтіндерді оқу және түсіндіру, медиа материалын сыни тұрғыдан қарастыру, ақпарат көздерін зерттеу және әртүрлі мультимедиялық құралдарды қолдана отырып, өз пікірлері мен идеяларын жеткізу қабілетін айтарлықтай жақсартқанын көрсетті. Сонымен қатар зерттеу медиа сауаттылықты оқытуды енгізу арқылы студенттерге шығармашылық, сыни ойлау, ынтымақтастық және коммуникация дағдыларын жетілдіру оқытушыларға арналған практикалық нұсқауларды қамтиды.

Түйін сөздер: 4К дағдылары, интеграцияланған тіл және медиа сауаттылығы, ынтымақтастық, дидактикалық сценарий, тілді оқыту нұсқаулары.

Зерттеуді Қазақстан Республикасы Ғылым және жоғары білім министрлігінің Ғылым комитеті қаржыландырды (грант № AP19680048).

П.К. Елубаева¹, Г.О. Беркинбаева², А. Х. Хамидова³, Г.К. Кульжанбекова¹, С.Т. Кудьярова¹

¹Казахский национальный университет имени аль-Фараби, Алматы, Казахстан

²Университет НАРХОЗ, Алматы, Казахстан

³Евразийский национальный университет имени Л.Н. Гумилева, Астана, Казахстан

Интегрированное обучение языку и медиаграмотности казахстанских студентов для повышения уровня их владения 4К

Аннотация. Для успешного взаимодействия в условиях, управляемых средствами массовой информации и устойчивого технологического развития, человеку необходимо совершенствование социальных навыков, таких, как критическое мышление, креативность, коммуникация и сотрудничество. Укрепление данных способностей является одной из важных задач процесса обучения по всему миру, особенно в Казахстане. Наше исследование направлено на изучение обучающих концепций для овладения навыками 4К (креативность, критическое мышление, кооперация и коммуникация) путем приобретения интегрированной языковой и медиаграмотности. В нем предпринята попытка понять, как наилучшим образом интегрировать эти понятия в повседневную учебную деятельность, чтобы казахстанские обучающиеся могли уверенно излагать свои идеи и продуктивно взаимодействовать с другими участниками общения. Полученные результаты показали, что предложенные дидактические стратегии могут способствовать развитию способностей изучающих язык к критическому мышлению, творческому взаимодействию и адекватному сотрудничеству в глобальном информационном пространстве. Итоги исследования свидетельствуют о том, что глобальная медиатизация общества вносит вклад в позитивную динамику социализации молодежи в среде, насыщенной медиа, когда навыки 4К осваиваются с помощью языковой и медиаинтегрированной грамотности, где медиаматериалы используются как современный аутентичный, информативный источник погружения в языковую среду. Результаты исследования показали, что студенты значительно улучшили свою способность читать и интерпретировать конкретные тексты, критически относиться к медиа, изучать источники информации и излагать свои мнения и идеи с использованием различных мультимедийных инструментов. В исследовании также содержатся практические рекомендации для преподавателей, которые хотят улучшить навыки критического общения учащихся путем внедрения обучения медиаграмотности.

Ключевые слова: навыки 4К, интегрированная языковая и медиаграмотность, сотрудничество, дидактический сценарий, методы обучения языку.

Исследование финансировалось Комитетом по науке Министерства науки и высшего образования Республики Казахстан (грант № AP19680048).

Information about authors:

Yelubayeva P.K. – candidate of pedag. sciences, Associate Professor of the Department of foreign languages, Al-Farabi Kazakh National University, Ph. D. Almaty, Kazakhstan.

Berkinbayeva G.O. – Senior Lecturer, PhD, Center for Interdisciplinary Education, Narkhoz University, Almaty, Kazakhstan

Khamidova A.Kh. – Associate Professor of the Department of Russian Philology, L.N. Gumilyov Eurasian National University, Astana, Kazakhstan.

Kulzhanbekova G.K. – candidate of pedag. sciences, Associate Professor of the Department of Foreign Languages, Al-Farabi Kazakh National University, Ph. D. Almaty, Kazakhstan.

Kudyarova S.T. – senior Lecturer of the Department of Turkology and Language Theory, Al-Farabi Kazakh National University, Almaty, Kazakhstan.

Авторлар туралы мәлімет:

Елубаева П.К. – әл-Фараби атындағы Қазақ ұлттық университеті, шетел тілдері кафедрасының доценті, п.ғ.к. Алматы, Қазақстан.

Беркинбаева Г.О. – Нархоз университеті, Пәнаралық білім беру орталығының PhD аға оқытушысы, Алматы, Қазақстан

Хамидова А.Х. – Л.Н. Гумилев атындағы Еуразия ұлттық университеті, орыс филологиясы кафедрасының доценті, ф.ғ.к., Астана, Қазақстан.

Құлжанбекова Г.К. – әл-Фараби атындағы Қазақ ұлттық университеті, унің шетел тілдері кафедрасының доценті, п.ғ.к. Алматы, Қазақстан.

Кудьярова С.Т. – әл-Фараби атындағы Қазақ ұлттық университеті, унің түркология және тіл теориясы кафедрасының PhD, аға оқытушысы, Алматы, Қазақстан

Сведения об авторах:

Елубаева П.К. – к.п.н., доцент кафедры иностранных языков, Казахский национальный университет им. аль-Фараби, Алматы, Казахстан.

Беркимбаева Г.О. – кандидат филологических наук, старший преподаватель, Центр междисциплинарного образования Университета Нархоз, Алматы, Казахстан.

Хамидова А.Х. – к.ф.н., доцент кафедры русской филологии, Евразийский национальный университет имени Л.Н. Гумилева, Астана, Казахстан.

Құлжанбекова Г.К. – к.п.н., доцент кафедры иностранных языков, Казахский национальный университет им. аль-Фараби, Алматы, Казахстан.

Кудьярова С.Т. – старший преподаватель кафедры тюркологии и теории языка, Казахский национальный университет им. аль-Фараби, Алматы, Казахстан.



ХҒТАР 14.35.21
Ғылыми мақала

DOI: <https://doi.org/10.32523/2616-6895-2024-148-3-55-73>

Жастарды оқытудың түрлі кезеңдерінде білім беру процесін экологияландыру: құндылық-мотивациялық негіздер

Г.К. Длимбетова¹, К.Н. Булатбаева², С.У. Абенова¹, С.А. Тайбулдинова¹

¹Л.Н. Гумилев атындағы Еуразия ұлттық университеті, Астана, Қазақстан

²Ы. Алтынсарин атындағы ұлттық білім академиясы, Астана, Қазақстан

(E-mail: gainid@mail.ru, kulzhanat.bulatbayeva@mail.ru, sauleta_astana@mail.ru,
saniya9599@gmail.com)

Аңдатпа. Экологиялық саясаттың ұстанатын басты бағыты – үздіксіз экологиялық білім беру арқылы қоғамның барлық құрылымдарын қамтитын жүйе қалыптастыру. Бұл ретте оқытудың әрбір кезеңінде білім алушылардың алдыңғы кезеңдегі қол жеткізген нәтижелеріне есеп жүргізіледі. Сәйкесінше, жаңа экоурпақ қалыптастыру үшін білім алушылардың экологиялық бағдарлы іс-әрекетін дамыту маңызды болып табылады. Білім алушылардың меңгерген білімі тәжірибеге бағытталған экологиялық құзыреттілік арқылы тағандалуы тиіс. Мақалада авторлар мектеп кезеңінен бастап, техникалық пен кәсіби және жоғары білім алу кезеңіндегі, сонымен бірге магистратура мен докторантура кезеңіндегі білім беруді экологияландыру мазмұнының сабақтастығын қарастырады. Дидактиканың оқытудағы сабақтастықты сақтау принципі оның білім алушылардың жас ерекшелігін есепке алу принципімен, тұлғаның дамуындағы психологиялық қырын ескеру принципімен және тағы да басқа принциптермен байланысты болуын көздейді. Мақалада ұсынылып отырған материалдар осы айтылған мәселеге орай, білім беруді экологияландырудың сабақтастығы туралы идеяны келешекте білім мазмұны арқылы, оқыту процесінде және оқыту нәтижелерін әзірлеу арқылы дамытуға мүмкіндік береді. Зерттеудің практикалық маңызы ұсынылып отырған оқытудың түрлі кезеңдерінде білім беру процесін экологияландырудың типтік мазмұндық моделі негізінде танылады.

Түйін сөздер: экологияландыру, «жасыл мектеп», «жасыл колледж», «жасыл университет», экологияландырудың типтік мазмұны, экоеріктілік, құндылықтар, мотивтер және қызығушылықтар, мүдделер.

Кіріспе

Интеграция процесінің, барлық салалардағы жекелеген құрылымдардың өзара әрекеттесуінің заманауи кезеңінде жаңа мәнге ие болып отырғанын көруге болады. Ол мән, тұтастай алып қарастыратын болсақ, синергетикалық әрекетке және синергетикалық нәтижелерге жетелейді. Мәселе бойынша зерделенген ғылыми әдебиеттерді талдау негізінде «синергия» сөзінің синонимдік қатары алтыға дейін жететінін көрсетті. Олар:

- ынтымақтастық;
- біріккен әрекет;
- синергизм;
- синергиялық;
- синергиялық байланыс;
- табысты біріккен күш [1].

Біздің тарапымыздан әзірленіп жатқан «Жасыл мектеп – жасыл колледж – жасыл университет» моделі де білім мазмұнын экологияландыруды жүйелеу мақсатында білім берудің барлық деңгейлерінің өзара тығыз байланыста болып, үйлесімді әрекет етуін қажет етеді. Жастардың экологиялық іс-әрекетте белсенділігіне және экологиялық функционалды сауаттылығына мүдделі болуымыздың себебі білім беру парадигмасының жаңа сатыға көтерілуімен, заманауи білім беру стандарттарына ауысуымен байланысты танылады. Жеке тұлғаның функционалдық сауаттылығының қалыптасуы, ең алдымен, оның өз Отанына деген, атап айтқанда, атамекеніне, ауылына, қаласына, одан тұтас еліне деген азаматтық көзқарасын, түптеп келгенде, өзі өмір сүріп отырған осынау Әлемге деген адами азаматтық қатынасын қалыптастыру оның Әлем Адамы болмысы қалыптасуына алып келетін игілікті жол болып табылады.

Осылайша, экологиялық сауаттылық дегеніміз жеке тұлға санасының белгілі бір мекеннің азаматы деңгейінен Әлем азаматы дейінгі деңгейге өсу жолын танытатынын айқын көре аламыз. Оның үстіне, Жердегі Тіршілікті сақтау мәселесінің аса өзектілігі біздің планетамыздың барлық аймағында өмір сүріп отырған бүкіл азаматтардың экологиялық қозғалыстың түрлі бағыттарында белсенді әрекет етуін талап етеді. Оларды атап көрсететін болсақ, өндірістік ұйымдардың табиғатқа қарсы әрекеттерін болдырмау, қалдықтарды жою мәселелерін шешу, күнделікті қоқыстарды сұрыптау бойынша тұрғындарды үйлестіру және басқару, полиэтилен пакеттерін қолданыстан жою, қағазды ағаш шикізатының өнімі ретінде үнемдей білу, ұйымдардың қызметін жаңартылатын энергия көздерін пайдалануға көшіру және т.б. Осының өзі жергілікті сипаттағы экологияның бұзылуынан туындайтын жаһандық экологиялық мәселелер болып табылады.

Экологиялық заңдар мен ережелердің тұс-тұстан көрініс тауып отырған бұзылуын тоқтату, болдырмау шаралары да қоғамның түрлі салаларының әрекетінен туындап, көпқырлы, жан-жақты болуы тиіс. Бұл мәселе, өз кезегінде, адамның экологиялық жауапкершілік деңгейін, мінез-құлық мәдениетін қалыптастыруға көптен-көп байланысты болады.

Көрсетілген мәселелер барлық жерге тән болғанымен, әр аймақ тұрғындарының экологиялық белсенділігі әр түрлі. Оның үстіне, қандай да бір елдердің белгілі

халықаралық экологиялық ұйымдарға қатысуының сандық көрсеткіштерінің түрлі болуының өзінен-ақ, сол аймақ тұрғындарының табиғатты қорғаудағы белсенділік дәрежесінің олардың экологиялық санасының қалыптасуына тікелей байланысты екенін көру қиын емес. Айталық, түрлі континенттерде барлық елдер тегіс қосылмаған түрлі халықаралық ұйымдар қызмет ету үстінде [2].

Үлгі ретінде атап өтсек, Еуропалық Одақтың (ЕО) қоршаған ортаны бақылау желісін құрып, ортаның жай-күйі туралы сенімді және тәуелсіз ақпаратты қамтамасыз етуші Еуропалық қоршаған ортаны қорғау агенттігі (ЕЭА) (ағыл. European Environment Agency - ЕЕА). оның штаб-пәтері Даниядағы Копенгаген қаласында орналасқан. 2013 жылғы дерекке сүйенетін болсақ, бұл Агенттіктің құрамындағы 33 мемлекеттің ішінде Еуропалық Одақтың 28 мемлекеті және тағы 5 мемлекет, Түркия, Швейцария, Исландия, Лихтенштейн, Норвегия кірген. Қазіргі уақытта тағы 6 ел, атап айтқанда, Албания, Босния, Герцоговина, Югославияның бұрынғы құрамында болған Македония, Сербия және Черногория, осы Агенттіктің құрамына кіруге дайындалуда.

Сондай-ақ, Гринпис халықаралық ұйымының құрамына да әлемнің барлық елдері енбеген. Бұл ұйымның 1971 жылы Канадада құрылғаны белгілі. Сол кезден бастап бұл ұйым Солтүстік және Оңтүстік Америкадағы барлық елдерге кең таралған. Азияда осы ұйым, Еуропадан да кең таралғанын атап кету керек. Океания мен Австралияда Гринпистің филиалдары көптеп саналады. Бұл ұйымның аз тараған жерлері ретінде Африка мен Антарктиданы атауға болады [3]. Осылайша, қандай да бір ел тұрғындарының белсенділігі жөнінде қолға тиген нақты деректер өсіп келе жатқан ұрпақпен, өндірістік, гуманитарлық және әлеуметтік қызметтің түрлі салалары бойынша дайындалатын болашақ мамандармен жүргізілетін жұмысты бір жүйеге түсіру қажеттілігін айқын танытады.

Осымен де байланысты, Қазақстан халқын экологиялық тұрғыдан белсендіру жұмысын жастар экологиялық қозғалыстары – эковолонтерлік арқылы белсендіру мәселесі қазіргі уақытта күн тәртібіне өзектілігімен қойылып отыр. Өйткені, заманауи экологиялық белсенді көзқарастары қалыптасқан жастар ертеңгі күні өндірістерде еңбек етіп, елімізде экологиялық қызметті жандандыруға белсене араласатын болады. Экологиялық саналылығы мен экологиялық мәдениеті қажетті дәрежеде қалыптастырылған жас маманның әрқайсысы өз аймақтарында, өздері қызмет ететін орындарында экологиялық іс-әрекеттерін белсендіріп, әрдайым осы бағытты қадағалауға дағдыланады. Осының ізімен, жаңа буындағы экоұрпақты қалыптастыру үшін білім алушылардың функционалдық сауаттылығын қалыптастырудың, олардың экология-бағдарлы іс-әрекетін дамытудың маңыздылығы алдыңғы орынға келіп шығады. Білім алушы жастардың меңгерген экологиялық білімі мен үйренген экологиялық дағды-біліктері олардың практика-бағдарлы экологиялық құзыреттілігін тағандап бекітетін негізге айналуы тиіс.

Қазақстан Республикасының Президенті Қасым-Жомарт Кемелұлы Тоқаевтың жалпы білім беретін оқу бағдарламаларына «экологиялық білім беру» бағдарламасын енгізу жөніндегі берген тапсырмасы осындай өмірмен тікелей байланыстылығы айқын жүйені жасауға қарай басталған маңызды қадамдардың бірі болып табылады [4]. Осы бағыттағы

тағы бір айтарлықтай маңызды қадам сол кездегі еліміздің Экология, геология және табиғат ресурстарының министрі болған М.Мырзағалиевтің: «... еліміздің басшылығын, біздің министрлікті алаңдататын маңызды мәселелердің қатарында тұрғындардың экологиялық мәдениеті мәселесі тұрғанын атап кетеміз. Бұл тұста қазақстандықтардың экологиялық мәдениетін бала кезден бастап дамыту керек. Экологиялық білім беру мәселесі, бүгінгі күні аса өзекті болып отыр. Жас ұрпақты өзін қоршаған ортаға деген жауапкершілік сезіміне, гуманистік, аялы көзқарас пен қолдауға тәрбиелеуіміз керек...» [5], - деген сөздері арқылы да көрініс тауып отырғанын атап кетеміз.

Қазақ халқының ұлттық дүниетаным аясында экологиялық мәдениетті бала кезден қалыптастыру жүйелі түрде жүргізілгені белгілі. Оның көрінісі қазіргі уақытта сақталған халық ауыз әдебиеті үлгілері мен қазақ ұлттық педагогикасындағы тәрбиелік қағидалардың мазмұнында сақталған тыйымдар, дидактикалық сарындағы насихаттарда сақталған. Мысалы, «Тұма көрсең көзін аш» (тұма - бұлақ) деген қағида табиғат пен адамның экологиялық қатынасынан өсіп, рухани аяға, яғни адам мен қоғамның арасындағы қатынастағы қолданысқа еніп кеткенін атауға болады. Яғни талантты көрсең, оны қолда деген мағынаны білдіреді. Осыдан келіп, «Адам - Табиғат - Қоғам» жүйесінің біртұтастығы мәселесін де білім беруді экологияландыру процесінде әрдайым назарда ұстау керектігі түсініледі.

Міндеттер

Өмірдің алға қарай дамуға бейім озық және прогрессивті күштерінің ағынына түсе отырып, Л.Н. Гумилев атындағы Еуразия ұлттық университетінің базасында экоклуб құрылды. Мақсатымыз да айқын, яғни Қазақстандағы экологиялық қызметтің жүйелі жүргізілуіне өз үлесімізді қосуға мүдделіміз. Экологиялық волонтерлік клубы қазіргі уақытта студент жастарға экологиялық білімді көпшілікке кең тарататын сенімді насихаттаушы платформа ретінде экологиялық білім саласын интеграциялаушы орталыққа айналып отыр. Клубтың негізгі функциясы түрлі мамандық бойынша оқып жүрген, экоеріктілер қатарында болғысы келетін студенттердің басын біріктіру; картотекалар жасап, түрлі бағыттар бойынша электрондық форматтағы экологиялық материалдарды жинау; экологиялық мәселелер мен функционалдық бағыттарды талқылау; шешілуі тиіс міндеттерді экологиялық іс-әрекеттердің бағыттары бойынша бөлу. Клуб жастарды ерікті негізде біріктіре отырып, олардың азаматтардың қолайлы қоршаған ортаға құқықтарын мүлтіксіз сақтауға бағытталған функционалдық сауаттылығы мен білімін одан әрі тереңдетуге жұмылдырады.

Зерттеу жұмысымыздың **мақсаты** – жастардың экоеріктілер қозғалысын кең таратып, насихаттауды үздіксіз дамытуға мүмкіндік беруді көздейтін экологиялық волонтерлерге білім беру процесінің мазмұнын және олардың белсенді экологиялық іс-әрекетін модельдеу. Ол модель өзінің болмысында күрделі және білім беру бағдарламаларын жаңартумен байланысты ішінара трансформацияланатын процесті білдіреді.

Университетте экоеріктілер қозғалысын ұйымдастыруда барлық мамандық бойынша дайындалып жатқан студенттерді қамту көзделген. Ондай өзара байланыстылықты

экоеріктіліер қозғалысы мен кәсіби дайындау мазмұнының интеграциясы принципіне сүйеніп жүзеге асыруға болады.

Біздің көзқарасымызша, экоеріктілер қозғалысын екі түрлі яғни экоцентристік және антропоцентристік педагогикалық тәсілдемелерді ескере отырып дамытуға болады [6].

Бұған дейін осы мақаланың авторлар тобы білім беру бағдарламаларының (мамандықтар бойынша) мазмұнында экологиялық компонентті анықтау бойынша жүргізілетін жұмыс жүйесі ұсынылған болатын. Барлық мамандықтарға арналған типтік экокомпонент № АР05132519 «Жоғары білім беру жүйесін экологияландыру студенттердің рухани санасын модернизациялаудың инновациялық жолы ретінде» деп аталатын ғылыми жобаның аясында жарық көрген «ЖОО Экологиялық төлқұжатында» сипатталған болатын [7].

Қарастырылатын мәселені тұтастықта зерттеудің қажеттілігі сонда, қойылған мәселені шешуде мектепте білім беруді, сондай-ақ техникалық және кәсіби білім беру аяларын қамти отырып қарастыру маңызды болып саналады. Біз сипаттап отырған қағидалардың практикаға енгізілуін ескере отырып, қазіргі уақытта мектептегі, колледждегі, және жоғары оқу орнындағы пәндер аясында берілген экологиялық компоненттерді жүйеге түсіру жұмысы жүргізілуде.

Бүгінгі таңда білім беру ұйымдарында оқылатын пәндердің жекелеген тақырыптарын меңгерту барысында, жекелеген элективті курстарды оқыту аясында және тәрбиелік іс-шараларды ұйымдастыру барысында білім беру мазмұнын экологияландыру бойынша белгілі бір деңгейдегі ақпарат жинақталған. Осы бағытта жүргізілген жұмыстар, бұдан әрі қарай бізге мектепте, колледжде және жоғары оқу орнында экологиялық бағыттағы жүйелі жұмысты ұйымдастыру тетіктерін анықтауға мүмкіндік береді.

Зерттеу әдіснамасы

Бұл зерттеу үшін негізгі жалпығылыми әдісі ретінде құрылымдық-функционалдық тәсілдемені, жүйелі тәсілдемені алып, олардың «жасыл мектеп – жасыл колледж – жасыл жоғары оқу орны» жүйесінің белгілі бір дәрежедегі тұтастығының аясындағы жекелеген компоненттердің өзара байланысын орнатуға сеп болатын мүмкіндіктерін тиімді пайдалану көзделінеді.

Жұмыста қолданылатын модельдеу әдісі «жасыл мектеп – жасыл колледж – жасыл жоғары оқу орны» жүйесінің маңызды буыны болып табылады.

Білім беруді экологияландыру әдіснамасы біртұтас қалыпта болуы тиіс, тек сол арқылы ғана мектеп деңгейіндегі жас экоеріктіде экологиялық мәдениет пен соған сәйкес компоненттер қалыптасады. Осындай маңызды болып табылатын экологиялық мәдениет пен соған сәйкес компоненттер мектеп кезінен бастап қалыптасады және кәсіби дайындық барысында одан әрі қарай жалғастырылады.

Мектеп, колледж және жоғары оқу орны кезеңдеріндегі экологияландырудың сабақтастығы «Жасыл мектеп – жасыл колледж – жасыл университет» моделіне негізделуі тиіс.

Модель ғылыми негізде құрастырылады, оның бастапқы тірек материалы болып, ең алдымен, білім алушының экоерікті ретіндегі тұлғасы қызмет етеді.

Білім алушының жас ерекшелігін ескеру, оқытудың түрлі кезеңдеріндегі іс-әрекеттерінің мазмұнын олардың құзыреттілігін де сол деңгейлерге сәйкес бөлуді керек етеді. Осымен байланысты, экологиялық іс-әрекеттің типтік дағдылары сәйкесінше оқыту деңгейлері бойынша айқындалып жазылуы керек. Біздің пікірімізше, деңгейлік құрылымды дәстүрлі жолмен, атап айтсақ, келесідей етіп көрсету орынды болады: бастауыш мектеп – негізгі мектеп – жоғары мектеп/колледж – бакалавриат – магистратура – докторантура.

Жоғары мектеп пен колледж аясында қарайтын болсақ, кейбір мәселелерді нақтылап көрсету керек, өйткені, оқытуды кәсібилендіру мен кәсіби оқыту өзара тең мағыналы ұғымдар деп түсінуге болмайды. Жоғары мектепте кейбір пәндердің мазмұны тереңдетіліп берілген, ал колледждерде кәсіби дайындық іске асырылады. Бірақ колледжге тек 9 сыныптан соң немесе 11 сыныптан кейін түсе алатыны белгілі. Бұл ерекшеліктер экоеріктің моделін сипаттау барысында ескерілуі тиіс, ол, өз кезегінде, «Жасыл мектеп – жасыл колледж – жасыл университет» моделін әзірлеудегі сабақтастықты сақтаудың, жұмысты бірізділікпен ұйымдастырудың маңызды негізі болып табылады.

Экоеріктің моделі білім алушылардың құндылықтарына, мотивтеріне және қызығушылық мүдделеріне негізделетін болады.

Психология ғылымында құндылық ұғымы тірек факторларды түсіну үшін қажетті маңызды аспекті ретінде түсініледі, ол адамның әрекеттеріне, ұмтылысы мен бағдарларына үлкен ықпалын тигізеді. Мотив болса, адамның ішкі өзіндік дауысы ретінде немесе сыртқы жағдаят ретінде, белгілі бір әрекетке жетелейді. Ал қызығушылық мүдде, жеке тұлғаның өз іс-әрекетінің мақсаттарының бағыт-бағдарын қамтамасыз ететін танымдық қажеттіліктің көрінісі ретінде танылады.

Нәтижелер

Білім беру мазмұнын экологияландырудың құндылық-мотивациялық негіздерінің сипаттары 1 кестеде көрсетілді.

Кесте 1

Оқытудың түрлі кезеңдерін экологияландырудың типтік мазмұны

| № | Оқыту деңгейлері | Психологиялық ерекшеліктері және дидактикалық талаптар | Білім беру мазмұнын экологияландырудың құндылық-мотивациялық негіздері |
|---|------------------|--|---|
| 1 | Бастауыш мектеп | Балалардың танымдық қызығушылығы жоғары, қоршаған әлемді танып-білуге белсене қатысады, ақыл-кеңестердің барлығына ден қойып, құлақ асады, үлкендердің | <i>Игерілуі тиіс құндылықтар:</i> табиғат өзіне қамқорлық жасаған адамға қазынасын сыйлайды. Табиғат өзіне аяусыз қараған адамдарды жазалайды. Дәлелдер: адамзаттың халық ауыз әдебиеті мен шығармашылығында көрініс тапқан тәжірибесінен мысалдар. |

| | | | |
|---|----------------|--|--|
| | | <p>әңгімелерін аксиома ретінде қабылдайды. Осы жасында арнайы іріктеліп алынған дидактикалық материалдар қажет болады: табиғат пен адамның байланысы туралы ертегілер, аңыздар, мақал-мәтелдер, мысалдар. Материалдар барлық оқылатын пәндердің мазмұнында қамтылып, осы жастағы балаларға түсінікті болуы тиіс</p> | <p><i>Экологиялық іс-әрекеттің мотивтері:</i> ата-бабалардың ізімен әрекет ету; табиғатпен ізгілікті қарым-қатынас жасайтын әдеби шығармалардың кейіпкерлерінен үлгі алу; табиғат пен адамның ара қатынасындағы тепе-теңдіктің бұзылуын көрсе, бейжай өтіп кетпеу; өзін қоршаған ортаға, табиғатқа әрдайым қамқоршы болудың үлгісін көрсету.</p> <p><i>Қызығушылық мүдделері:</i> экологиялық бағыттағы іс-шараларға қатысу: әдеби шығармалардан алынған экоүзінділер; өндіріс басшысының рөлін ойнау; табиғат ресурстарын ұқыпты пайдаланудың экономикалық есеп-қисабын жасауға конкурс жариялау; үй шаруашылығын жүргізуді жоспарлау тапсырмалары; эссе конкурстары; мәнерлеп оқу конкурстары; пікірталас, пікірталас-диспут; конференция; прогрессивті пікірталас; пікірталас-жарыс; еркін тақырыптар бойынша пікірталас.</p> |
| 2 | Негізгі мектеп | <p>Оқушылар өздерін қоршаған ортаны және адамзат құндылықтарын саналылықпен қабылдайды, үлгілі болуға тырысады, экологиялық сипаттағы бұзушылыққа сыни қарауға қабілетті, экологиялық мазмұндағы материалды іріктей біледі, өмірдегі және фильмдердегі/әдеби шығармалардағы жақсы және теріс оқиғаларды танып-білуге және оларға деген өзінің көзқарасын білдіруге дайын болады, ересектердің мақсатты сыртқы бағдар беруімен сыртқы оқиғаларға бақылау жасай алады, мәселелерді шешу бойынша бірқатар шаралар қабылдай алады, ересектердің жүйелі</p> | <p>Игерілуі тиіс құндылықтар: табиғат өзіне заманауи қоғамның арнайы қамқорлық жасауын талап етеді. Табиғатқа адам баласының біртұтас қамқорлық жасауы аса қажет, «табиғатқа зиян келтірмеу» тұрғысынан «зәредей болса да экологиялық бұзушылыққа жол бермеу» тұрғысына қарай өту, орын алып отырған немесе туындап келе жатқан экологиялық мәселелерді жою бойынша қатаң шаралар қабылдау ішкі жан-дүниеңнен туындаған парыз, экологиялық қозғалысқа қатысуға деген қажеттіліктің ішкі шынайы сенімнен туындауы, өзін қоршаған ортаның амандығы үшін жеке жауапкершіліктің болуы, адамзаттың табиғатты аялап, оған қамқор болу туралы жалпы ұстанымдарын басшылыққа алу.</p> <p><i>Экологиялық іс-әрекеттің мотивтері:</i> айнала қоршаған ортаның экологияға деген сүйіспеншілігі, құрметі, ғылыми</p> |

| | | | |
|---|---------------|---|--|
| | | <p>жұмысы барысында жеке мінез-құлық ережелерін жасап алуға қабілетті (ата-аналар мен педагогтердің тәрбиелік іс-әрекеттерінің интеграциясы), табиғатты қорғау бойынша белсенді өмірлік көзқарасын қалыптастыруға қабілетті болады. Дидактикалық талаптар: меңгертілетін материалдар қолжетімді және қызықты болуы тиіс (электрондық дамытушы ойындар), жобалардың тақырыптары оқушылардың жас ерекшеліктеріне сай болуы міндетті, зерттеу нысандары нақты сипатта болып, баланы қоршаған ортадан алынғаны дұрыс, осы жаста оқылатын материалдың мазмұнына сәйкес немесе жақын келуі қажет.</p> | <p>жобаларды орындау, қоғамның пайдалы мүшесі болу, ересектердің (ата-аналардың, педагогтердің) қолдауы, экологиялық бағдардағы клубтармен, қоғамдастықтармен бейресми байланыста болу, қоғамдық міндеттемелер, халықаралық іс-шараларға қатысу ниеті, шетелдік құрбы-құрдастарымен қарым-қатынас жасау, экологияның танып-білуге деген зерделілігі; педагогтің немесе ғалымның жетекшілігімен экологиялық мәселелерді зерттеу, экоқоғамдастыққа мүше болу (экоклуб т.б.)</p> <p><i>Қызығушылық мүдделері:</i> экологиялық бағдарлы үйірмелерге, клубтарға, секцияларға қатысу (сенбіліктер, конференциялар, семинарлар, дөңгелек үстелдер, ұжымдық кітап оқу), экологиялық бағдарлы түрлі конкурстарға қатысу, экологиялық қозғалыстарға белсене қатысу, экологиялық мәселелер бойынша материалдар жинау.</p> |
| 3 | Жоғары мектеп | <p>Оқушылар экологиялық ережелерді сақтау туралы берік орныққан өмірлік ұстанымдарды басшылыққа алуға қабілетті, экологиялық сипаттағы бұзушылыққа жаны қас болуы тиіс, экоқозғалыстар қоғамдастығына мүше болу, бағдарламадағы меңгертілетін материалдың экологиялық қырларына қызығушылық таныту, экологиялық тақырыптарды педагогтің немесе/ және ғалымның жетекшілігімен ғылыми тұрғыдан зерттеу.</p> | <p><i>Игерілуі тиіс құндылықтар:</i> табиғаттың заңдылықтарын сақтауда, адам өміріне тірек болатын қолдау қажеттілігі үшін табиғи ресурстарды бірқалыпты пайдалануда жалпыдамзаттық, ұлттық мәдени ұстанымдарды басшылыққа алу, негізгі экоұғымдарды меңгеру, ғалымдар мен ақын-жазушылардың, шығармашыл тұлғалардың тірек идеяларын білу (жағдаяттарға байланысты оларға сүйену), оқып-меңгертілетін пәндердің мазмұнындағы экологиялық компоненттер арқылы тұрақты даму негіздерін білу, өз өмірі үшін, әр қылығы мен іс-әрекеті үшін, олардың салдарлары үшін жауапкершілігінің деңгейі.</p> <p><i>Экологиялық іс-әрекеттің мотивтері:</i> еліне, қоғамға, тұтас әлемге пайдалы болуға деген арман-қалауы; экологиялық тақырып бойынша зерттеу</p> |

| | | | |
|---|---------|--|---|
| | | | <p>жобасын орындау; экологиялық бағдарлы пәндер бойынша тәжірибелік жұмыстар жүргізу; экологиялық мәселе бойынша жеке және топтық жұмыстар орындау; эко клубтар мен экоүйірмелердің жұмыстарына қатысу; экологиялық қозғалыстарды дамыту бойынша төменгі сыныптарды қамқорлыққа алу; экологиялық сипаттағы бұзушылыққа қарсы тұру. Қызығушылық мүдделері: Қоршаған ортаның экологиялық қырларын қызығушылықпен танып-білуге ұмтылу, «Адам - Табиғат»; «Қоғам - Табиғат»; «Адамзат - Табиғат» қатынастарының заңдылықтары жөніндегі кітаптар оқып, фильмдерді қарау; экологиялық тақырып бойынша зерттеу жүргізу, экологиялық форумдарда және конференцияларда пікір алмасу, аула клубтарында белсенді экологиялық жұмыс жүргізу т.б.</p> |
| 4 | Колледж | <p>Білім алушылар экологиялық ережелерді сақтауда өздерінің орныққан өмірлік позицияларын берік тұтуға қабілетті. Олар экологиялық бұзушылықтың қай түріне болса да қарсы тұрады, экоқозғалыстар бойынша қауымдастықтар құрады, экоқозғалыстарға белсене араласады, өзінің болашақ мамандығы саласының экологиялық қырларына қызығушылығы жоғары болады, педагогтердің, жұмыс берушінің және/немесе ғалымдардың жетекшілігімен экологиялық тақырыптарды зерттейді.</p> | <p><i>Игерілуі тиіс құндылықтар:</i> табиғаттың заңдылықтарын сақтауда, адам өміріне тірек болатын қолдау қажеттілігі үшін табиғи ресурстарды бірқалыпты пайдалануда жалпыадамзаттық, ұлттық мәдени ұстанымдарды басшылыққа алу, экология саласы бойынша қажетті ұғымдық аппараттарды игеру, ғалымдар мен ақын-жазушылардың, шығармашыл тұлғалардың тірек идеяларын білу (жағдаяттарға байланысты оларға сүйену), оқылатын жалпы білім беру және бейіндік пәндердің мазмұнының экологиялық компоненттеріне сүйене отырып, тұрақты даму негіздерін білу.</p> <p><i>Экологиялық іс-әрекеттің мотивтері:</i> колледжде білім алу барысындағы белсенді экологиялық әрекеттер, экологиялық белсенділікті марапаттау, ынталандыру, колледждегі экологиялық әрекетті дамытудың жоспарлы жүйелі жұмыстары, студенттер қызығушылығын оятатын іс-шаралары</p> |

| | | | |
|---|-------------|--|---|
| | | | <p>мол экоклуб болуы, экологиялық қозғалысты дамыту бойынша сабақтан тыс уақытта жүргізілетін жүйелі жұмыс, оқылатын барлық дерлік курстардың мазмұнында экологиялық компоненттің айқын көрініс табуы.</p> <p><i>Қызығушылық мүдделері: оқып-меңгерілетін пәндер бойынша экологиялық мазмұндағы жеке және топтық тапсырмаларды орындау, оқытушының немесе жоғары оқу орнында қызмет ететін ғалымның жетекшілік етуімен өзін қызықтыратын экологиялық тақырып бойынша зерттеу жүргізу, болашақ мамандығы аясындағы экологиялық мәселелердің шешімін іздеу (басқа елдердің тәжірибені зерделеу, оқытушының немесе өндірісте жұмыс жасайтын маманның жетекшілігімен эксперименталдық жұмыстар жүргізу).</i></p> |
| 5 | Бакалавриат | <p>Бірінші курстың алғашқы күндерінен бастап студенттерді экологиялық қозғалысқа баулу, олардың экологиялық мәселелерді сыни тұрғыдан қабылдау қабілеттері жоғары және батыл шешімдер ұсына алады, интернеттен ақпарат іздеу, өңдеу, сақтау қабілеттері жоғары және белсенді, экологиялық мәселелер бойынша халықаралық ынтымақтастық орнату, ғылыми мақалалар жазу, ғылыми идеяларымен ғылыми конференцияларда, форумдарда ой бөлісу.</p> | <p><i>Игерілуі тиіс құндылықтар:</i> табиғаттың заңдылықтарын сақтауда, адам өміріне тірек болатын қолдау қажеттілігі үшін табиғи ресурстарды бірқалыпты пайдалануда жалпыадамзаттық, ұлттық мәдени ұстанымдарды басшылыққа алу, экология саласы бойынша қажетті ұғымдық аппараттарды игеру, ғалымдар мен жазушылардың, шығармашыл тұлғалардың тірек идеяларын білу (жағдаяттарға байланысты оларға сүйену), оқылатын арнайы пәндердің мазмұнының экологиялық компоненттеріне сүйене отырып, экологиялық мәселелерді шешудегі экологиялық белсенді іс-әрекеттің қажеттілігін саналы түрде түсіну.</p> <p><i>Экологиялық іс-әрекеттің мотивтері:</i> студент жастардың университеттегі белсенді экологиялық қозғалысы, университеттің біртұтас «жасыл» саясаты, жастардың экологиялық белсенділігін рейтингілеу үшін</p> |

| | | | |
|---|--------------|---|---|
| | | | <p>факультетаралық экоконтурстар өткізу, экологиялық мәселелер бойынша жоспарлы ғылыми конференциялар мен семинарлар, еліміздегі және әлемдегі көшбасшы орындағы «жасыл университеттермен» қарқынды университетаралық және халықаралық ынтымақтастық орнату, студент жастардың экологиялық еріктілігін дамыту бойынша құрылған эко-клубтардың жұмысын қарқындалту, арнайы пәндерді меңгеру барысында зерттеу жұмыстарын орындау, өндірістік практика аясында өндірістегі экологиялық мәселелерді зерттеу, ғылыми конференциялар мен форумдарда экологиялық идеяларды қорғау, экоклубтағы атқарылған экологиялық іс-әрекет бойынша жеке және ұжымдық есеп берулер, медицинастікке қатысу, болашақ мамандығы аясында мультипәнаралық негізде экологиялық тақырып бойынша жобалар орындау, ерікті түрде әлеуметтік экологиялық жобалар мен қозғалыстарға қатысу, эокеріктілік іс-әрекетте қол жеткен жетістіктері үшін әкімшіліктің әлеуметтік жеңілдіктер ұсынуы; университеттің экологиялық бағдарлы диплом жұмысының тақырыптарын айқындауда өндіріс орындарымен байланысын ұйымдастыру.</p> <p><i>Қызығушылық мүдделері:</i> әлемде болып жатқан экологиялық мәселелердің ғылыми шешімдерін үздіксіз бақылап отыру, қоршаған ортадағы және өндірістердегі экологиялық мәселелерге қызығушылық таныту, экологиялық мәселелерді шешудің баламалы жолдарын іздеу, экологиялық мәселелерді сабақтастық негізде шешу бойынша құрылған оқытушылар мен студенттердің шығармашылық тобында жұмыс жасау, шетелдік эковолонтерлермен байланыс орнату, экологиялық мәселелер бойынша әлеуметтік желілерге қатысу.</p> |
| 6 | Магистратура | Магистранттар өз мамандықтары аясындағы | <i>Игерілуі тиіс құндылықтар:</i> табиғаттың заңдылықтарын сақтауда |

| | | | |
|--|--|--|---|
| | | <p>барлық экологиялық мәселелерді жүйеге түсіру жолдарын біледі, шешімнің бірқатар жолдарын ұсына алады, студенттер мен мектеп оқушыларының экологиялық іс-әрекеттерін басқара алады, мамандығы бойынша тақырыптар мен экология бойынша тақырыптардың интеграциялануы туралы ғылыми әдебиеттерді қарқынмен оқып-меңгереді, халықаралық ынтымақтастық орнатып, экологиялық бағдарлы барлық ғылыми және академиялық іс-шараларға белсене қатысады.</p> | <p>адам өміріне тірек болатын қолдау қажеттілігі үшін табиғи ресурстарды бірқалыпты пайдалануда жалпыадамзаттық, ұлттық мәдени ұстанымдарды басшылыққа алу, ғалымдар мен жазушылардың, шығармашыл тұлғалардың тірек идеяларын білу (жағдаяттарға байланысты оларға сүйену), оқылатын арнайы пәндердің мазмұнының экологиялық компоненттеріне сүйене отырып, экологиялық мәселелерді шешудегі экологиялық белсенді іс-әрекеттің қажеттілігін саналы түрде түсіну, арнайы пәндердің мазмұнындағы экологиялық компоненттерге сүйене отырып, тұрақты даму негіздерін білу, белсенді экологиялық іс-әрекеттің маңызын саналы түрде түсіну, жастардың және тұрғындардың экологиялық мәдениетін қалыптастыру бойынша жұмыстың маңызын, бұл жұмыстың үздіксіз және сабақтастықпен жүргізілуі тиіс екендігін, өз мамандығы/кәсібі аясында экологиялық мәселелерді шешу қажеттілігін саналы түрде түсіну.</p> <p><i>Экологиялық іс-әрекеттің мотивтері:</i> мамандық аясында экологиялық жұмыстар жүргізу бойынша біртұтас университеттік саясат ұстану, кафедраларды студент жастардың экологиялық қозғалыстарына тартып, оларды қамқорлыққа алу, экоклубтың біртұтас типтік жоспары арқылы кафедрада жоспарлы іс-шаралар өткізу, экологиялық мәселелердің магистрлік диссертация аясындағы шешім табуы (қажеттілік және мүмкіндік бойынша), ғылыми мақалаларды жариялау және ғылыми конференцияларға, форумдарға қатысып, баяндама оқу, әкімшілік тарапынан материалдық ынталандыру, қоғамда белсенді өмірлік орнын тауып, берік орнығуға ұмтылу.</p> |
|--|--|--|---|

| | | | |
|---|--------------|---|---|
| | | | Қызығушылық мүдделері: білім алушылар арасында экологиялық бағдарлы тәрбиелік іс-шаралар жүргізу, өзінің ғылыми идеяларын студент жастармен жұмыс жасау барысында апробациялау арқылы экоклубтың жұмыстарына белсене қатысу. |
| 7 | Докторантура | Докторанттар экологиялық мәселелерді шешу жөнінде жаңашыл идеяларды ұсынуға, экологиялық бағдарлы түрлі іс-шараларды өткізуде белсенді ынтымақтастық құруға қабілетті, түрліше экологиялық қозғалыстарға бастамашы болуға, экологиялық мәселелерді шешу жөнінде әкімдіктермен және жоғары оқу орны басшыларымен бірлескен жұмыстарды жүргізуге қабілетті. | Игерілуі тиіс құндылықтар: жалпыдамзаттық маңызды құндылықтарды басшылыққа алу, өзінің іс-әрекеттерінде құндылықтарды жүзеге асыру. Экологиялық іс-әрекеттің мотивтері: экологиялық мәселелерді шешуге саналы тұрғыдан келу, мамандық аясында экомәселелерді тұжырымдамалық тұрғыдан шешу, экологиялық идеяларды халықаралық деңгейге шығару, ынталандырушы шетелдік тағылымдама, қоғамда белсенді болу өмірлік ұстанымы, экологиялық бағдарлы ғылыми идеялары үшін материалдық марапаттау, халықаралық жобаларға қатысу. Қызығушылық мүдделері: экологиялық мәселелерді зерттеу аясында шешу (экокомпонентті зерттеудің мазмұнына қажеттілігі мен мүмкіндіктеріне қарай енгізу); оқушылар мен студенттердің экологиялық мәдениетін қалыптастыру бойынша міндетті қоғамдық жүктемені орындау; экобағдарлы ғылыми мақалалар жариялап, баяндамалар жасау. |

Қорытынды

Жас ұрпақтың экологиялық құзыреттілігін қалыптастырудың түпнегізінде біздің тарапымыздан ұсынылған оқытудың түрлі кезеңдеріндегі білім беру процесін экологияландырудың типтік мазмұны орын алған [8;9;10;11;12;13;14;15]. Оқытудың барлық кезеңдеріндегі экологияландырылған білім беруді жүзеге асырудың танымдық компоненті «Жоғары оқу орнының экологиялық Төлқұжатында» біз сипаттаған білім беру мазмұны арқылы жүзеге асырылады. Алдағы уақытта сабақтастық және үздіксіздік принциптерін негіз етіп, мектептің және колледждің экологиялық төлқұжатын құрастыру жоспарланып отыр.

Мектептегі, техникалық пен кәсіптік және жоғары оқу орындарындағы, магистратура мен докторантурадағы типтік білім мазмұнын экологияландырудың сабақтастығы

және үздіксіздігі жас мамандарды дайындаудың басым бағыттарының бір бола алады. Қазақстанның өндірістік және әлеуметтік тыныс-тіршілігінде экологиялық нормаларды күнделікті және өндірістегі өмірлік іс-әрекеттерінде қатаң сақтайтын және экоеріктілер іс-әрекетіне тартылған мамандар жеткілікті болуы тиіс.

Зерттеудің осы кезеңі «Жасыл мектеп - жасыл колледж – жасыл университет» моделі білім беруді экологияландыруды дамыту жүйесі ретінде» тақырыбындағы ғылыми-зерттеу жобасын жүзеге асыру аясында мектептегі, колледждегі және жоғары оқу орнындағы экологияландырылған білім беру процесінің технологиялық компоненті бойынша жұмысты күшейтуді қажет етеді. Экологияландырылған білім беру процесін ұйымдастыру бойынша толыққанды инструментарий керек (оқытудың тиімді дидактикалық жолдарын іріктеу және тәрбиелік бағыттағы жүргізілетін жұмысты жүйелеу). Осы ретте жоғарыда көрсетілген жоспардағы әрбір кезеңге арналған, жас ерекшеліктеріне сәйкес «Экологиялық кейс» әзірлеу де алға қойылған мәселені экодидактикалық тұрғыдан қамтамасыз етудің бір тиімді жолы бола алады деп санаймыз.

Экологияландырылған білім беру процесінің тиімділігі экоерікті моделінен, білім мазмұнының экокомпонентінен және оқытуда пайдаланылатын құралдардан туындайтын, талданып-танылған бағалау критерийлеріне байланысты болады. Аталған мәселелер алдағы уақытта ұсынылатын мақалаларда қарастырылатын болады.

Мақала Қазақстан Республикасы Ғылым және жоғары білім министрлігі Ғылым комитетінің АР14869631 «Жасыл мектеп-жасыл колледж-жасыл университет» білім беруді экологияландыруды дамыту жүйесі ретінде» 2022-2024 жылдарға арналған гранттық қаржыландыру ғылыми жобасын іске асыру шеңберінде дайындалған.

Авторлардың қосқан үлесі

Длимбетова Г.К. – зерттеудің тұжырымдамалық жоспарлауы мен жалпы дизайнына басшылық жасап, логистикалық міндеттерді жауапкершілігіне алып, бастапқы деректерді талдауда шешуші рөл атқарды. Автор модельді ғылыми негізде құрастырды.

Булатбаева К.Н. – мектеп, техникалық және кәсіптік, жоғары білім беру кезеңдерінде, сондай-ақ магистратура және докторантура кезеңдерінде экологияландыру мазмұнының сабақтастығын ашты. Зерттеудің аналитикалық аспектісін қалыптастыруда маңызды рөл атқарды.

Абенова С.У. – ғылыми мақаланың кіріспесін, мақсаттары мен міндеттерін жазды, нәтижелер бөліміне айтарлықтай үлес қосты. Авторлық бірлестікте барлық бөлімдердің тұтастығы мен үйлесімділігін қамтамасыз ететін ғылыми мақаланың қолжазбасының қорытынды нұсқасын дайындады.

Тайбулдинова С.А. – осы саладағы қазақстандық және шетелдік зерттеулердің нәтижелерін талдауға қатысты. Барлық авторлар мақаланы редакциялауға қатысып, қолжазбаға тән көп қырлы академиялық қатаңдықты сақтады.

Әдебиеттер тізімі

1. Картаслов.ру [Электрон. Ресурс]. – URL: <https://kartaslov.ru/> (дата обращения 14.02.2023).

2. List of environmental organizations [Электрон. Ресурс]. – URL: https://en.wikipedia.org/wiki/List_of_environmental_organizations (дата обращения 12.03.2023).
3. Экологические движения и организации мира. Международные экологические организации в России. Неправительственные международные организации [Электрон. Ресурс]. – URL: <https://macally.ru/name-values/ekologicheskie-dvizheniya-i-organizacii-mira-mezhdunarodnye-ekologicheskie-organizacii-v-rossii-neprav> (дата обращения 14.01.2023).
4. ЭКО образование в РК: экологический предмет в школах и координационный совет [Электрон. Ресурс]. – URL: <https://strategy2050.kz/ru/news/eko-obrazovanie-v-rk-ekologicheskij-predmet-v-shkolakh-i-koordinatsionnyy-sovet/> (дата обращения 21.02.2023).
5. Жануарларды қорғау туралы заң, Экологиялық кодекс және жасыл энергетика — Қазақстанда экологияны дамыту және табиғи ресурстарды қорғау (онлайн-брифинг) [Электрон. Ресурс]. – URL: <https://primeminister.kz/kz/news/reviews/zhanuarlardy-korgau-turaly-zan-ekologiyalyk-kodeks-zhane-zhasyl-energetika-kazakstanda-ekologiyany-damytu-zhane-tabigi-resurstarty-korgau-50245> (дата обращения 28.01.2023).
6. Dlimbetova, G.K.; Abenova, S.U.; Mandykayeva A.R.; Stukalenko N.M.; Bakirova K.S. Environmentally-oriented training in the process of the professional programme for students // *Periodico Tche Quimica* – Vol. 16(33), 369-391, 2019
7. Экологический паспорт высшего учебного заведения. – Нур-Султан: ИП Булатов А.Ж. 2020. – 63 с.
8. Длимбетова Г.К., Булатбаева К.Н., Дзятковская Е.Н., Бакирова К.Ш., Абенова С.У. Экологизация деятельности вуза: учебно-методическое пособие для курсов повышения ППС вуза. - Нур-Султан: ИП «Булатов А.Ж.», 2020. – 170 с.
9. Riley, K., & Proctor, L. A physical education/environmental education nexus: Transdisciplinary approaches to curriculum for a sense of belonging // *Australian Journal of Environmental Education*.-2022.- Vol. 38(3-4), 267-278. <https://doi.org/10.1017/aee.2021.29>
10. Rosario Del Rey, Mónica Ojeda, Joaquín A. Mora-Merchán, M. Nieves Sánchez-Díaz, Beatriz Morgadoa Environmental education: effects on knowledge, attitudes and perceptions, and gender differences // *International Research in Geographical and Environmental Education*. – 2022. – Vol. 31(4), 282-303. <https://doi.org/10.1080/10382046.2021.1977004>
11. Isabel Ruiz-Mallén, Mar Satorras, Hug March & Francesc Baró // *Community climate resilience and environmental education: Opportunities and challenges for transformative learning*. – 2022. Vol. 28(7), 1088-1107. <https://doi.org/10.1080/13504622.2022.2070602>
12. Dlimbetova G., Abenova S.U., Sadykova S., Primbetova A. Integrating Sustainability into Education: An Exploration of "Green School -Green College-Green University" Approach // *European Journal of Contemporary Education* – 2023. – Vol. 12 (4), 1175-1184. DOI: 10.13187/ejced.2023.4.1175
13. Dlimbetova G., Kurmanbayev R., Akimish D., Toktaganova, G., Zharmenova, B. The effectiveness of socio-economic mechanisms in environmental education of young people in Kazakhstan // *Economic Annals-XXI*. 203(5-6)'2023. P.59-69. <https://doi.org/10.21003/ea.V203-07>
14. Cuadrado, E., Tabernero, C., García, R., Luque, B. The interactive effect of pro-environmental disciplinary concentration under cooperation versus competition contexts // *Environmental Education Research*. – 2017. Vol. 23, 797-811. <http://dx.doi.org/10.1080/13504622.2015.1095860>
15. Otto, S., Pensini, P. Nature-based environmental education of children: Environmental knowledge and connectedness to nature, together, are related to ecological behavior. *Global Environmental Change*. – 2017. Vol. 47: 88-94. <https://doi.org/10.1016/j.gloenvcha.2017.09.009>

Г.К. Длимбетова¹, К.Н. Булатбаева², С.У. Абенова¹, С.А. Тайбулдинова¹

¹Евразийский национальный университет им. Л.Н. Гумилева, Астана, Казахстан

²Национальная академия образования имени И. Алтынсарина, Астана, Казахстан

Экологизация образовательного процесса на разных этапах обучения молодежи: ценностно-мотивационные основы

Аннотация. Основное направление экологической политики – формирование системы, охватывающей все структуры общества посредством непрерывного экологического образования. При этом на каждом этапе обучения ведется учет достигнутых обучающимися результатов предыдущего периода. Соответственно, для формирования новой экопостановки важным является развитие экологически ориентированной деятельности обучающихся. Знания обучающихся должны быть подкреплены практико-ориентированной экологической компетенцией. В статье авторы рассматривают преемственность содержания экологизации образования, начиная со школьного периода, в период получения технического и профессионального, высшего образования, а также в период магистратуры и докторантуры. Принцип сохранения преемственности дидактики в обучении предполагает, что она связана с принципом учета возрастных особенностей обучающихся, принципом учета психологического аспекта развития личности и другими принципами. Материалы, представленные в статье, позволяют в дальнейшем развивать идею преемственности экологизации образования через содержание образования, в процессе обучения и следствия результатов обучения. Практическая значимость исследования признается на основе предлагаемой типовой содержательной модели экологизации образовательного процесса на различных этапах обучения.

Ключевые слова: экологизация, «зеленая школа», «зеленый колледж», «зеленый университет», типовое содержание экологизации, экологичность, ценности, мотивы и интересы, интересы.

G.K. Dlimbetova¹, K.N. Bulatbayeva², S.U. Abenova¹, S.A. Taibuldinova¹

¹L.N. Gumilyov Eurasian National University, Astana, Kazakhstan

²National Academy of Education named after Y. Altynsarin, Astana, Kazakhstan

Ecologization of the educational process at different stages of youth education: value-motivational foundations

Abstract. The main direction of environmental policy is the formation of a system of continuous environmental education, covering all structures of society. At the same time, the results of the students of the previous stage of training are taken into account. Therefore, for the formation of a new eco-generation, it is important to develop eco-oriented activities of students. Students' knowledge should be supported by practice-oriented environmental competence. The authors reveal the continuity of the content of ecologization at the stages of school, technical and vocational and higher education, as well as at the stages of master's and doctoral studies. The didactic principle of continuity of learning also implies a relationship with other principles: taking into account the age characteristics of students,

taking into account the psychological aspect of personality development, etc. The proposed material of the article will allow in the future to develop the ideas of continuity of the greening of education through the content, the learning process and the process of tracking learning outcomes. The practical significance of the study lies in the proposed model of the typical content of the ecologization of the educational process at different stages of learning.

Keywords: ecologization, "green school", "green college", "green university", typical content of ecologization, eco-volunteering, values, motives and interests.

References

1. Kartaslov.Ru [electron. Resource]. – Available at: <https://kartaslov.ru/>, [in Russian] (accessed 14.02.2023).
2. List of environmental organizations [electron. Resource]. – Available at: https://en.wikipedia.org/wiki/List_of_environmental_organizations, [in Russian] (accessed 12.03.2023).
3. Ekologicheskie dvizheniia i organizatsii mira. Mejdýnarodnye ekologicheskie organizatsii v Rossii. Nepravitelstvennye mejdýnarodnye organizatsii [Ecological movement and organization of the world. International environmental organizations in Russia. Non-governmental international organizations]. – Available at: <https://macally.ru/name-values/ekologicheskie-dvizheniya-i-organizacii-mira-mezhdunarodnye-ekologicheskie-organizacii-v-rossii-nepravi/>, [in Russian] (accessed 14.01.2023).
4. EKO obrazovanie v RK: ekologicheski predmet v shkolah i koordinatsionnyi sovet [Eco Education in the Republic of Kazakhstan: environmental conditions in schools and Coordination Council]. – Available at: <https://strategy2050.kz/ru/news/eko-obrazovanie-v-rk-ekologicheskiy-predmet-v-shkolakh-i-koordinatsionnyy-sovet-/>, [in Russian] (accessed 21.02.2023).
5. Zhanuarlardy qorǵau turaly zań, Ekologiyalyq kodeks zhәне zhasyl energetika — Qazaqstanda ekologiyany damytu zhәне tabiri resurstarty qorǵau (onlajn-brifing) [Animal Protection Law, Environmental Code and green energy — development of ecology and protection of natural resources in Kazakhstan (online briefing)]. – Available at: <https://primeminister.kz/kz/news/reviews/zhanuarlardy-korgau-turaly-zan-ekologiyalyk-kodeks-zhane-zhasyl-energetika-kazakstanda-ekologiyany-damytu-zhane-tabigi-resurstarty-korgau-50245>, [in Russian] (accessed 28.01.2023).
6. Dlimbetova, G.K., Abenova, S.U., Mandykayeva A.R., Stukalenko N.M., Bakirova K.S. Environmentally-oriented training in the process of the professional programme for students // Periodico Tche Quimica – Vol. 16(33), 369-391, 2019
7. Ekologicheski passport vysshego ýchebnogo zavedeniia. – Nýr-Sýltan: IP Býlatov A.Zh. [Environmental passport of the highest educational institution. - Nur-Sultan: IP Bulatov A.Zh.] 2020. - 63 P., [in Russian].
8. Dlimbetova G.K., Býlatbaeva K.N., Dziatkovskaya E.N., Bakirova K.Sh., Abenova S.Ý. Ekologizatsiia deiatelnosti výza Ýchebno-metodicheskoe posobie dlia kýrsov povysheniia PPS výza Nýr-Sýltan: IP «Býlatov A.Zh.» [Dlimbetova G. K., Bulatbaeva K. N., Dziatkovskaya E. N., Bakirova K. Sh., Abenova S. U. Environmentalization activities of the University of educational and methodological support for the course improvement of the PPS University of Nur-Sultan: IP "Bulatov A. Zh."], 2020. - 170 S., [in Russian].
9. Riley, K., & Proctor, L. A physical education/environmental education nexus: Transdisciplinary approaches to curriculum for a sense of belonging // Australian Journal of Environmental Education.-2022.- Vol. 38(3-4), 267-278. <https://doi.org/10.1017/aee.2021.29>

10. Rosario Del Rey, Mónica Ojeda, Joaquín A. Mora-Merchán, M. Nieves Sánchez-Díaz, Beatriz Morgadoa Environmental education: effects on knowledge, attitudes and perceptions, and gender differences // International Research in Geographical and Environmental Education. – 2022. – Vol. 31(4), 282-303. <https://doi.org/10.1080/10382046.2021.1977004>
11. Isabel Ruiz-Mallén, Mar Satorras, Hug March & Francesc Baró // Community climate resilience and environmental education: Opportunities and challenges for transformative learning. – 2022. Vol. 28(7), 1088-1107. <https://doi.org/10.1080/13504622.2022.2070602>
12. Dlimbetova G., Abenova S.U., Sadykova S., Primbetova A. Integrating Sustainability into Education: An Exploration of "Green School -Green College-Green University" Approach // European Journal of Contemporary Education – 2023. – Vol. 12 (4), 1175-1184. DOI: 10.13187/ejced.2023.4.1175
13. Dlimbetova G., Kurmanbayev R., Akimish D., Toktaganova, G., Zharmenova, B. The effectiveness of socio-economic mechanisms in environmental education of young people in Kazakhstan // Economic Annals-XXI. 203(5-6)'2023. P.59-69. <https://doi.org/10.21003/ea.V203-07>
14. Cuadrado, E., Taberner, C., García, R., Luque, B. The interactive effect of pro-environmental disciplinary concentration under cooperation versus competition contexts // Environmental Education Research. – 2017. Vol. 23, 797-811. <http://dx.doi.org/10.1080/13504622.2015.1095860>
15. Otto, S., Pensini, P. Nature-based environmental education of children: Environmental knowledge and connectedness to nature, together, are related to ecological behavior. Global Environmental Change. – 2017. Vol. 47: 88-94. <https://doi.org/10.1016/j.gloenvcha.2017.09.009>

Авторлар туралы мәлімет:

Длимбетова Г.К. – педагогика кафедрасының профессоры, педагогика ғылымдарының докторы, Л.Н. Гумилев атындағы Еуразия ұлттық университеті, Сәтбаев көш., 2, Астана, Қазақстан. E-mail: gainid@mail.ru

Булатбаева К.Н. – педагогика ғылымдарының докторы, профессор м.а., Ы. Алтынсарин атындағы ұлттық білім академиясы, Мәңгілік ел көш., 8, Астана, Қазақстан. E-mail: kulzhanat.bulatbayeva@mail.ru

Абенова С.У. – PhD, психология кафедрасының аға оқытушысы, Л.Н. Гумилев атындағы Еуразия ұлттық университеті, Сәтбаев көш., 2, Астана, Қазақстан. E-mail: sauleta_astana@mail.ru

Тайбулдинова С. А. – "Әлеуметтік педагогика және өзін-өзі тану" мамандығының докторанты, Л.Н.Гумилев атындағы Еуразия ұлттық университеті, Сәтбаев көш., 2, Астана, Қазақстан. E-mail: saniya9599@gmail.com

Сведения об авторах

Длимбетова Г.К. – профессор кафедры педагогики, доктор педагогических наук, Евразийский национальный университет имени Л.Н. Гумилева, ул. Сатпаева, 2, Астана, Казахстан. E-mail: gainid@mail.ru

Булатбаева К.Н. – доктор педагогических наук, и.о. профессора, Национальная академия образования Ы. Алтынсарина, ул. Мәңгілік ел, 8, Астана, Казахстан. E-mail: kulzhanat.bulatbayeva@mail.ru

Абенова С.У. – PhD, старший преподаватель кафедры психологии, Евразийский национальный университет имени Л.Н. Гумилева, ул. Сатпаева, 2, Астана, Казахстан. E-mail: sauleta_astana@mail.ru

Тайбулдинова С.А. – докторант специальности "Социальная педагогика и самопознание", Евразийский национальный университет имени Л.Н. Гумилева, ул. Сатпаева, 2, Астана, Казахстан. E-mail: saniya9599@gmail.com

Information about authors:

Dlimbetova G.K. – Professor of the Department of Pedagogy, Doctor of Pedagogical Sciences, L.N. Gumilyov Eurasian National University, 2 Satpayev Str., Astana, Kazakhstan. E-mail: gainid@mail.ru

Bulatbayeva K.N. – Doctor of Pedagogical Sciences, professor, Chief Researcher of National Academy of Education named after Y. Altynsarin, 8 Mangylyk El Str., Astana, Kazakhstan. E-mail: kulzhanat.bulatbayeva@mail.ru

Abenova S.U. – Senior Lecturer of the Department of Psychology, PhD, L.N. Gumilyov Eurasian National University, 2 Satpayev str., Astana, Kazakhstan. Email: sauleta_astana@mail.ru

Taibuldinova S.A. – Doctoral student of the specialty "Social Pedagogy and self-knowledge", L.N. Gumilyov Eurasian National University, 2 Satpayev str., Astana, Kazakhstan. E-mail: saniya9599@gmail.com



ХҒТАР 14.35.07
Ғылыми мақала

DOI: <https://doi.org/10.32523/2616-6895-2024-148-3-74-88>

Болашақ әлеуметтік педагогтердің эстетикалық мәдениетін бейнелеу өнері арқылы қалыптастыру

Е.А. Иманбакиев*^{ORCID}, Н.С. Алгожаева^{ORCID}

ал-Фараби атындағы Қазақ ұлттық университеті, Алматы, Қазақстан

(E-mail: 1988_era_88@mail.ru, nalgozhaeva@mail.ru)

Аңдатпа. Мақалада болашақ әлеуметтік педагогтердің эстетикалық мәдениетін бейнелеу өнері арқылы қалыптастырудың мүмкіндіктері, маңыздылығы қарастырылған. Әлеуметтік педагогтің мәдени құзыреттілігінің бір бөлігі ретіндегі эстетикалық мәдениет, өмірлік әртүрлі жағдайларға тап болған білім алушыларды оңалтуға, оларға тиімді шешім қабылдау үшін көмектесуге, білім алушылардың ата-аналарын әлеуметтік педагогикалық қолдауға, педагогикалық ұжымдағы жайлы ахуалды сақтауға септігін тигізеді. Студенттердің эстетикалық мәдениетін қалыптастыру аясындағы зерттеулердің тарихы терең болғанымен, болашақ әлеуметтік педагогтердің өз қызметінде оны тиімді пайдалануы, эстетикалық мәдениетті бейнелеу өнері арқылы қалыптастыруы, жаңа зерттеу тақырыбы ретінде ізденістер мен тәжірибелерді қажет етеді. Зерттеудің теориялық бөлімінде эстетикалық мәдениет ұғымына талдау жасалып, ғылыми еңбектердегі эстетикалық мәдениеттің құрылымы қарастырылды. Зерттеу мәселесі бойынша отандық және шетелдік ғалымдардың еңбектері сарапталды. Тәжірибе жүргізу барысында сауалнама арқылы болашақ әлеуметтік педагогтердің эстетикалық мәдениетінің деңгейі анықталып, студенттер бақылау және эксперименттік топқа бөлінді. Эксперименттік топтағы студенттерге авторлар құрастырған он сағаттық қысқа курс және бейнелеу өнері саласының мамандарынан семинар-практикум ұсынылды. Курс тақырыптары эстетикалық мәдениеттің негізгі ұғымдары мен әлеуметтік педагог қызметіндегі бейнелеу өнерінің мүмкіндіктері, оны қолдану ерекшеліктерін қамтиды. Семинар-практикумда студенттер көркем шығармалармен танысып, ондағы негізгі ойды «оқуға», шығармадан автор күйін байқауға, өз ойын, көңіл күйін бейнелеу өнерінің техникалары арқылы жеткізуге қатысты білімдерін арттырды. Зерттеу тәжірибесінің нәтижелері талданып, курс пен семинар-практикумның болашақ әлеуметтік педагогтердің эстетикалық мәдениетін бейнелеу өнері арқылы қалыптастырудағы тиімділігі анықталып, қорытындылар жасалды.

Түйін сөздер: болашақ әлеуметтік педагог, эстетикалық мәдениетті қалыптастыру, бейнелеу өнері.

Кіріспе

Әлеуметтік педагогика жаңа ғылым болғанымен, әлеуметтік педагог маманының білім беру ұйымдарында алатын орны ерекше. Әлеуметтік педагог - ол тәрбиеші, сынып жетекшісі, тәлімгер емес, ол белгілі бір нормадағы қызметті үйлестіруші. Р.С. Касымованың айтуынша, оның негізгі қызметі – адамды өмірге, қоғамға бейімдеу. Білім беру ұйымындағы әлеуметтік педагогтің басты мақсаты – оқушының әлеуметпен жан-жақты қарым-қатынас ортасын құру [1].

ҚР Оқу-ағарту министрінің м.а. 2022 жылдың 15 желтоқсанындағы №500 бұйрығымен бекітілген «Педагог» кәсіптік стандартындағы әлеуметтік педагогтің кәсіби қызметінің білік пен дағдыларына сәйкес, әлеуметтік педагог білім алушылардың бос уақытын және шығармашылық іс-шараларын игеруіне бағытталған жұмыстарды ұйымдастыруда құзыреттіліктерге ие болу керек [2].

Сондай-ақ қазақстандық білім берудің бағдарламалық құжаттарында қазіргі кезеңдегі білім беру сапасының өсу шарттарының бірі ретінде – жеке тұлғаны рухани тәрбиелеу мақсатында этикалық қағидаттар мен эталондарды қалыптастыру және дамыту құралы ретінде, өнердің моральдық әлеуетін кеңінен қолдану қажеттілігі атап өтіледі. Бұл ереже өсіп келе жатқан ұрпақты әлеуметтік педагогикалық бейімдеуде, қолдау көрсетуде, олардың эстетикалық мәдениетін қалыптастыратын көркемдік-педагогикалық білім мен кәсіби дайындығы саласындағы стратегиялық жоспардың қажеттілігін байқатады.

Әлеуметтік педагог өскелең ұрпақтың үйлесімді дамуына тікелей әсер ететін маман болғандықтан, кәсіби педагогикалық, әлеуметтік педагогикалық, педагогикалық-психологиялық құзыреттіліктерден бөлек, өнердегі және қоршаған әлемдегі сұлулықты бағалаудың нақты критерийлері бар моральдық-эстетикалық бағдарларға ие болуы керек. Сондай-ақ педагогикалық шеберліктен де тыс, әлеуметтік педагог оңтайлы әлеуметтік педагогикалық бейімдеуде, жасөспірімдерді әртүрлі өмірлік жағдайларда қолдауда эстетикалық мәдениетті тасымалдаушы ретінде де, өз қызметін шеберлікпен жүзеге асыруы тиіс.

«Мәдени көзқарас студенттің мәдениеттегі жеке басын анықтау үшін жағдай жасауды қамтиды, ал оны «игеру» – бұл жеке тұлғаны ашу, өз бойында мәдениет әлемін құру процесі. Педагогикалық процесті мәдениеттер диалогы ретінде қарастыру оны әртүрлі мәдениеттерге ашық етеді», – деп белгілі педагог В.А. Слостенин айтпақшы, болашақ әлеуметтік педагогтердің эстетикалық мәдениетін қалыптастыру – болашақ маманның өскелең ұрпақпен жұмыс жасауында, оқушының жеке тұлғасын ашуға, бойындағы басым қабілеттерін дамытуға ықпал ете алады.

Студенттердің болашақ әлеуметтік педагогикалық тәжірибесінде мәдениет белгілі бір құндылық ретінде көптеген мәдениеттердің үйлесімін білдіргенімен, педагогикалық және эстетикалық – екі мәдениеттің басымдығы айқын білінеді. Педагогикалық мәдениет – педагогикалық құндылықтардың динамикалық жүйесі, педагогикалық имидж, іс-әрекет, мінез-құлқының жиынтығы болып, әлеуметтік педагогикалық қызметті оңтайлы жүзеге асыруға ықпал ететін болса, эстетикалық мәдениет оқушылармен ортақ қызығушылық негізінде жұмыс жасауға әсер етеді.

Эстетикалық мәдениет өзінің полифункционалдылығына байланысты адамның әлеммен қарым-қатынасының барлық байлығын қамти отырып, оларды Сұлулық Заңына сәйкес құрастырады. Тұлға құрылымында жұмыс істей отырып, эстетикалық мәдениет әлеуметтік педагогтің кәсіби және педагогикалық қызметінің барлық аспектілеріне әсер етеді, оқушылардың гуманитарлық шығармашылық бастамасын ашуға алып келеді.

Эстетикалық мәдениеттің ерекше құрамдас бөлігі – бейнелеу өнері, себебі мұнда эстетиканың барлығы шоғырланған. «Сұлулық Заңдарына сәйкес» жүзеге асырылатын бейнелеу өнері білім алушылардың құндылық бағдарын анықтайды, креативті және асоциативті ойлауды дамытады, өнер мен шынайы өмірді эстетикалық қабылдауға, бағалауға үйретіп, эстетикалық даму мен тәрбиеге алып келеді.

Студенттердің эстетикалық тәрбиесі мен дамуының нәтижесі олардың эстетикалық мәдениеті болып табылады, ол эстетикалық таным аспектісін, эстетикалық критерийлер мен бағаларды қолдану аясын кеңейтеді. Бүгінгі цифрлы революция заманында цифрлық құралдар мен гаджеттер адам өмірінің ажырамас бөлігіне айналып, күйзеліс, асығыстық, тез шаршау, жалығу сынды сезімдерді көбейтуде. Ал бейнелеу өнері арт-терапияның бір бөлігі ретінде, ой-сананың шоғырлануына, жинақталуына, тынышталуына әсер етіп, күйзелістің, тіпті кәсіби деформацияның алдын алады. Осы тұста, болашақ әлеуметтік педагог оқушылармен қатар, ата-ана, педагогикалық ұжыммен әртүрлі өмірлік жағдайларда жұмыс атқаратындықтан, бейнелеу өнерінің ерекшелігі – оның жұмыс құралының бірі болуы әбден мүмкін. Бейнелеу өнері арқылы болашақ әлеуметтік педагогтердің эстетикалық мәдениетін қалыптастыру – қазіргі цифрлы қоғамның көркемдік өнерге мұқтаждығының бір шешімі бола алады. Сондай-ақ болашақ әлеуметтік педагогтердің эстетикалық мәдениетін бейнелеу өнері арқылы қалыптастыру – өзінің мәні мен құрылымын, сондай-ақ университеттің білім беру процесінде оның қалыптасу мүмкіндіктерін нақты түсінуді, зерттеуді қажет етеді.

Болашақ әлеуметтік педагогтің жеке басының эстетикалық мәдениеті – бұл ғылыми-мәдени және педагогикалық құбылыс, оны зерттеу жалпы философиялық, философиялық-эстетикалық, мәдениеттанулық, әдіснамалық, жалпы педагогикалық және көркемдік-шығармашылық көзқарастар тұрғысынан тұтас қарастыруды көздейді.

Эстетикалық мәдениет жаңа ғылым емес, ол туралы зерттеулер антикалық дәуірдегі эстетиканың фундаменталды философиялық теорияларына бастау алады. Сәйкесінше, Сократ, Платон, Аристотель, Парменид, А. Баумгартен, М.М. Бахтин, В.С. Библер, Г.В. Гегель, М.С. Каган, И. Кант, О.А. Кривцун, А.Ф. Лосев, Ю.М. Лотман, В.И. Самохвалова, Ф. Шиллердің еңбектерінде эстетика туралы зерттеулерді кездестіре аламыз.

Тұлғаның эстетикалық мәдениетін дамытудың философиялық аспектілері Г.З. Апресян, А.И. Буров, А.И. Конинова, Б.Т. Лихачевтың еңбектерінде, ал эстетикалық сана мен эстетикалық іс-әрекет зерттеуінің негізі болған психологиялық зерттеулер Н.Н. Волков, Л.С. Выготский, А.Н. Леонтьев, Б.М. Теплов, П.М. Якобсон сынды ғалымдардың зерттеулерінде қарастырылады.

Елімізде де эстетикалық мәдениет саласын зерттеуші ғалымдар жетерлік. Жас буынды эстетикалық тәрбиелеу мәселелерін зерттеуші ғалымдардың қатарында Қ. Сыздықов,

А. Бейсенбаев, А. Түрбекова, Х. Арғынбаев, С. Қалиев сынды ғалымдардың бар екендігін атап өте аламыз. Сондай-ақ, К.Ж. Қожахметова, М.Е. Демеуова еңбектерінде «Эстетика арқылы әр түрлі салалардағы шығармашылықтың қажеттіліктері мен адамның барлық рухани қабілеттері дамиды. Өнер құралдары арқылы сана сезімі жоғары дамыған мәдениет әлемінде және адамдармен қарым-қатынаста өзін-өзі көрсете алатын жаңа адамдар қалыптасады» - деп эстетиканы адамды жеке шығармашылық іс-әрекеттерге, жаңа мәдениеттілікке жетелейтін педагогикалық-гуманистік маңызды бөлшектерінің бірі ретінде қарастырады [3].

Х. Алмаханованың зерттеулеріне сәйкес, эстетикалық мәдениет – сыртқы факторларға, әлеуметтік ортаға, көркем мәдениеттің құндылықтарына, сұлулық заңдарымен қоршаған шындықты игеру тәжірибесіне байланысты болып табылады [4]. Н.М. Мейрамовтың зерттеуінше, эстетикалық мәдениетті қабылдауды жүйелі, мақсатты түрде оқыту негіздері, ерте жастан, атап айтқанда мектеп жасынан басталуы керек [5].

Оқушыларды өнер арқылы тәрбиелеуді адамгершілік, әлеуметтік, патриоттық, этномәдени, еңбексүйгіштік аясында зерттеген ғалымдар – қатарына У.М. Абдигапарова [6], З.Ж. Рабилова [7], З.С. Батчаева [8], А.Ш. Абдраманұлы, Е.В. Артыбаева, М.Ж. Козыбакова [9], С.А. Ұзақбаева [10] сынды ғалымдардың диссертациялық еңбектерін де ерекше атап өтуге болады.

Зерттеу объектісін көп өлшемді зерттеудегі соңғы ғылыми жетістіктерге сүйене отырып, университет студенттерінің, яғни болашақ әлеуметтік педагогтердің, ең алдымен, жеке басының эстетикалық мәдениетін дамытуды сызықтық емес дамудың жалпы заңдылықтары мен ерекшеліктеріне ие процесс ретінде қарастырған жөн. Мұндағы күрделілік эстетикалық мәдениеттің дамуы жеке тұлға, мәдениет, өнер сияқты жаһандық жүйелердің өзара әрекеттесуіне, сондай-ақ осы жүйелер жұмыс істейтін әлеуметтік-мәдени динамиканың өсіп келе жатқан процестеріне байланыстылығында болып отыр.

Әлеуметтік-мәдени динамикадағы қарқынды өзгерістер, цифрлы, постиндустриалды қоғамның сын-қатерлері білім беру процесінің алдына жеке тұлғаның өзін-өзі жүзеге асыруына ықпал ететін гуманистік көзқарасқа қайта бағдарлау проблемаларын қояды, ал ЖОО педагогикасының алдында болашақ маманды даярлау процесін жалпы мәдени жетілдіру міндеттері тұрғандықтан, оның аясында бейнелеу өнері арқылы болашақ әлеуметтік педагогтің эстетикалық мәдениетін дамыту маңызды орын алады.

Қазіргі өтпелі кезеңнің күрделі жағдайларында жастардың эстетикалық мәдениетін дамыту – адам өмірінің іргелі негіздерін түсіну жолдарын іздеуді, болашақ өз шәкірттерінің дүниетанымдық ұстанымдарын дамытуды қамтитын жаһандық проблема.

Қоғам мен тұлғаның эстетикалық мәдениеті адамның трансформациялық, коммуникативті, танымдық және бағалау іс-әрекетімен байланысты объективті қолданыстағы функциялары бар жүйе ретінде, қазіргі заман маманы – мәдениет тасымалдаушысы мен оның субъектісінің тұлғасын қалыптастыру тетігі ретінде белсенді қолданудың нақты алғышарты бола алады.

Болашақ әлеуметтік педагогтердің эстетикалық мәдениетін бейнелеу өнері арқылы қалыптастыруды зерттеуде «эстетикалық мәдениет» кілттік ұғым болғанымен, оны

зерттеу табиғатына сәйкес келетін «үш жақты қарау: пәндік, функционалдық және тарихи» тұрғысынан «тұлға – мәдениет – өнер» жүйесі негізінде жүзеге асырылады.

Қазіргі ғылыми зерттеулердегі мәдениеттің бастапқы ұғымдары эстетикалық мәдениеттің мәртебесі мен ерекшелігімен тікелей байланысты. Ең алғашқы ерекшелігі ретінде, іс-әрекетті атап өте аламыз. Себебі, іс-әрекет – адам өмірінің негізгі сипаттамасы, қозғалтқышы бола отырып, адамзаттың біртұтас жүйе, әмбебап бөлік ретінде тұрақтылығы мен үздіксіз дамуын қамтамасыз етеді. Ал мәдениет іс-әрекет тәсілі ретінде, оның имманентті механизмі (технологиясы), оның нәтижелері (технологиялық инновациялар, материалдық және рухани құндылықтар түрінде) және ең бастысы, оның адамгершілігінің интегралды көрінісі ретінде әрекет етеді. Адам мәдениетте іс-әрекеттің субъектісі және объектісі бола отырып, өзінің маңызды күштерін, өзін-өзі тану мен өзін-өзі жетілдіруге деген ұмтылысын жүзеге асырады.

Осыдан мәдениеттің үш түпкі сипаттамасын ажыратуға болады:

– гуманистік – адам мәдени шығармашылық қызметтің субъектісі және объектісі ретінде;

– технологиялық – адам өмірінің репродуктивті және шығармашылық процестерінің жиынтығы;

– продуктивті – адам тіршілік әрекетінің нәтижелерінің жиынтығы.

Бұл триадада маңызды рөл адами факторлардың әсері иеленіп, біршама қарама-қайшылықтарды туындатады. Адам іс-әрекеттің субъектісі ретінде мәдени бағдарламаларды өзі белгілеп, өзі жүзеге асырады және олардың нәтижелерін де өзі бағалайды. Бұл тұста, адамның – индивид, сондай-ақ белгілі әлеуметтік топтың, қауымдастықтың құрамдас бөлігі екендігін ескеру керек. Демек, мәдениеттің негізгі субъектісі – жеке тұлға ма, әлде қоғам (әлеуметтік топ) ба, қарама-қайшы ойлар көп. Дегенмен, қазіргі ғылымның пайымдауынша, адами қатынастардың өзін-өзі қамтамасыз ететін жүйесі ретінде интегралды тұтастықты (жеке адамдардың қарапайым қосындысы емес) қабылданған қоғам ғана кеңістіктегі және уақыттағы мәдениеттің дамуын қамтамасыз ете алады, өйткені ол барлық масштабтағы және сорттағы мәдениеттердің толық және үздіксіз диалогына жағдай жасайды.

Сондай-ақ қазіргі заманғы тәсілдер аясында дәстүрлі және инновациялық тұрғыдан эстетикалық мәдениеттің құрылымына эстетикалық сезімдер, эстетикалық білім, эстетикалық талғам, эстетикалық пайымдаулар, эстетикалық көзқарастар, эстетикалық шығармашылық, эстетикалық нормалар мен идеалдар біріктірілген (1-сурет).

Біздің зерттеу жұмысымызда болашақ әлеуметтік педагогтің эстетикалық мәдениеті жеке тұлға ретінде емес, үздіксіз мәдени байланыста болатын адамзат қауымдастығының мүшесі ретінде қарастырылып, бейнелеу өнері арқылы қалыптастырудың мүмкіндіктері анықталады.

Зерттеу әдістері. Зерттеу жүргізу барысында әл-Фараби атындағы ҚазҰУ «Әлеуметтік педагогика және өзін-өзі тану» мамандығы бойынша білім алатын 1-4-курс студенттерінен 97 студенттің эстетикалық мәдениетінің деңгейі анықталды. Әр курс бойынша студенттер бақылау және эксперименттік топ болып бөлінді. Бақылау тобында 49 студент, эксперименттік топта 48 студент болды.

Зерттеу жұмысын жүргізу барысында студенттерге бейнелеу өнерінің мамандарының қатысуымен шеберлік сабағы жүргізілді.

Зерттеу жұмысының тәжірибелік бөлімі үш кезеңді қамтыды:

- диагностикалық кезең – бақылау, әңгімелесу, анкета, сауалнама негізіндегі педагогикалық диагностика;
- қалыптастырушы (студенттерді клубтардың, студиялардың, секциялардың, көркем-шығармашылық үйірмелердің жұмысымен таныстыру, шеберлік сабақ);
- нәтижелерді бағалау (әдістердің, соның ішінде математикалық статистиканың көмегімен алынған нәтижелерді талдау).

| | |
|-----------------------------------|--|
| эстетикалық сезімдер | • адамның шындыққа деген эстетикалық қатынасының тікелей эмоционалды тәжірибесі |
| эстетикалық білім | • ғылыми-теориялық және практикалық сипаттағы ақпарат, біздің жадымызда сақталған эмоционалды-эстетикалық ақпарат. |
| эстетикалық талғам | • шындықтың эстетикалық маңызды құбылыстарын бағалау және түсіну критерийлерінің жеке адамның санасында қалыптасқан жүйесі |
| эстетикалық пайымдаулар | • заттардың немесе құбылыстардың эстетикалық маңыздылығы туралы теориялық емес мәлімдемелер, эстетикалық талғамның ауызша көрінісі |
| эстетикалық көзқарастар | • теориялық сипаттағы мәлімдемелер, эстетикалық бағдарларды дәлелдеу |
| эстетикалық шығармашылық | • эстетикалық сезімдерді білдіруге байланысты шығармашылық қабілет |
| эстетикалық нормалар мен идеалдар | • сұлулық заңдары мен оның адам өмірінде көріну тәсілдері туралы тарихи қалыптасқан және заң сипатын қабылдаған идеялар; |

1-сурет. Эстетикалық мәдениет құрылымы

Бірінші кезеңде студенттердің эстетикалық мәдениетінің бастапқы деңгейін анықтау қажет. Осыған байланысты педагогикалық диагностиканың негізгі ұғымдарды контент-талдау, сауалнама, эссе, тест, өзін-өзі бағалау әдісі, сараптамалық бағалау сынды әдістері жүргізілді.

Студенттік жаста эстетикалық мәдениетті дамыту критерийлері эстетикалық білімнің жеткіліктілігі (эстетикалық көзқарас), эстетикалық көзқарастың қалыптасуы, эстетикалық іс-әрекетке қатысу болып табылады.

Зерттеу жұмысының мақсатын жүзеге асыруда философиялық, психологиялық-педагогикалық, әлеуметтік-педагогикалық әдебиеттерді зерттеу және талдау; эстети-

калық мәдениеттіліктің критерийлерін белгілеу; педагогикалық тәжірибелерді талдау және жалпылау; педагогикалық эксперимент; анкета, әңгімелесу, сауалнама жүргізу; салыстырмалы талдау жасау; алынған мәліметтерді жүйелеу және жалпылау, математикалық статистикалық өңдеу сынды ғылыми теориялық, эмпирикалық әдістер қолданылды.

Зерттеудің қалыптастырушы кезеңінде келесідей міндеттер қойылды:

1. 1-4 курс студенттерінде қалыптасқан эстетикалық мәдениеттің деңгейін анықтау.
2. Педагогикалық тәжірибеден өту кезінде студенттердің оқушы, ата-ана, педагогикалық ұжыммен жұмыс жасаудағы қиындықтарды анықтау.
3. Студенттердің эстетикалық мәдениетін қалыптастырудағы арнайы пәндердің рөлі мен маңыздылығын анықтау.

Қалыптастырушы эксперимент мыналарды қамтыды:

- Бейнелеу өнері бойынша студенттермен сурет, кескіндеме және композиция бойынша бағдарламаларды талдауға бағытталған семинар-практикум;
- студенттердің академиялық және шығармашылық жұмыстарына талдау жасау;
- әңгімелесу;
- студенттердің бейнелеу өнері туындыларын бақылау тапсырмалары;
- алынған нәтижелерді өңдеу және талдау.

Экспериментті ұйымдастыру және жүргізу барысында студенттердің бойында қалыптасатын эстетикалық мәдениетінің өлшемдері мен деңгейлері басшылыққа алынды.

Талқылау және нәтижелер. Бейнелеу өнеріне негізделген бір ғана семинар-практикум студенттердің эстетикалық мәдениетінің жоғары деңгейіне кепілдік бермейді, ол үшін көркемдік-эстетикалық тәрбие процесін университеттің әлеуметтік-мәдени тәрбие кеңістігін құру және оның жұмыс істеу жүйесін құру негізінде жүргізу қажет. Сол себепті де, зерттеудің тәжірибелік бөліміне студенттердің эстетикалық мәдениетін қалыптастыруға бағытталған курс бағдарламасы апробацияланды.

Зерттеудің тәжірибесін құру кезінде студенттердің эстетикалық мәдениетін бейнелеу өнері арқылы қалыптастырудың мақсаттары мен міндеттерін анықталып, олардың негізінде студенттерде қалыптасатын көркемдік-эстетикалық тәрбиенің компоненттері айқындалды. Оларға жүйелі жалпы көркемдік және бейнелеу өнері туралы білім; өнер туындыларына құндылық қатынасы, көркемдік және шығармашылық қызмет тәжірибесі; бейнелеу және басқа да өнер түрлеріне деген құштарлық арқылы көркемдік қызығушылық, қажеттілік, талғам; әр түрлі қызмет түрлері мен формаларындағы шығармашылық қабілеттер; бейнелеу және басқа да өнер түрлерімен қарым-қатынастың әртүрлі формаларында көркем-бейнелі ойлау; бірлескен шығармашылық қызмет процесінде студенттермен және оқытушылармен қарым-қатынас жасау қабілеті; таным мен тұрақты дамуға қабілеттілік пен ұмтылыс жатады. Студенттердің эстетикалық мәдениетінің деңгейі шығармашылық қызметке деген қажеттіліктің пайда болуымен, шығармашылық және орындаушылық қызметке деген қызығушылық пен тұрақты мотивацияның қалыптасуымен, эстетикалық мәдениеттің деңгейін жоғарылатумен және шығармашылық қиялдың дамуы арқылы көрінеді. Бұл критерийлердің әр-

қайсысы интегративті, көркем және эстетикалық тәрбиенің бірнеше компоненттерін біріктіретіндігі анықталды.

«Әлеуметтік педагогика және өзін-өзі тану» мамандығы бойынша білім алатын студенттерді оқыту бағдарламаларында нақты бейнелеу өнері пән ретінде оқытылымаса да, бейнелеу өнерінің элементтері педагогикалық шеберлік, арт-педагогика, жобалау сынды пәндерді оқытуда қолданылады.

Болашақ әлеуметтік педагогтердің эстетикалық мәдениетін бейнелеу өнері арқылы қалыптастыруға келесідей шарттар жасалу қажет:

- ЖОО-да рухани атмосфера құру;
- оқу-тәрбие процесін жеке шығармашылық түрде ұйымдастыру;
- студенттерді белсенді шығармашылық қызметке тарту;
- ЖОО-ның әлеуметтік-мәдени тәрбие кеңістігі деңгейіндегі ұжымдық өзара іс-қимыл процестері мен оның жұмыс істеу жүйесін негіздеу.

Сауалнама бейнелеу өнеріне негізделген 10 сұрақты қамтыды. Сауалнама сұрақтары белгілі бір көрсеткіштердің маңыздылығына қатысты автордың субъективті бағасын көрсетеді. Алайда, ұжымдық сараптамалық бағалау жеке бағалаумен салыстырғанда, сауалнамалардың сапасын жақсартуға мүмкіндік береді. Сол себепті сауалнаманың салыстырмалы маңыздылығын анықтау мақсатында сұрақтарды саралауға негізделген сараптамалық бағалауды өңдеудің статистикалық әдістерін қолдандық. Бұл әдіс эстетикалық мәдениет деңгейін анықтау мәселелерінің маңыздылығын бағалау үшін қолданылды.

Сауалнамаға қатысушы студенттердің жауап нәтижелеріне сәйкес, ең төменгі ұпай 0, ең жоғарғы ұпай (әр сұраққа 2 ұпайдан) 20 ұпай болып белгіленді.

Эстетикалық мәдениеттің ұпайларын жіктеуде, эстетикалық мәдениеттің деңгейін анықтау бойынша сауалнама сұрақтарынан аз ұпай жинаған студенттер эстетикалық мәдениеті төмен топқа жатқызылса, ортадан жоғары (15 ұпайдан жоғары) балл алған студенттер эстетикалық мәдениеті жоғары деңгейге жатқызылды, ал осы ұпайлар арасындағы мәндер орта деңгейге жатқызылады. Зерттеу тәжірибесіне қатысушы студенттердің әр түрлі курстан болуы эстетикалық мәдениет көрсеткіші бойынша әртүрлі деңгейлерге кіретін студенттер санының өзгеруін зерттеуге мүмкіндік береді. Студенттердің эстетикалық мәдениетінің деңгейін курс бойынша анықтау нәтижелері 2-суретте көрсетілген. Байқағанымыздай, студенттердің оқу курсы жоғарылаған сайын, эстетикалық мәдениетінің деңгейі де жоғары болып отыр. Бұдан, эстетикалық мәдениетті бейнелеу өнері арқылы қалыптастыруды 1-курстан бастау керектігін аңғарамыз.

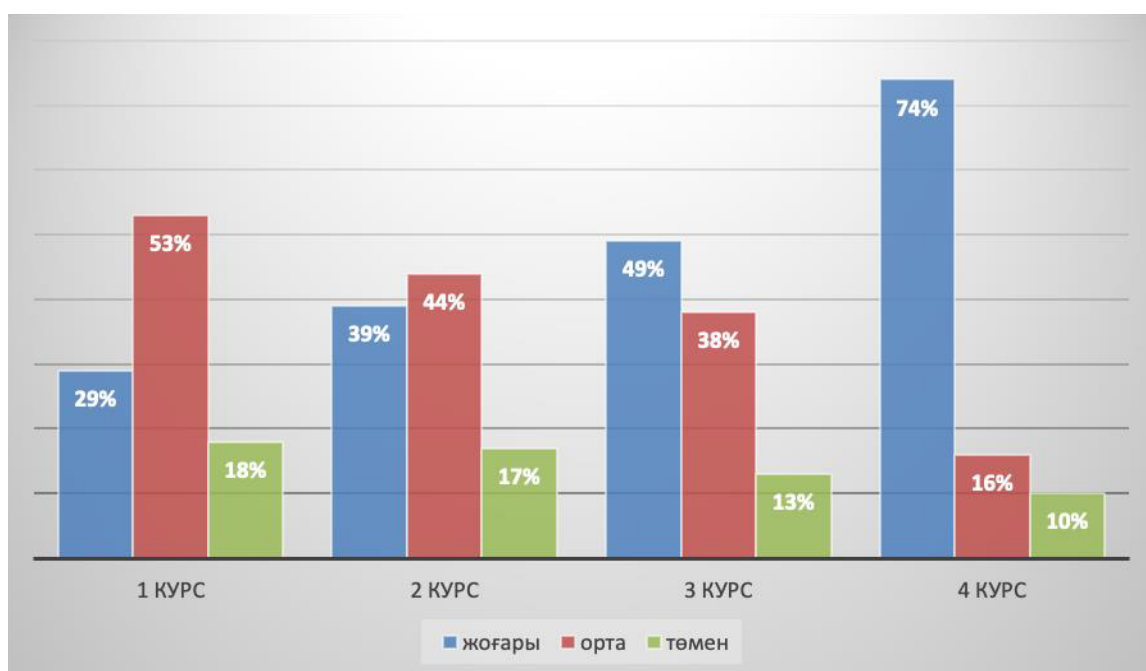

2-сурет. Әр курс бойынша студенттердің эстетикалық мәдениетінің деңгейін анықтау сауалнамасының нәтижелері

Сауалнама нәтижелерінен соң, бақылау және эксперименттік топтағы студенттерге бейнелеу өнері бойынша семинар-практикум жүргізілді. Семинар-практикумды жеке-меншік бейнелеу өнері студиясының мамандары жүргізді. Семинар-практикум барысында студенттер бейнелеу өнері саласы мамандарынан бейнелеу өнері сауаттылығының негіздері, эстетикалық талғамды қалыптастыру, әлемдік көркем мәдениет тақырыптары бойынша жаңа ақпараттармен танысып, бейнелеу өнерінің бірнеше шығармаларымен танысты. Сондай-ақ студенттер бейнелеу өнерінің туындыларын өз мүмкіндіктерінше салып, суретші маманмен бірге ондағы ойды, эстетикалық көркемділікті талдады.

Сондай-ақ эксперименттік топ студенттеріне «Әлеуметтік педагогтің эстетикалық мәдениетін қалыптастыру» тақырыбында 10 сағаттық қысқа курс жүргізілді. Курс күніне 50 минуттан 10 күн, дәріс және семинар форматында жүргізілді.

Курс мазмұны әлеуметтік педагог мамандарын даярлайтын жоғары оқу орындарының студенттерін кәсіби қызметке даярлау жүйесінің құрамдас бөлігі ретінде құрастырылды. Курстың мақсаты – болашақ әлеуметтік педагогтердің бойында эстетикалық тәрбие мен тұлғаның эстетикалық мәдениетін қалыптастыру бойынша теориялық және практикалық білімдерін, іскерліктері мен дағдыларын қалыптастыру болып табылады.

Курсты жүргізу барысында мынадай міндеттерді шешу көзделеді:

- болашақ әлеуметтік педагогтерге тұлғаның эстетикалық мәдениетін қалыптастыру процесінің мәні, мазмұны және ерекшелігі туралы идеяларды қалыптастыру;
- болашақ әлеуметтік педагогтерді эстетикалық тәрбиелеу бойынша білім беру және мәдениет мекемелерінің жұмыс тәжірибесімен таныстыру;

– студенттің эстетикалық мәдениетін қалыптастыру мақсатында білім беру мекемелерінде ең көп сұранысқа ие білім беру технологияларын зерттеу;

– студенттің көркемдік-эстетикалық даму деңгейін анықтау үшін диагностика әдістерін игеру;

– білім беру ортасы жағдайында болашақ әлеуметтік педагогтердің эстетикалық мәдениетін қалыптастыру технологиясы мен әдістерін меңгеру.

Курс бағдарламасының мазмұны дәріс сабақтарының қысқаша сипаттамасын береді. Курс материалдары студенттердің эстетикалық тәрбиесі мен дамуын жүзеге асыру үдерісіндегі жаңа тұжырымдамалық тәсілдерге, озық педагогикалық тәжірибеге негізделеді. Бағдарламада тұлғаның эстетикалық мәдениетін қалыптастырудың шетелдік тәжірибелері мен осы мәселе бойынша еліміздегі жұмыс жүйесі ұсынылған.

Кесте 1

Курс бағдарламасы

| № | Тақырып | Лекция/семинар саны |
|----|--|---------------------|
| 1 | Эстетикалық мәдениетті қалыптастырудың теориялық мәселелері | 1 |
| 2 | Эстетикалық мәдениет типологиясы | 1 |
| 3 | Тұлғаның эстетикалық мәдениетінің қалыптасу динамикасы, құрылымы | 1 |
| 4 | Тұлғаның эстетикалық мәдениеті дамуының әлеуметтік-педагогикалық диагностикасы | 1 |
| 5 | Қазіргі білім беру контекстінде тұлғаның эстетикалық мәдениетін қалыптастыру | 1 |
| 6 | Студенттердің эстетикалық мәдениетін қалыптастырудың шетелдік тәжірибесі | 1 |
| 7 | Эстетикалық мәдениетті қалыптастыру бойынша Қазақстан Республикасының тәжірибесі | 1 |
| 8 | Бейнелеу өнері эстетикалық мәдениетті қалыптастыру құралы ретінде | 1 |
| 9 | Әлеуметтік педагог қызметіндегі бейнелеу өнерінің мүмкіндіктері | 1 |
| 10 | Бейнелеу өнері арқылы эстетикалық мәдениетті қалыптастыру кәсіби деформацияның алдын алу | 1 |

Курс соңында эксперименттік топтағы студенттердің курстан алған білімдері бағаланып, курсқа дейінгі жүргізілген сауалнама қайта жүргізілді. Сонымен қатар, эксперименттік және бақылау топқа жағдаяттық аяқталмаған сөйлем әдісі қолданылды.

Әдістемелердің нәтижесінде, эксперименттік топтағы 1-4 курс студенттерінің жалпы көрсеткіші бойынша эстетикалық мәдениеттің жоғарғы деңгейіне ие болған

студенттердің саны 29-74% арасында қосымша 12-22% артып, төменгі деңгей 10-18%-ға азайған (3-сурет).

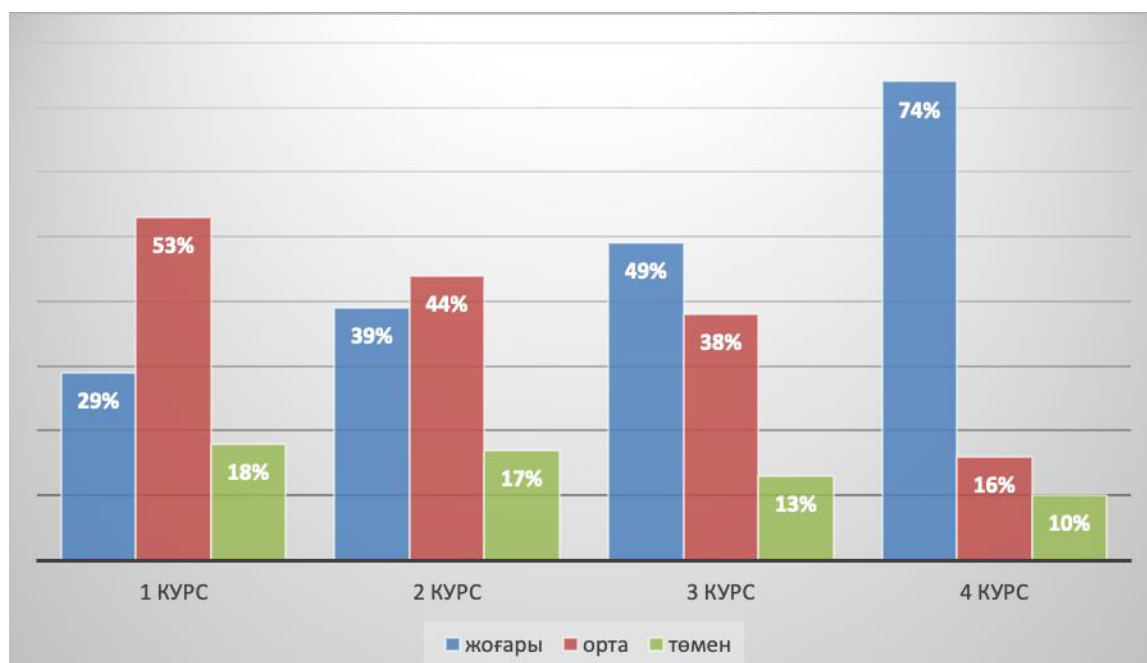

3-сурет. Курстан кейінгі эксперименттік топ студенттерінің эстетикалық мәдениетінің көрсеткіші

Осылайша, болашақ әлеуметтік педагогтердің эстетикалық мәдениетін қалыптастыруда зерттеу барысында құрастырған курс бағдарламасы мен бейнелеу өнерінің ерекшеліктері туралы ақпараттандыратын семинар-практикумның оң әсері болғанын байқай аламыз.

Қорытынды. Әлеуметтік педагог маманы білім беру мекемелерінде қызмет атқаратындықтан, оның кәсіби іс-әрекеті үшін шығармашылық ойлау ерекше қажет. Ал эстетикалық мәдениет шығармашылық ойлауды дамытудың маңызды бір жолы. Эстетикалық мәдениетті қалыптастыру жолдары мен құралдары көп. Дегенмен, бейнелеу өнері сызу, кескіндеу, сурет салу негізінде сурет салушыға тыныштық сыйлайтындықтан, эстетикалық мәдениетті қалыптастыруда тиімді бола алады. Сондай-ақ, болашақ әлеуметтік педагогтің жеке басының эстетикалық мәдениетін қалыптастыру процесі эстетикалық мәдениеттің жай-күйін, оның даму критерийлері, параметрлері мен деңгейлері арқылы үнемі жұмыс жасауды қажет етеді.

Зерттеудің тәжірибелік бөліміндегі бейнелеу өнері туралы білім алу барысында студенттер бейнелеу өнері туындыларындағы «ойды оқуға», шығарманың туындауына жұмсалған еңбекті байқау, туындыдағы негізгі идеяны ашуға үйренді. Бұл дағды болашақ әлеуметтік педагогтердің өз қызметі барысында көмекке мұқтаж баланы, ата-ананы немесе педагогті байқауына, сондай-ақ өзінің кәсіби деформациясының алдын алуға үлкен мүмкіндік жасайды. Сондай-ақ эксперименттік топ студенттеріне жүргізілген семинар-практикум эстетикалық мәдениеттің келесідей құрылымдық компоненттерін:

– когнитивті: бейнелеу өнерінің әртүрлі жанрларындағы негізгі эстетикалық категорияларды, эстетикалық қатынастар категорияларын, өнер туындыларын, тақырыпты, ережелерді, әдістерді және композиция құралдарын эстетикалық талдауды тәжірибеге бағытталған білім жүйесін;

– технологиялық: сурет, кескіндеме және композицияларды орындау процесіне білім алушыларды қосу негізінде жеке бағдарланған тәсілдер, дағдылар, қайталанбас тәжірибені меңгеру арқылы тұлғаның эстетикалық мәдениеттің белгілі бір деңгейіне жетуі);

– эмоционалды-құндылықтық: эстетикалық мәдениеттің қажеттіліктерін дамыту және құндылықтарын түсіну, эстетикалық мәдениет әлеміне ену арқылы жеке кәсіби қалыптасудың эмоционалды тәжірибесін қалыптастыруға ықпал етті.

Сондай-ақ студенттерге жүргізілген сауалнама мен жағдаяттық анкетаның жауаптарын өңдеуде «Әлеуметтік педагогтің эстетикалық мәдениетін қалыптастыру» тақырыбында жүргізілген 10 сағаттық қысқа курс та студенттердің эстетикалық мәдениетпен танысып, оның ерекшеліктерін өз бойларына қалыптастыруына оң әсер тигізгендігін байқадық.

Жалпы қорытындылай келе, зерттеу жұмысында жүргізілген әдістемелер, курс бағдарламасы мен сауалнамалар болашақ әлеуметтік педагогтердің эстетикалық мәдениетін бейнелеу өнері арқылы қалыптастырудың жалғыз ғана шешімі емес. Зерттеу тақырыбының ауқымы кең болғандықтан, тақырып әлі де көптеген зерттеулерді қажет ететіндігін, болашақта әлеуметтік педагогтердің эстетикалық мәдениетін қалыптастырудың әртүрлі тиімді жолдарының анықталуы мүмкін екендігін алға тартқымыз келеді.

Авторлар үлесі

Е.А. Иманбакиев – жұмыс нәтижелерін жинау, талдау және түсіндіру; мәтін жазу және оның мазмұнын сыни тұрғыдан қайта қарау; жұмыстың барлық аспектілері үшін жауап беру, деректердің дұрыстығына немесе мақаланың барлық бөлігіне қатысты мәселелерді дұрыс зерттеу.

Н.С. Алгожаева – зерттеу жұмысының концепциясын құру және ғылыми жетекші ретінде жариялауға арналған мақаланың соңғы нұсқасын бекіту.

Әдебиеттер тізімі

1. Касымова Р.С. Әлеуметтік педагогтың жұмыс технологиясы: Оқу құралы. - Алматы: ҚазҰУ, 2020. – 200 б.

2. «Педагог» кәсіптік стандартын бекіту туралы [Электронды ресур] – 2022. – URL: <https://adilet.zan.kz/kaz/docs/V2200031149#z62> (қаралған күні: 08.11.2023)

3. Боранқұлов Е.Қ. Болашақ бейнелеу өнері мұғалімдерін оқушылардың эстетикалық мәдениетін қалыптастыруға даярлаудың маңыздылығы // Инженерлік графика мен кәсіби білім проблемалары. Ғылыми-педагогикалық журнал. – 2010. - Т.4. – №4. – 96-105 бб.

4. Алмаханова Х. Жасөспірімдерге эстетикалық тәрбие беру ерекшеліктері. Әдістемелік нұсқау. – Алматы: Жайран, 1990. – 42 б.

5. Мейрамов Н.М.. Эстетикалық мәдениеттің қалыптасу негіздері. – Алматы: Талап, 2015. – 75 б.

6. Абдигапбарова У.М. Подготовка студентов к использованию казахского национального орнаментального искусства в воспитании учащихся: автореф. дисс.канд.пед.наук. - Алматы, 1998. - 20 с.

7. Рабилова З.Ж. Пленэрная практика в системе художественного образования // Омский научный вестник. Серия: Общество. История. Современность. - 2015. - № 1 (135). - С. 135-138.

8. Батчаева З.С. Формирование творческой активности студентов художественно-графических факультетов в процессе занятий национальной вышивкой карачаевцев и балкаров: автореф. дис. канд. пед. наук: 13.00.02 / Москва, 2005. - 17 с.

9. Козыбаков М.Ж. Проблемы профессионально-методической подготовки учителей художественного труда. - Алматы: Рауан, 1996. - 285 с.

10. Узакбаева С.А. Кожаметова К.Ж. Использование материалов казахской этнопедагогике при изучении педагогических дисциплин (Дополнения к содержанию программы курса педагогики и методики воспитательной работы). - Алматы, 1997. - 81 с.

Е.А. Иманбакиев, Н.С. Алгожаева

Казахский национальный университет имени аль-Фараби, Алматы, Казахстан

Формирование эстетической культуры будущих социальных педагогов путем изобразительного искусства

Аннотация. В статье рассматриваются возможности, значимость формирования эстетической культуры будущих социальных педагогов через изобразительное искусство. Эстетическая культура как часть культурной компетенции социального педагога способствует реабилитации обучающихся, оказавшихся в различных жизненных ситуациях, помощи им в принятии эффективных решений, социальной педагогической поддержке родителей обучающихся, поддержанию комфортной обстановки в педагогическом коллективе. Хотя история исследований в области формирования эстетической культуры студентов глубока, будущие социальные педагоги должны эффективно использовать ее в своей деятельности, формировать эстетическую культуру через изобразительное искусство как предмет нового исследования, который требует исследований и опыта. Проведен анализ понятия эстетической культуры, рассмотрена структура эстетической культуры в научных трудах. По проблеме исследования были проанализированы труды отечественных и зарубежных ученых. В ходе проведения эксперимента с помощью анкетирования был определен уровень эстетической культуры будущих социальных педагогов. Для студентов экспериментальной группы проведен короткий курс, составленный авторами, и семинар-практикум от специалистов изобразительного искусства. Темы курса охватывают основные понятия эстетической культуры и возможности изобразительного искусства в деятельности социального педагога, особенности его применения. На семинаре-практикуме студенты познакомились с художественными произведениями, дополнили свои знания, связанные с передачей своих мыслей, настроений через приемы изобразительного искусства. Проанализированы результаты исследовательской практики, определена эффективность курса и семинара-практикума в формировании эстетической культуры будущих социальных педагогов через изобразительное искусство, сделаны выводы.

Ключевые слова: будущий социальный педагог, формирование эстетической культуры, изобразительное искусство.

Y.A. Imanbakiyev, N. S. Algozhayeva

Al-Farabi Kazakh National University, Almaty, Kazakhstan

Formation of aesthetic culture of future social educators by means of fine art

Abstract. The article examines the possibilities and importance of forming the aesthetic culture of future social educators through fine art. Aesthetic culture as part of the cultural competence of a social pedagogue contributes to the rehabilitation of students who find themselves in various life situations, helping them make effective decisions, social pedagogical support for parents of students, maintaining a comfortable environment in the teaching staff. Although the history of research in the field of formation of aesthetic culture of students is deep, future social educators should effectively use it in their activities, form aesthetic culture through fine art, as a subject of new research, requires research and experience. The analysis of the concept of aesthetic culture is carried out, the structure of aesthetic culture in scientific works is considered. The works of domestic and foreign scientists were analyzed on the problem of the study. During the experiment, the level of aesthetic culture of future social educators was determined using a questionnaire. The students of the experimental group were given a short course compiled by the authors and a workshop from fine art specialists. The course topics cover the basic concepts of aesthetic culture and the possibilities of fine art in the activities of a social pedagogue, and the specifics of its application. At the workshop, students get acquainted with the works of art, supplemented their knowledge related to the transmission of their thoughts and moods through the techniques of fine art. The results of the research practice are analyzed, the effectiveness of the course and the workshop in the formation of the aesthetic culture of future social educators through fine art is determined, conclusions are drawn.

Keywords: future social pedagogue, formation of aesthetic culture, fine art.

References

1. Kasymova R.S. Aleumettik pedagogtyn jumys tehnologiasy [Technology of work of a social pedagogy] (KazUU, Almaty, 2020, 200 p.) [in Kazakh]
2. "Pedagog" kasiptik standartyn bekitu turaly [On approval of the professional standard "Teacher"] [Electronic resource] - Available at: <https://adilet.zan.kz/kaz/docs/V2200031149#z62> [in Kazakh] (accessed 08.11.2023)
3. Boranqulov E.Q. Bolashak beineleu oneri mugalimderin oqushylardyn estetikalik madenietin qalyptastyrugа dayarlaudyn manyzdylygy. Inzhenerlik grafika men kasibi bilim problemalary [The importance of preparing future teachers of Fine Arts for the formation of aesthetic culture of students. Problems of engineering graphics and professional knowledge], (4), 96-105 (2010) [in Kazakh]
4. Almakhanova Kh. Zhasospirimderge estetikalik tarbie beru erekshelikteri [Features of aesthetic education of adolescents] (Zhairan, Almaty, 1990, 42 p.) [in Kazakh]
5. Meyramov N.M. Estetikalik madenietin qalyptasu negizderi [Fundamentals of the formation of estic culture] (Talap, Almaty, 2015, 75 p.) [in Kazakh]
6. Abdigapbarova U.M. Podgotovka studentov k ispolzovaniyu kazakhskogo nacional'nogo ornamental'nogo iskusstva v vospitanii uchasnikhsya: avtoref.diss.cand.ped.nauk [Preparation of students for the use of Kazakh national ornamental art in the education of students: abstract. diss.candidate of pedagogical sciences] Almaty, 1998. P.20. [in Russian]

7. Rabilova Z.Zh. Plenernaya praktika v sisteme khudozhestvennogo obrazovaniya, Omskii nauuchnyi vestnik. Seriya: Obshestvo. Istoriya. Sovremennost. [Plein-air practice in the art education system, Omsk Scientific Bulletin. Series: Society. History. Modernity.], 1 (135), 135-138 (2015). [in Russian]

8. Batchaeva Z.S. Formirovanie tvorchaeskoj aktivnosti studentov khudozhestvenno-graficheskikh fakul'tetov v processe zanyatii nacional'noi vyshivkoi karachaevcev i balkarov: avtoref.diss.cand.ped.nauk [Formation of creative activity of students of art and graphic faculties in the process of studying national embroidery of Karachay and Balkars: abstract of the dissertation of the Candidate of Pedagogical Sciences] (13.00.02, Moscow, 2005, P.17) [In Russian]

9. Kozibakov M.J. Problemi professionalno_metodicheskoi podgotovki uchitelei hudojestvennogo truda. [Problems of professional and methodological training of teachers of art work] (Rauan, Almaty, 1996, 285 p.). [in Russian]

10. Uzakbaeva S.A. Kojahmetova K.J. Ispolzovanie materialov kazahskoi etnopedagogiki pri izuchenii pedagogicheskikh discipline. Dopolneniya k sodержaniyu programmi kursa pedagogiki i metodiki vospitatelnoi raboti [The use of materials of Kazakh ethnopedagogics in the study of pedagogical disciplines. Additions to the content of the curriculum of pedagogy and methods of educational work] (Almaty, 1997, 81 p.) [in Russian]

Авторлар туралы мәлімет

Иманбакиев Е.А. – әл-Фараби атындағы Қазақ ұлттық университетінің «Педагогика және білім беру менеджменті» кафедрасының 2 курс докторанты, Масанчи 39 көшесі, Алматы қаласы, Қазақстан.

Алгожаева Н.С. – педагогика ғылымдарының кандидаты, әл-Фараби атындағы Қазақ ұлттық университетінің «Педагогика және білім беру менеджменті» кафедрасының меңгерушісі, педагогика ғылымдарының кандидаты, доцент, профессор м.а., Масанчи 39 көшесі, Алматы қаласы, Қазақстан.

Сведения об авторах

Иманбакиев Е.А. – докторант 2 курса кафедры «Педагогика и образовательный менеджмент», Казахский национальный университет имени аль-Фараби, улица Масанчи, 39, Алматы, Казахстан.

Алгожаева Н.С. – кандидат педагогических наук, доцент, и.о. профессора, заведующая кафедрой «Педагогика и образовательный менеджмент», Казахский национальный университет имени аль-Фараби, улица Масанчи, 39, Алматы, Казахстан.

Information about authors

Imanbakiyev YA. – 1st second doctoral student of the Department of "Pedagogy and Educational Management" of Al-Farabi Kazakh National University, 39 Masanchi Street, Almaty, Kazakhstan.

Algozhayeva N.S. – candidate of pedagogical sciences, Associate Professor, head of the Chair Pedagogical Sciences, Associate Professor of the Department of "Pedagogy and Educational Management" of Al-Farabi Kazakh National University, 39 Masanchi Street, Almaty, Kazakhstan.



ХҒТАР 14.35.09
Ғылыми мақала

DOI: <https://doi.org/10.32523/2616-6895-2024-148-3-89-107>

Техникалық мамандықтарда іргелі және бейіндеуші пәндерді оқытуда есептің транспәндік моделін қолдану

А.Б. Искакова*¹, А.Қ. Қозыбай², Е.С. Ериков¹

¹Торайғыров университеті, Павлодар, Қазақстан

²Абай атындағы Қазақ ұлттық педагогикалық университеті, Алматы, Қазақстан

(E-mail: anar_is@mail.ru, k.anarbek@gmail.com, elnur_2000kz@mail.ru)

Аңдатпа. Білім беру жүйесінде болып жатқан өзгерістер математика мен физиканы жаңа қырынан қарауға мүмкіндік беретін транспәндік тұғырды қолдануға жаңа екпін беруде. Аталған тренд кәсіби салада, қоғамда болып жатқан күрделі пәнаралық мәселелерді шешуге мүмкіндік беретін әмбебап әдіснаманың пайда болуына, жетілдірілуіне әсер ететін бірден бір фактор болып табылады. Осыған байланысты жекелеген білім беру бағдарламалары бойынша болашақ мамандарды даярлауға, білім беруде транспәндік тұғырды қолдануға, білім беру жүйесінің сапасын жаңа деңгейге шығаруға мүмкіндік беретін инновациялық оқыту технологияларын қолдану әдістемесін жүзеге асырудың жаңа тәсілдері мен жолдары қажет болады. Математика мен физиканың жетістіктеріне негізделген жаңа әдіснама жаратылыстану және техникалық ғылымдардың практикалық қолданысының шекарасын ұлғайтуға мүмкіндік береді.

Зерттеуде пәнаралық мәселелерді шешуде математикалық және физикалық ғылымдардың маңыздылығына жасалған талдау ғылыми таным әдіснамасының негізгі бағыты болып саналатын жүйелік тұғыр негізінде жүргізілді. Мақалада транспәндік тұғыр негізінде жоғары оқу орнының техникалық мамандықтарда физика, математика және бейіндеуші пәндердің интеграциясын жүзеге асырудың әдістемесі келтіріледі.

Зерттеу міндеттеріне сәйкес: 1) «Аспап жасау» білім беру бағдарламасы бойынша білім алатын студенттерге қажет болатын «Т-тәріздес» дағдылар анықталды; 2) жоғары оқу орны студенттерінің жаратылыстану-ғылыми және инженерлік даярлығына оң әсерін тигізетін транспәндік модельдің дидактикалық жиынтығы құрастырылды; 3) транспәндік модельдің «Аспап жасау» білім беру бағдарламасы бойынша бакалаврларын даярлауға тигізетін оң әсері педагогикалық эксперимент жүзінде тексерілді.

Түйін сөздер: транспәндік тұғыр, транспәндік модель, Т-тәріздес дағдылар, мета дағдылар, физика, математика, интеграция.

Кіріспе

Қазіргі білім беру жүйесінде болып жатқан өзгерістер жаратылыстану, математикалық және техникалық пәндердің мазмұнын шектеуге, яғни тар мазмұндағы пәндік тұғырға бағытталған. Аталған мәселелер білім алушылардың бойында болашақ кәсіби іс-әрекетте қажет болатын білімдер жүйесінің тұтастығы туралы көзқарасын шектеуге әкеледі. Осыған байланысты білім алушылар пайда болатын мәселелерді кешенді түрде шешу барысында, алған білімдерін жаңа пәнді игеруге көшіруде біраз қиындықтарға тап болуы мүмкін. Білімдерді бір пәннің шеңберінен екінші пәннің шеңберіне көшіруді шешу мәселесі жоғары техникалық оқу орындарының білім беру процесіне пәнаралық интеграцияны енгізуді қажет етеді. Білім алушылар шынайы өмірде бағдарлана алуы, алған білімдерін пайдалана білуі үшін түрлі пәндерден алған білімдерін интеграциялай және синтездей алу білімдерін игеру керек.

Қазіргі таңда білімдердің синтезі пәнаралық байланысты жоғары деңгейге, яғни транспәндік деңгейге шығыратын алдыңғы қатарлы білім беру тенденциясы болып табылады. Қарастырылып отырған бағыт білім алушылардың бойында бірнеше пәндер бойынша білімдерін транспәндік заңдылықтар мен модельдер арқылы көрсете білу, кәсіби іс-әрекетте көп факторлы мәселелерді шешуде транспәндік тұғырды қолдана білу дағдыларын қалыптастыруға бағытталады [1]. Білім беру жүйесіне енгізілген жаңалықтар жоғары оқу орындарында оқыту шарттарының өзгеруі, атап айтатын болсақ, аудиториялық сабақтарға бөлінетін сағаттар санының қысқаруы жаңа бағыттар мен инновациялық технологияларды қолдануға деген қажеттілікті тудырады.

6В07112 – «Аспап жасау» мамандығының білім беру бағдарламасында «Физика 1», «Математика 1», «Математика 2» және «Электротехника және электроника» базалық пәндерімен қатар «Интегралдық және микропроцессорлық схемотехника», «Аналогтық және цифрлық құрылғылардың схемотехникасы», «Аспап жасаудағы компьютерлік технологиялар» арнайы пәндері қарастырылған. Аталған пәндер бойынша электр тізбектері, сол тізбектерде өтетін процестердің, түрлі жүйелер мен құрылғылардың электрондық тораптарын құрудың теориялық мәселелері, сондай-ақ теориялық және практикалық мәселелерді шешуге қажетті математикалық аппараттың негіздері қарастырылады. Аталған пәндерде көрсетілген білім беру мазмұнын игеру нәтижесінде білім алушылар келесі оқу нәтижелерін меңгеру қажет: 1) кешенді және инновациялық инженерлік іс-әрекетте математикалық әдістерді қолданады; 2) ғылыми-зерттеу, жобалау-конструкторлық, өндірістік-технологиялық, ұйымдастыру-басқару, аспап жасау міндеттерін шешеді; 3) техникалық объектілер туралы ақпаратты алу, тіркеу және өңдеу үшін физикалық әдістерді, ақпараттық-коммуникациялық технологияларды пайдаланады. Студент білім беру бағдарламасымен берілген оқыту нәтижелерін тиімді игеруі үшін пәнаралық мәселелердің шешімін беруге мүмкіндік беретін транспәндік модельді әзірлеу қажеттілігі туындайды.

Объектілер мен құбылыстарды математикалық модельдеу кезеңдерін жүзеге асыру математикалық және физикалық зерттеулердің шынайылығын ашып көрсетуге мүмкіндік береді. Осындай процесс бағдарламалық және аппараттық

қамтамасыз етудің мүмкіндіктерін пайдалана отырып, жаратылыстану, инженерлік және басқа да ғылымдарда физика мен математиканың қолданбалылығын күшейте түседі. Эксперименттік физика мен математика әдістерінің жаратылыстану және техникалық ғылымдардың негізіне салынуы транспәндік тұғырдың маңыздылығын аша түседі, сол себепті қазіргі заманғы физика мен математика жаратылыстану және инженерлік ғылымдардағы транспәндік трендтің негізі болып табылады. Бірақ, қазіргі таңда транспәндік трендтің негізіндегі физика мен математиканың маңыздылығы бағаланбай келеді. Себебі бүгінгі күнде білім беру стандарттары құзыреттілік тұғырға басымдық беруде. Көптеген авторлардың ғылыми еңбектерінде жоғары білім беру жүйесіне құзыреттілік тұғырды енгізудің кәсіби маманды даярлауда тигізетін кері әсері келтіріледі [2-4]. Ғылыми білімнің қарқынды түрде арта түсуі нәтижесінде оқылатын пәндер ірілендірудің орнына бірнеше пәндерге бөлу тенденциясы алға шыға бастады. Білім беру жүйесінде жүргізіліп жатқан осындай саясаттың нәтижесінде физикалық және математикалық пәндер саны қысқара бастады немесе оларға бөлінетін сағаттар саны кеми түсті. Аталған факторлар жоғары оқу орындарында студенттердің математикалық және физикалық даярлық деңгейінің төмендеуіне және бәсекеге қабілетті мамандарды даярлауға кері әсерін тигізеді.

Қазіргі таңда транспәндік тұғыр көптеген ғылымдардың негізгі концепциясы ретінде қарастырылуда, себебі транспәндік принцип бірнеше ғылыми пәндердің шекаралары арқылы өтіп, жоғары деңгейге көше алатын зерттеулерге тән қасиет болып табылады [5]. Жоғары оқу орында транспәндік тұғырды қолдана отырып, болашақ мамандарды даярлау мәселесін көптеген ғалымдардың еңбектерінен кездестіруге болады. Айта кететін болсақ, В.А.Тестов пен Е.А.Перминов жоғары оқу орындарында заманауи жаратылыстану-ғылыми және инженерлік білім берудегі физика-математикалық пәндердің маңыздылығын ашатын транспәндік тұғырды енгізу мәселесін көтереді [5; 6].

Математиканы табиғат туралы ойлаудың мінсіз формасын беретін ғылым ретінде, ал физиканы табиғаттың өзін сипаттайтын ғылым ретінде қарастыруға болады, яғни физика математиканың нақты және виртуалды әлемдерін байланыстыратын ерекше ойлау мәдениетін береді [7, 152-б.]. Пәнаралық өзара байланыс ұқсас пәндердің тілдерін бір-бірімен келістіреді, яғни бір феномонологиялық базадағы пәндер өз тезаурусын қолданады. Ал егер пәнаралық өзара байланысты пәндердің тілдерін транскелістіру түрінде қарастыратын болсақ, онда пәндер міндетті түрде бір-біріне жақын болуы қажет емес. Бұл түрлі пәндермен қолданылатын әдістер мен ортақ ғылыми инварианттардың бірігуі дегенді білдіреді. Сондай-ақ, пәнаралық өзара байланысты желілік коммуникация немесе өздігінен ұйымдастырылатын коммуникация ретінде қарастыратын болса, аталған транспәндік ережелер мен құндылықтарды, пәнаралық әдіснаманы, инварианттарды енгізу процесі жүзеге асырылып, синергетика дамитын болады [8, 32-б.].

Жаратылыстану-ғылыми және инженерлік білім берудегі физика-математикалық пәндердің транспәндік маңыздылығы математикалық модельдеу мен есептеу процестері арқылы айқындалады. Осыған байланысты жаратылыстану-ғылыми және инженерлік білім берудегі дайындық бағыттарының көп болуынан математикалық

модельдеудегі транспәндік түсініктер қатары арта түседі [6, 23-б.]. Транспәндік түсініктердің кәсіби тізімі [5, 14-б.] болашақ мамандардың іргелі даярлығына қажет, себебі аталған категориялар математикалық модельдеу әдіснамасының негізін құрайды. Физикалық және математикалық ғылымдарың идеялары мен әдістері жоғары оқу орындары студенттерінің инженерлік және жаратылыстану-ғылыми даярлығын жоғары деңгейге көтеруге мүмкіндік береді. Оның бірден-бір жолы физика немесе математиканы оқытудың әдістемелік жүйесі инженерлік және жаратылыстану-ғылыми бағыттағы мамандардың кәсіби даярлығына бағыттала құрастырылуы керек. Осы келтірілген мәселелерге байланысты жүргізілетін зерттеудің мақсаты келесі түрде тұжырымдалады: жоғары оқу орны студенттерінің жаратылыстану-ғылыми және инженерлік даярлығына оң әсерін тигізетін есептердің транспәндік моделін құрастыру және педагогикалық эксперимент жүзінде тексеру.

Білім алушының бойында пәнаралық іс-әрекет тәсілдерін қалыптастыру идеяларын оқу процесіне ендіру метапәндерді игеруге негізделеді. Оқу процесінде жоғары нәтиже беруге бағытталған метапәндік білім беру мазмұнына нақты бір пәннің ғана емес, сонымен қатар басқа да пәндердің шеңберінде орындалатын іс-әрекеттер кіреді [9]. Метапәндік білімдер – қалыптастырылған мета қабілеттер, жалпы оқу, пәнаралық танымдық білімдер мен дағдылар. Осындай білімдер мен дағдыларды математикада қолдану оның қолданбалылық бағытын күшейтуге мүмкіндік береді, яғни практикалық бағыттағы мәселелелерден тұратын тұтас бір бөліктің пайда болуына әкеледі [10]. Осы мәселеге қатысты Д. Талбот және т.б. зерттеуші ғалымдар студенттерге «өзін-өзі басқаратын» практиктер мен «өзін-өзі бағыттайтын» шәкірттер ретінде болуға мүмкіндік беретін «метадағдылар» мен қабілеттерді дамытуға көңіл бөлуді ұсынады [11]. Осыған орай, О.Н. Римская, А.А. Пархаев пен Н.А.Хомованың ойынша «сандық экономика шарттарында еңбек іс-әрекетін жүзеге асыратын заманауи инженер үшін hard, soft дағдыларымен қатар жаңа білімді беретін метадағдылар да қажет» [12, 200-б.]. Говард Гарднер бойынша, метадағдылар – бұл «бірнеше интеллектке» жақын болатын, адам санасындағы объектілерді басқарудың түрлі режимдері [13]. Сондай-ақ, болашақ инженерлер үшін «Т-тәріздес», яғни сабақтас салаларда жұмыс істеу дағдылары да қажет. Аталған термин алғаш рет Дэвид Гесттің мақаласында келтірілген болатын. Терминде берілген «Т» әрпі 1-суретке сәйкес келесідей сипатталады: 1) жоғары жолақ – өз саласының шеңберінен шығатын дағдылар мен білімдер; 2) сол жақтан төменгі жолақ – бірнеше пәндер; 3) оң жақтан төменгі жолақ – бірнеше жүйе; 4) конструкцияның сол жақтағы негізі – кем дегенде бір пән бойынша терең білім; 5) конструкцияның оң жақтағы негізі – кем дегенде бір жүйе бойынша терең білім. «Т-тәріздес» дағдыларды сипаттайтын конструкциядағы 1-3 құраушылары топта жұмыс жасай білу, желілік коммуникация, сын тұрғысынан ойлау, жүйелік ойлау, жобаларды басқару және т.б. дағдыларынан тұрады, ал 4 пен 5 – жаратылыстану ғылымдары, математика, техника және технологиялар бойынша іргелі білімдер, арнайы кәсіби білімдер [14].



Сурет 1. Инженердің «Т-тәріздес» дағдылары

Демек, «Т-тәріздес» мамандар терең кәсіби білімдердің негізі болатын кең спектрлі іргелі білімдерге ие болады. Сол себепті ғылым, техника мен технология және бизнес саласында инновациялық екпін алуға мүмкіндік беретін, осындай үйлесімді дағдылар мен білімдерге ие болатын мамандар еңбек нарығында үлкен сұранымға ие болады. Бірнеше авторлардың еңбегінде мета және «Т-тәріздес» дағдылар кәсіби емес дағдылар ретінде қарастырылады [15, 80-б.]. «Т-тәріздес» дағдылар болашақ инженерлер үшін мансаптық жолда жетістікке жетудің шешуші факторы болуы мүмкін. Себебі, «Т-тәріздес» дағдыларға ие болған адамдар өз лауазымына қатысты іс-әрекетті және басқа да, мысалы, негізінде «soft skills» жатқан менеджменттік іс-әрекеттерді де атқара алады. Жоғары технологиялық «Т-тәріздес» дағдылардың концепциясы негізінен нақты қосымша дағдылардан тұратын бағдарламаларда, жобалар мен білім беру бағдарламаларында жинақталған. А.А. Климов пен басқа да [16, 100-б.] авторлардың болашақта қажет болатын дағдыларға қатысты жүргізген зерттеулеріне сәйкес қосымша дағдыларға: 1) салааралас технологиядағы техникалық дағдылар немесе жүйелік ойлау; 2) сапамен, тәуекелмен және қауіпсіздікпен байланысты болатын дағдылар; 3) басқару, көшбасшылық және кәсіпкерлік дағдылары; 4) коммуникативтік дағдылар; 5) инновациялық дағдылар; 6) эмоционалдық интеллект дағдылары; 7) этика салдарын ескере білу қабілеті жатады. Аталған дағдылар отандық сарапшылар ұсынған «Қазақстанның жаңа мамандықтар мен құзыреттер атласында» болашақ инженерлерге өз мансабында табысқа жетуге көмектесетін кәсіби емес дағдылардың қатарында ескерілген: 1) жүйелік ойлау; 2) экологиялық ойлау; 3) салаарлық байланыс; 4) жобалар мен процестерді басқару; 5) тұтынушылар назарын аудару; 6) бағдарламалау, робототехника, жасанды интеллект; 7) үнемді өндіріс; 8) өнер шеберлігі; 9) көптілділік және мәдениеттілік [17].

Біз зерттеуді транспәндік модельді болашақ инженердің бойында «Т-тәріздес» дағдыларды қалыптастыру мен дамытуға бағыттап құрастырумен шектеуді жөн көрдік. Осыған байланысты келесі міндеттер қойылды: 1) «Аспап жасау» білім беру бағдарламасы бойынша білім алатын студенттерге қажет болатын «Т-тәріздес» дағдыларды анықтау; 2) жоғары оқу орны студенттерінің жаратылыстану-ғылыми және инженерлік даярлығына

оң әсерін тигізетін транспәндік модельдің дидактикалық жиынтығын құрастыру; 3) транспәндік модельдің «Аспап жасау» білім беру бағдарламасы бойынша бакалаврларды даярлауға тигізетін оң әсерін педагогикалық эксперимент жүзінде тексеру.

Зерттеу әдістері

Мақсаты және міндеттерімен ерекшеленетін пәндерге жататын білімдердің интеграциясы процестер мен құбылыстардың пайда болу заңдылықтарын сипаттайтын әдістер мен модельдердің дамуын қажет етеді. Осындай модельдердің бірі транспәндік тұғыр негізінде жүзеге асырылады. Транспәндік модель талап етілетін оқу нәтижелері және оларға жету тәсілдеріне сәйкес бірнеше пәндік білімдерді біріктіруге, жаңа мақсат пен міндеттерді қоюға мүмкіндік береді.

Қарастырылып отырған мәселені шешуде электр тізбектерінде өтетін процестерді зерттеуде жаратылыстану-ғылыми, математика және инженерлік пәндердің теориялары мен әдістерін қолдану. Сондай-ақ, ұсынылып отырған модельді құрастырудың негізі ретінде жүйелік әдіснамадан тұратын транспәндік тұғыр қолданылады.

Есептің транспәндік моделі электр тізбегін есептеудің жалпы әдістемесін көрсетуге бағытталған. Электр тізбегінің физикалық, техникалық, функционалдық параметрлерін сипаттаудағы жаратылыстану-ғылыми, математика және инженерлік пәндердің өзара логикалық байланысы қолданбалы бағдарламаларды қолдану әдістемесі түрінде келтіріледі. Техникалық жүйелердегі электромагниттік құбылыстарды түсіндіруде дифференциалдық теңдеулер теориясын, Фурье мен Лапласың интегралдық түрлендірулерін, алгебралық және дифференциалдық теңдеулерді сандық түрде шешу теорияларын қолдана отырып, электротехникалық және инженерлік есептеулерді жүргізуді жеңілдету үшін MATLAB және Electronics Workbench қолданбалы бағдарламалық жүйелері қолданылады.

Қарастырылып отырған зерттеу жұмысында математика, физика және техникалық пәндердің интеграциясы матрица мен оның детерминантын қолдану арқылы электр тізбектеріне есептеу жүргізу және оны тексеру әдістемесі транспәндік модель негізінде беріледі.

Білім алу барысында студенттердің инженерлік есептеулерді жүргізуде қолданбалы есептеу әдістерін қолдану, олардың бойында кәсіби құзыреттілікті қалыптастыру мен дамытуға мүмкіндік береді. Техникалық жүйенің функционалдық, техникалық және физикалық сипаттамаларын берудің ақпараттық аспектілері құрылымдық деңгейлер түрінде берілген транспәндік модельде (кесте 1) келтіріледі. Қарастырылып отырған жағдайда сызықтық алгебра және оның әдістері ұзаққа созылатын есептеу процесін қысқартуға мүмкіндік береді, ал бұл өз кезегінде инженерлік іс-әрекеттің тиімділігін арттырады.

6B07112 – «Аспап жасау» білім беру бағдарламасы бойынша білім алатын студенттер «Электротехника және электроника» пәнін игеру барысында келесі оқу нәтижесіне қол жеткізу керек: ОН6 – кең мақсаттағы аспаптар мен кешендерді құру және пайдалану кезінде жаратылыстану-ғылыми және жалпы инженерлік білімді қолданады. 6B07112 –

«Аспап жасау» білім беру бағдарламасына сәйкес «Физика 1», «Физика 2», «Математика 1» және «Математика 2» пәндері «Электротехника және электроника» пәніне қатысты іргелі білімдерден тұратын пропедевтикалық даярлықты қамтамасыз етеді. Берілген оқу нәтижесіне сәйкес студенттерге құрастырылған транспәндік модель негізіндегі тапсырмалар ұсынылады. Студенттерге ұсынылған транспәндік модель негізінде орындалатын тапсырмалар жүйелік, шығармашылық, аналитикалық, конструкторлық, жобалық ойлаудың даму деңгейлерін анықтауға бағытталған блоктардан тұрады. Сонымен қатар, студенттерге ғаламтор желісінде эксперттер ұсынатын «Т-тәріздес» дағдылардың ішінен авторлар құрастырған транспәндік модельдің диактикалық жүйесін игеру барысында дамытылатын, қалыптастырылатын дағдыларды көрсетуге бағытталған сауалнама ұсынылды.

Талқылау мен нәтижелер

Зерттеу жұмысында мысал ретінде студенттерге электр тізбектерінің параметрлерін есептеуде Кирхгоф заңдарының матрицалық формаларын қолдануға арналған тапсырмалар ұсынылады. Ұсынылған тапсырмаларды студенттер 1-кестеде берілген электр тізбегін есептеу мен сипаттауға сәйкес келетін транспәндік модель негізінде орындайды.

Кесте 1

Электр тізбектеріндегі электромагниттік құбылыстарды зерттеу және сипаттау әдістемесінің транспәндік моделі

| Есептің пәнаралық құрылымы | Пәнаралық мақсат (ПАМ) – сұлбаға сәйкес кедергілер арқылы және ток көздері арқылы өтетін токтарды есептеу | | | |
|--------------------------------------|---|--|--|---|
| | Пәнаралық міндеттер (ПАМт) | | | |
| | ПАМт-1 | ПАМт-2 | ПАМт-3 | ПАМт-4 |
| | Техникалық жүйеде өтетін электромагниттік құбылысты физикалық тұрғыда сипаттау | Техникалық жүйеде өтетін процесті түсіндіруде математикалық әдісті таңдау және математикалық модельді құру | Математикалық модельдің сандық нәтижелерін MATLAB қолданбалы бағдарламасында тексеру | Техникалық жүйенің электрлік сұлбасын Electronics Workbench сұлбалық техникалық ортасында тексеру |
| ПАМтД-1 – деңгейлік пәнаралық міндет | Техникалық жүйенің сызбасына сипаттамма беру | | | |
| | Сұлбаға сәйкес контурлардағы токтардың бағытын таңдау | Түйіндер мен контурлардың санын анықтау | Берілген деңгейде қажет емес | Берілген деңгейде қажет емес |

| | | | | |
|---|--|---|--|---|
| ПАМтД-2 – деңгейлік пәнаралық міндет | Техникалық жүйенің сызбасын математикалық модельдеу | | | |
| | Түйін үшін Кирхгофтың бірінші заңын жазу. Контур үшін Кирхгофтың екінші заңын жазу | Электр тізбегінің математикалық сипаттамасын беру (математикалық модель) | Берілген деңгейде қажет емес | Берілген деңгейде қажет емес |
| ПАМтД-3 – деңгейлік пәнаралық міндет | Техникалық жүйенің сызбасына сәйкес электрлік параметрлерді есептеу және тексеру | | | |
| | Электр сұлбасында берілген кедергілер арқылы және ток көздері арқылы ағатын токтарды анықтау | Электр сұлбасында берілген кедергілер ағатын токтарды Крамер әдісін, детерминатты қолдану | Электр сұлбасында берілген кедергілер арқылы және ток көздері арқылы ағатын токтарды MATLAB қолданбалы бағдарламасы арқылы есептеу | Электр сұлбасында берілген кедергілер арқылы және ток көздері арқылы ағатын токтардың есептелінген мәндерін EWB ортасында тексеру |

Транспандік модельге сәйкес бір тапсырманы орындаудың жалпы әдістемесі келесі түрде ұсынылады.

Тапсырма 1. 2-суретте келтірілген мәліметтерге сәйкес кедергілер арқылы және ток көздері арқылы өтетін токтарды анықтау керек. Ток көздерінің ішкі кедергілерін ескермеуге болады.

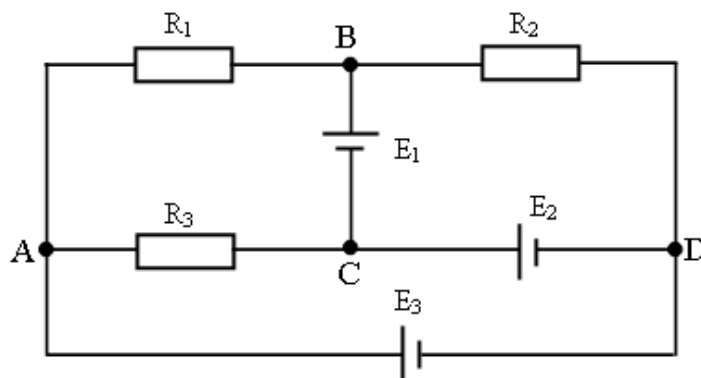

Сурет 2. Электр тізбегінің сұлбасы

1) есептің шешімін табу үшін Кирхгофтың бірінші және екінші заңдары [18; 19] қолданылады;

2) 2-суретке сәйкес тізбекте төрт түйін берілген [19, 18-б.]. Демек, тәуелсіз теңдеулердің саны бірге кем болады, яғни 3 тең. Контурлардың саны 3 тең;

3) тізбекте берілген элементтерге сәйкес токтардың оң бағытын таңдап, тізбекте олардың бағыттарын көрсету керек (3-сурет);

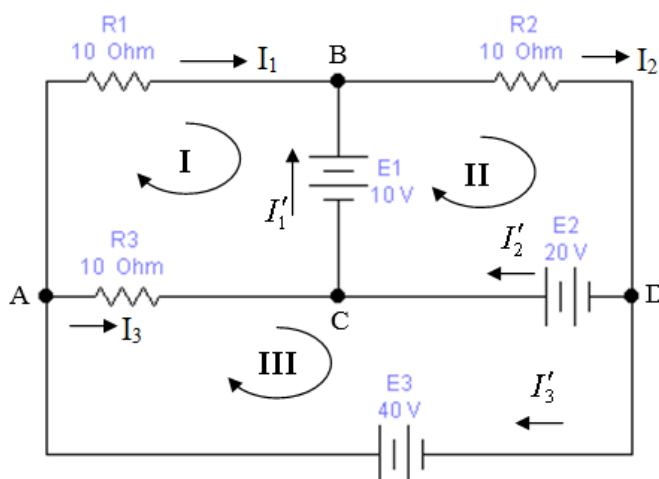

Сурет 3. Көпконтурлы электр тізбегінің сұлбасы

4) тібектегі әр контурдағы элементтер арқылы ағатын токтың бағыты таңдалынады. Берілген жағдайда контурдағы токтардың бағыттары сағат тілінің бағытымен бағыттас етіп таңдалынды;

5) түйіндер үшін Кирхгофтың бірінші заңына сәйкес теңдеулер жазылады:

$$\text{A түйіні үшін: } I'_3 = I_1 + I_3;$$

$$\text{B түйіні үшін: } I_1 + I'_1 = I_2;$$

$$\text{C түйіні үшін: } I'_1 = I_3 + I'_2;$$

6) контурлар үшін Кирхгофтың екінші заңына сәйкес теңдеулер жазылады:

$$\text{I-контур үшін: } I_1 R_1 - I_3 R_3 = -E_1;$$

$$\text{II-контур үшін: } I_2 R_2 = E_2 + E_1;$$

$$\text{III-контур үшін: } I_3 R_3 = E_3 - E_2.$$

7) контурлар үшін Кирхгофтың екінші заңына сәйкес жазылған теңдеулер жүйесі Крамер әдісі бойынша детерминанттың көмегімен есептелінеді [20, 21-б.]. Есептеулер MATLAB ортасында орындалады. 2-кестеде келтірілген алгоритмге сәйкес кедергілер арқылы ағатын токтардың мәндері есептелінеді.

MATLAB ортасында жүйенің шешімін анықтау алгоритмі

| | |
|---|--|
| <pre> %Крамер әдісімен жүйені шешу A=[10 0 -10;0 10 0;0 0 10]; b=[-10;30;20]; %Крамер ережесі бойынша детерминантты есептеу A1=A; A2=A; A3=A; A1(:,1)=b; A2(:,2)=b; A3(:,3)=b; I1=det(A1)/det(A); I2=det(A2)/det(A); I3=det(A3)/det(A); I=[I1;I2;I3] </pre> | <pre> %Нәтижесінде I = 1.0000 3.0000 2.0000 </pre> |
|---|--|

1-кестеде келтірілген алгоритмге сәйкес I_1 , I_2 , және I_3 мәндері сәйкесінше кедергілер арқылы ағатын токтардың мәндерін береді.

9) түйіндер үшін Кирхгофтың бірінші заңына сәйкес жазылған теңдеулер жүйесіне кедергілер арқылы ағатын токтардың мәндерін қою арқылы, ток көздері арқылы ағатын токтардың I'_1 , I'_2 , I'_3 мәндері анықталады.

10) тапсырманың шартында 2-суретте келтірілген сұлба Electronics Workbench қолданбалы компьютерлік бағдарламасында жиналады. Студенттер Electronics Workbench жүйесінде жиналған сұлбадағы амперметрлердің көрсетуімен берілген токтардың мәндерін есептеу барысында алынған мәндермен салыстырады және сипаттайды (4-сурет).

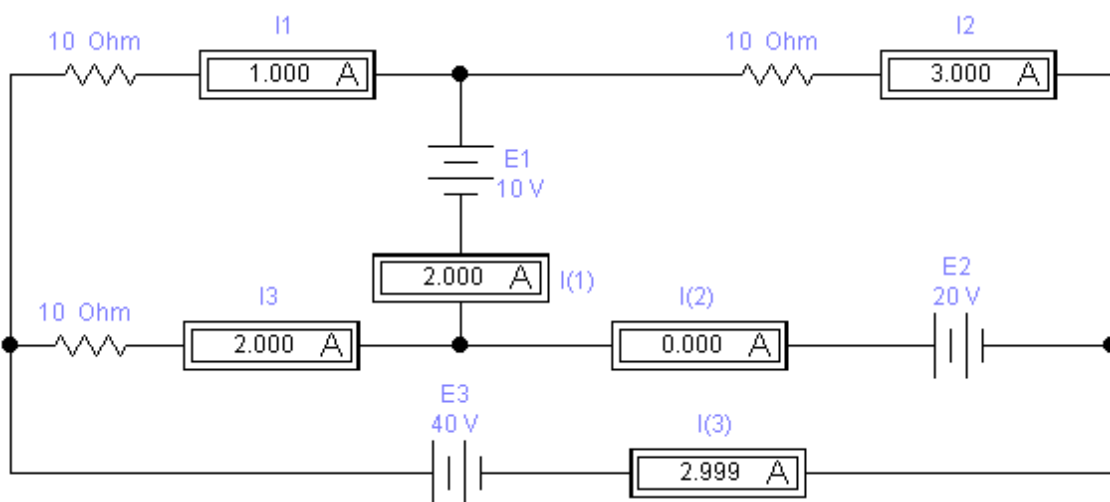

Сурет 4. Электр тізбегі сұлбасының Electronics Workbench бағдарламасындағы моделі

Жүйелік, шығармашылық, аналитикалық, конструкторлық, жобалық ойлаудың даму деңгейлерін анықтауға бағытталған, бес блоктан тұратын транспәндік тапсырмаларды орындау нәтижесі 5-суретте берілген.

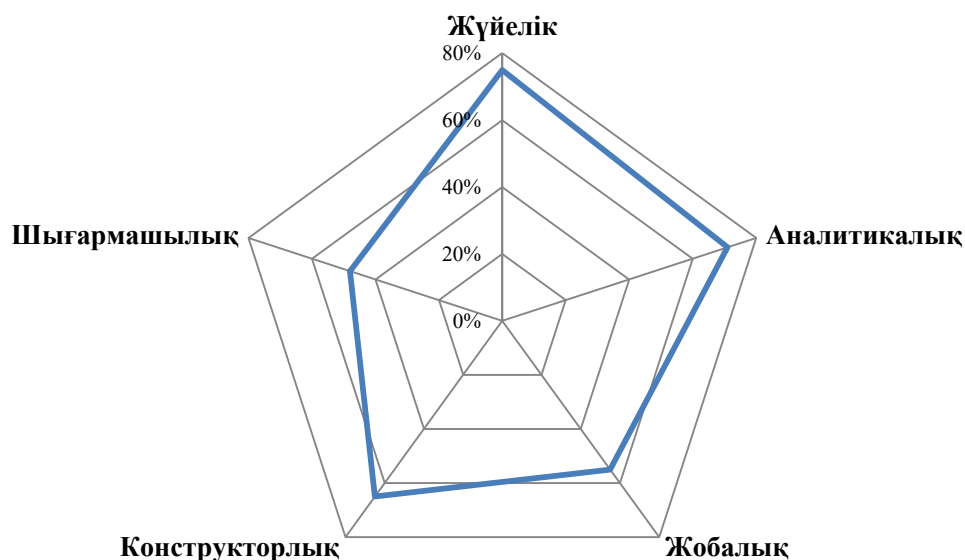

Сурет 5. Студенттің бойындағы ойлау стильдерінің деңгейі

Тапсырмаларды орындау нәтижесіне сәйкес студенттің бойында Т-тәріздес дағдыларды қалыптастыруға, дамытуға қажет болатын ойлау түрлері жеткілікті деңгейде екенін айтуға болады. Дегенменде, нәтиже көрсеткендей, студенттерде шығармашылық тұрғысынан ойлау әлі де дамытуды қажет етеді.

Сонымен қатар, тапсырманы орындау барысында студенттерге ғаламтор желісінде эксперттер ұсынатын «Т-тәріздес» дағдылардың ішінен авторлар құрастырған транспәндік модельдің диактикалық жүйесін игеру барысында дамытылатын, қалыптастырылатын дағдыларды көрсету ұсынылды. Нәтижесінде келесі «Т-тәріздес» дағдылардың қатары анықталынды: 1) ойлаудың интегралдығы; 2) мәселені шеше білу; 3) терең кәсіби техникалық білімді қолдану; 4) пәнаралық дағды; 5) командада жұмыс жасай білу; 6) физикалық білімді қолдану; 7) математикалық білімді қолдану. Берілген дағдылар жиынтығы студенттермен 10-балдық шкаламен бағаланды.

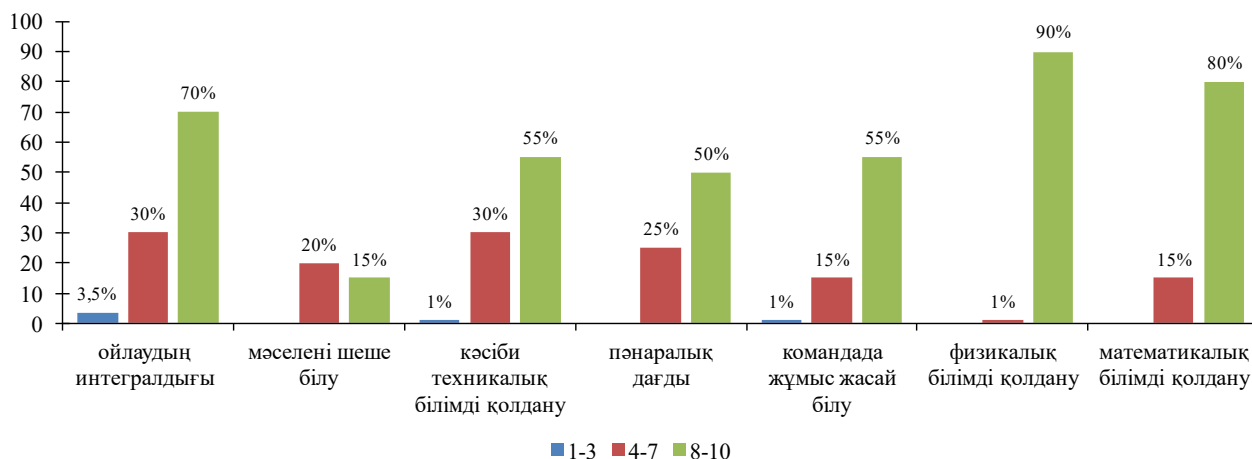

Сурет 6. Студент үшін транспәндік тапсырманы орындауда қажет болатын «Т-тәріздес» дағдылар

6-суретке сәйкес студенттер берілген тапсырмаларды транспәндік модель негізінде орындау барысында, олардың 70% «ойлаудың интегралдығы» дағдысына, ал 50% «пәнаралық» дағдыларына ең жоғары баға берді. Оның себебі студенттерге ұсынылған транспәндік принцип негізінде құрастырылған тапсырмалар пәнаралық бағыттағы білімдердің және траснпәндік модельге сәйкес тапсырмаларды орындау барысында ақпараттық технологиялармен қызығатын студенттердің білімдері мен дағдылары қажет болуын көрсететін іс-әрекеттер. Сондай-ақ, іргелі ғылыми жаратылыстану, математикалық және кәсіби білімдер кәсіби іс-әрекетте қажет екендігін түсінетін студенттердің қатары аз емес. Оның дәлелі ретінде студенттердің 55% «кәсіби техникалық білімдерді қолдану» дағдысына, «физикалық білімді қолдану» дағдысына – 90%, «математикалық білімді қолдану» дағдысына – 80% жоғары баға беруінен көруге болады. Сауалнамаға қатысқан студенттердің 15% «мәселені шеше білу» дағдысына берген бағаларына қарап, бір жағынан, қанағаттанарлық нәтиже ретінде қабылдауға болады. Себебі берілген тапсырмаларды орындағандардың ішінде қойылған міндетті шешудің жолын бірден анықтаған студенттер болды және олар басқа студенттермен өз ойларын бөлісіп отырды. Демек, студенттердің басым бөлігі сауалнамада көрсетілген дағдыға көңіл бөлмеген. Екінші жағынан, осы мәселеге байланысты әлі де әдістемелік бағыттағы педагогикалық жұмыстарды күшейту қажет екендігін айтуға болады. Ал студенттің орта есеппен алғанда 71% «командада жұмыс жасай білу» дағдысын кәсіби іс-әрекетте қажет болатын дағды ретінде таңдады.

Кәсіби емес құзыреттіліктердің, олардың кәсіби білім берудегі орны мен мәнін, бакалаврдың нағыз маман болуы мен оның кәсіби тұрғыда дамуының түрлі негіздерін ашатын көптеген зерттеулерде болашақ маманның теориялық дайындық деңгейі жеткілікті және практикалық дайындық деңгейі өсу үстінде екендігін дәлелдейтін нәтижелер келтіріледі. Зерттеу жұмысының аясында жүргізілген педагогикалық эксперименттің нәтижесі де студенттердің игерген теориялық және практикалық

білімдерін шығармашылық тұрғыда (48%) икемді қолдануға тырысатындығын көрсетті. Дегенмен, студенттердің «мәселені шеше білу» дағдысына деген қажеттілік деңгейіне берген төмен бағасына қарап, осы бағытта студенттердің мотивациясын арттыруға мүмкіндік беретін транспәндік тапсырмалар мен зерттеулерден тұратын жұмыстарды оқу процесіне ендіру технологияларын күшейту қажет.

Аталған мәселені білім беру бағарламасының зерттеу жұмысы аясында алынған пәндер шеңберінде толыққанды шешу мүмкін емес, яғни кешенді түрде ауқымды әдістемелік және ұйымдастырушылық жұмыстарды қажет ететін мәселе. Біріншіден, Индустрия 4.0 өндірістің кең ауқымды диджиталдануын талап етеді. Сондықтан өндіріс салаларына сандық технологияларды ендіру сол саланың бәсекеге қабілеттілігін сақтауға көмектеседі. Ол өз кезегінде осы мәселені кешенді түрде шеше білетін мамандарға деген қажеттіліктерді тудырады. Демек, диджиталдау жұмыс орындарының поляризациясына әкеледі. Екіншіден, Индустрия 4.0, нарықтық экономика талаптарының шарттары ғылымға, білім беру ұйымдарына жүктеледі, оның ішінде, орта білім беру, техникалық және кәсіптік білім беру және жоғары білім беру ұйымдары. Үшіншіден, білім беру ұйымдары «мектеп – ЖОО», «мектеп – колледж (училище, жоғары колледж) – ЖОО» жүйелерінде білім беру мазмұнына қатысты тығыз байланыста болу керек. Төртіншіден, жұмыс беру орындары жоғары оқу орнымен білім беру мазмұны бойынша, ғылым бағытында тығыз байланысты болу керек. Бесіншіден, егер бәсекеге қабілетті мамандар жұмыс жасайтын жоғары технологиялық бағыттағы салалар қарқынды түрде дамиды және өзгертін болса, онда аталған салалар әр 3-5 жыл сайын қайта даярлау бағдарламаларын талап ететін болады. Ол өз кезегінде мамандардың біліктілігін арттыруға кететін жылдық шығындарды қажет етеді. Ал өндірістер мен кәсіпорындардың қарқынды жұмыс жасауы үшін қажет болатын мамандардың дағдылары мен білімдері уақытында және ең тиімді тәсілмен игерілу керек.

Қорытынды

Жүргізілген зерттеудің нәтижесі бойынша келесі қорытындыларды жасауға болады: 1) инженерге қажет болатын «Т-тәріздес» дағдыларды қалыптастыру, дамыту үшін болашақта сұранысқа ие болатын ойлау стильдеріне [17] көңіл бөлу керек; 2) жоғары оқу орны студентінің жаратылыстану-ғылыми және инженерлік даярлығына оң әсерін тигізетін транспәндік модельдің дидактикалық жиынтығы «Т-тәріздес» дағдыларды қалыптастыруға, дамытуға мүмкіндік береді; 3) авторлармен құрастырылған транспәндік модельге сәйкес орындалатын тапсырмалар әр түрлі пәндердің мазмұнын интеграциялауға мүмкіндік береді және студенттердің қызығушылықтарын тудырады; 4) барлық салада заманауи инженердің дамуы үшін қажет болатын, кәсіби емес дағдылардың құрамына кіретін «Т-тәріздес» дағдылар маңызды ресурс болып табылады; 5) жоғары оқу орнында білім алушылардың кәсіби тұрғыда даярлауда пәнаралық байланысты күшейту; 6) «Жоғары оқу орны – Өндіріс (кәсіпорын)» жүйесінде бірлескен жобалардың тиімділігін арттыру және бірнеше пәндердің түйісуіндегі транспәндік дағдыларды бағалауға мүмкіндік беретін осындай жобаларға білім алушыларды тарту.

Мүдделер қақтығысы

Барлық авторлар мақаланың мазмұнымен таныс және мүдделер қақтығысы жоқ.

Авторлардың қосқан үлесі

Искакова А.Б. – жұмыстың концепциясына, әдіснамасына елеулі үлес қосты. Педагогикалық эксперимент нәтижелеріне талдау жүргізді;
Ериков Е.С. – педагогикалық эксперимент нәтижелерін жинақтады;
Қозыбай А.Қ. – мақаланың барлық бөліктерінің тұтастығын бақылады.

Әдебиеттер тізімі

1. Мокий М.С., Мокий В.С. Трансдисциплинарность в высшем образовании: экспертные оценки, проблемы и практические решения // Современные проблемы науки и образования. – 2014. – № 5. – С. 1-10.
2. Эрштейн Л.Б. Влияние компетентного подхода в образовании на развитие общества // Научно-методический электронный журнал «Концепт». – 2015. – Т. 13. – С. 751-755. [Электронды ресурс] – URL: <https://e-koncept.ru/2015/85151.htm> (жүгінген күні: 11.01.2024).
3. Игнатъев В.П., Варламова Л.Ф., Дарамаева А.А. Компетентный подход: проблемы и пути решения // Преподаватель XXI век. – 2022. – № 2. – С. 34-45. DOI: 10.31862/2073-9613-2022-2-34-45
4. Кисин К.А. Проблемы реализации компетентного подхода в высшем образовании и пути их решения // Интернет-журнал «Мир науки». – 2015. – № 3. – С. 1-7. [Электронды ресурс] – URL: <https://cyberleninka.ru/article/n/problemny-realizatsii-kompetentnostnogo-podhoda-v-vysshem-obrazovanii-i-puti-ih-resheniya> (жүгінген күні: 11.01.2024).
5. Тестов В.А., Перминов Е.А. Роль математики в трансдисциплинарности содержания современного образования // Образование и наука. 2021. – Т.23. № 3. – С. 11-34. DOI: 10.17853/1994-5639-2021-3-11-34
6. Тестов В.А., Перминов Е.А. Трансдисциплинарная роль физико-математических дисциплин в современном естественно-научном и инженерном образовании // Образование и наука. – 2023. – Т. 25. № 7. – С. 14-43. DOI: 10.17853/1994-5639-2023-7-14-43
7. Буданов В. Методология и принципы синергетики // Філософія освіти. – 2006. – Т. 3. № 1. – С. 143-173.
8. Буданов В.Г. Методология синергетики в постнеклассической науке и в образовании. – Москва: ЛКИ, – 2008. – 240 с.
9. Тимофеева Н.М., Киселева О.М. Некоторые аспекты формирования метапредметных образовательных результатов в дистанционном обучении математике детей с ограниченными возможностями здоровья // Системы компьютерной математики и их приложения: материалы XIX международной научной конференции. – Смоленск: Изд-во СмолГУ, 2018. – С. 393-400.
10. Наумова М.В. Метапредметные компетенции как условие развития мыслительной деятельности у учащихся на уроках математики в средней школе // Международный журнал экспериментального образования. – 2014. – № 7. – С. 129-133.
11. Талбот Д., Костли К., Дремина М.А., Копнов В.А. Обзор основных элементов, организационных и теоретических основ обучения, совмещенного с работой (WBL), в высшем образовании // Образование и наука. – 2017. – Т. 19. № 6. – С. 91-118. DOI: 10.17853/1994-5639-2017-6-91-118

12. Римская О.Н., Пархаев А.А., Хомова Н.А. Стратегия цифровой трансформации: цифровые компетенции инженера железнодорожного транспорта // Стратегические решения риск-менеджмент. – 2022. – Т. 3. №13. – С. 199-209. DOI: 10.17747/2618-947X-2022-3-199-209
13. Gardner H. Frames of Mind: The Theory of Multiple Intelligences. – New York: Basic Books, – 1983. – 459 p.
14. Дойл М. Почему инженерам необходимо развивать «Т-образные» навыки? [Электронды ресурс] – URL: <https://www.irisoft.ru/interesting/pochemu-inzheneram-neobhodimo-razvivat-t-obraznye-navyki/> (жүгінген күні: 11.04.2024).
15. Кандаурова А.В., Михайлова С.В. Роль надпрофессиональных компетенций в профессиональном развитии обучающихся // Вестник Нижневартковского государственного университета. – 2021. – Т. 56. № 4. – С. 78-86. DOI: 10.36906/2311-4444/21-4/08
16. Климов А.А., Куприяновский В.П., Соколов И.А., Заречкин Е.Ю., Куприяновская Ю.В. Цифровые технологии, навыки, инженерное образование для транспортной отрасли и технология образования // International Journal of Open Information Technologies. – 2019. – Т. 7. № 10. – С. 98-127.
17. Қазақстан Республикасындағы жаңа мамандықтар мен құзыреттердің Атласы [Электронды ресурс] – URL: <https://enbek.kz/atlas/> (жүгінген күні: 11.01.2024).
18. Галушко В.Н. Электротехника и основы электроники: учеб.-метод. пособие для студентов факультета «Управление процессами перевозок». – Гомель: БелГУТ, – 2012. – 186 с.
19. Туғанбаев Ы.Т. Электротехниканың теориялық негіздері: оқулық. – Алматы: Экономика, – 2012. – 500 б.
20. Байарыстанов А.О. Жоғары математика: оқулық. 1 бөлім. – Алматы: Нур-Принт, – 2015. – 232 б.

А.Б. Искакова¹, А.К. Козыбай², Е.С. Ериков¹

¹*Торайғыров университет, Павлодар, Қазақстан*

²*Қазақский национальный педагогический университет имени Абая, Алматы, Қазақстан*

Применение трансдисциплинарной модели задачи при обучении фундаментальных и профильных дисциплин на технических специальностях

Аннотация. Изменения, происходящие в системе образования, придают новый толчок к использованию трансдисциплинарного подхода, позволяющего взглянуть на математику и физику под другим углом. Данная тенденция является единственным фактором, влияющим на появление и совершенствование универсальной методологии, позволяющей решать сложные междисциплинарные задачи в профессиональной сфере и обществе. В связи с этим возникнет необходимость в новых способах и подходах реализации методики использования инновационных технологий обучения, которые позволят осуществлять подготовку будущих специалистов по отдельным образовательным программам, использовать трансдисциплинарный подход в образовании, выводить на новый уровень качество системы образования. Новая методология, основанная на достижениях математики и физики, позволит расширить границы практического применения естественных и технических наук.

В исследовании анализ роли математических и физических наук в решении междисциплинарных задач проводился на основе системного подхода, являющегося основным направлением методологии научного познания. В данной статье предлагается методика реализации интеграции физики, математики и профильных дисциплин на технических специальностях высшего учебного заведения, разработанная на основе трансдисциплинарного подхода.

Согласно задачам исследования: 1) определены «Т-образные» навыки, необходимые студентам образовательной программы «Приборостроение»; 2) составлен дидактический комплекс трансдисциплинарной модели, положительно влияющий на естественнонаучную и инженерную подготовку студентов высшего учебного заведения; 3) на основе педагогического эксперимента верифицировано положительное влияние трансдисциплинарной модели на подготовку бакалавров по образовательной программе «Приборостроение».

Ключевые слова: трансдисциплинарный подход, трансдисциплинарная модель, Т-образные навыки, метанавыки, физика, математика, интеграция.

A.B. Iskakova¹, A.K. Kozybai², Ye.S. Yerikov¹

¹Toraighyrov University, Pavlodar, Kazakhstan

²Abai Kazakh National Pedagogical University, Almaty, Kazakhstan

Application of the Transdisciplinary Task Model in Teaching Fundamental and Specialized Disciplines in Technical Specialties

Abstract. The changes taking place in the education system give a new impetus to the use of a transdisciplinary approach, which allows us to look at mathematics and physics from a different angle. This trend is the only factor influencing the emergence and improvement of a universal methodology that allows solving complex interdisciplinary tasks in the professional sphere and society. This will require new methods and approaches to implement the methodology of using innovative teaching technologies. The new methodology based on achievements in mathematics and physics.

In the study, the analysis of the role of mathematical and physical sciences in solving interdisciplinary problems was carried out on the basis of a systematic approach, which is the main direction of the methodology of scientific cognition. This article proposes a methodology for implementing the integration of physics, mathematics and specialized disciplines in technical specialties of higher education institutions, developed on the basis of a transdisciplinary approach.

According to the objectives of the study: 1) defined “T-shaped” skills; 2) developed a didactic complex of the transdisciplinary model; 3) the positive impact of the transdisciplinary model on undergraduate education has been verified.

Keywords: transdisciplinary approach, transdisciplinary model, T-shaped skills, meta-skills, physics, mathematics, integration.

References

1. Mokiy M.S., Mokiy V.S. Transdistsiplinarnost v vysshem obrazovanii: ekspertnye otsenki, problemy i prakticheskie resheniya [Transdisciplinarity in Higher Education: Expert Assessments, Problems and Practical Solutions], *Sovremennye problemy nauki i obrazovaniya* [Modern problems of science and education], 5, 1-10(2014). [in Russian]
2. Ershteyn L.B. Vliyanie kompetentnostnogo podkhoda v obrazovanii na razvitie obshchestva [The influence of a competency-based approach in education on the development of society], *Nauchno-metodicheskiy elektronnyy zhurnal «Kontsept» Scientific and methodological electronic journal «Koncept»*, 13, 751-755(2015). [Electronic resorce]. – Available at: <https://e-koncept.ru/2015/85151.htm> (accessed: 11.01.2024). [in Russian]
3. Ignatiev V.P., Varlamova L.F., Daramaeva A.A. Kompetentnostnyy podkhod: problemy i puti resheniya [Competency-Based Approach: Problems and Solutions], *Prepodavatel XXI vek* [Teacher XXI century], 2, 34-45(2022). DOI: 10.31862/2073-9613-2022-2-34-45 [in Russian]
4. Kisin K.A. Problemy realizatsii kompetentnostnogo podkhoda v vysshem obrazovanii i puti ikh resheniya [Problems of realization of competence approach in higher education and ways of their decisions], *Internet-zhurnal «Mir nauki»* [Internet magazine "World of Science"], 3, 1-7(2015). [Electronic resorce]. – Available at: <https://cyberleninka.ru/article/n/problemy-realizatsii-kompetentnostnogo-podhoda-v-vysshem-obrazovanii-i-puti-ih-resheniya> (accessed: 11.01.2024) [in Russian]
5. Testov V.A., Perminov E.A. Rol matematiki v transdistsiplinarnosti sodержaniya sovremennogo obrazovaniya [The role of mathematics in transdisciplinarity content of modern education], *Obrazovanie i nauka* [Education and science], 3(23), 11-34(2021). DOI: 10.17853/1994-5639-2021-3-11-34 [in Russian]
6. Testov V.A., Perminov E.A. Transdistsiplinarnaya rol fiziko-matematicheskikh distsiplin v sovremennom estestvenno-nauchnom i inzhenernom obrazovanii [Transdisciplinary role of physical and mathematical disciplines in modern natural science and engineering education], *Obrazovanie i nauka* [Education and science], 7(25), 14-43(2023). DOI: 10.17853/1994-5639-2023-7-14-43 [in Russian]
7. Budanov V. Metodologiya i printsipy sinergetiki [Methodology and Principles of Synergetic], *Filosofiya osviti* [Philosophy of education], 1(3), 143-172 (2006). [in Russian]
8. Budanov V.G. Metodologiya sinergetiki v postneklassicheskoy nauke i v obrazovanii [Methodology of synergetics in post-non-classical science and education] (LKI, Moscow, 2008, 240 p.). [in Russian]
9. Timofeeva N.M., Kiseleva O.M. Nekotorye aspekty formirovaniya metapredmetnyh obrazovatel'nyh rezul'tatov v distancionnom obuchenii matematike detej s ogranichennymi vozmozhnostyami zdorov'ya [Some aspects of the formation of metasubject educational outcomes in distance learning mathematics children with disabilities], *Sistemy komp'yuternoj matematiki i ih prilozheniya: materialy XIX Mezhdunarodnoj nauchnoj konferencii* [Systems of computer mathematics and their applications: materials of the XIX International Scientific Conference], Smolensk: SmolGU [Smolensk: Smolensk State University Publishing House], 393-400(2018). [in Russian]
10. Naumova M.V. Nekotorye aspekty formirovaniya metapredmetnyh obrazovatel'nyh rezul'tatov v distancionnom obuchenii matematike detej s ogranichennymi vozmozhnostyami zdorov'ya [Some aspects of the formation of meta-subject educational results in distance learning in mathematics for children with disabilities], *Mezhdunarodnyj zhurnal eksperimental'nogo obrazovaniya* [International Journal of Experimental Education], 7, 129-133(2014). [in Russian]

11. Talbot J., Costley C, Dremina M.A., Kopnov V.A. Obzor osnovnyh elementov, organizacionnyh i teoreticheskikh osnov obucheniya, sovmeshchennogo s rabotoj (WBL), v vysshem obrazovanii [A review of the basic elements, organizational and theoretical foundations of work-based learning (WBL) in the higher education], *Образование и наука [Education and science]*, 6(19), 91-118(2017). DOI: 10.17853/1994-5639-2017-6-91-118 [in Russian]
12. Rimsкая O.N., Parkhaev A.A., Chomova N.A. Strategiya cifrovoj transformacii: cifrovye kompetencii inzhenera zhelezнодорожного транспорта [Digital transformation strategy: Digital competencies of a railway engineer], *Strategicheskie resheniya risk-menedzhment [Strategic decisions and risk management]*, 13(3), 199-209(2022). DOI: 10.17747/2618-947X-2022-3-199-209. [in Russian]
13. Gardner H. *Frames of Mind: The Theory of Multiple Intelligences* (New York: Basic Books, 1983, 459 p.).
14. Doyle M. Pochemu inzheneram neobhodimo razvivat' «T-obraznye» navyki. [Why Engineers Need to Develop T-Shaped Skills]. [Electronic resource]. – Available at: <https://www.irisoft.ru/interesting/pochemu-inzheneram-neobhodimo-razvivat-t-obraznye-navyki/> (accessed: 11.01.2024) [in Russian]
15. Kandaurova, A.V., Mikhailova, S.V. Rol' nadprofessional'nyh kompetencij v professional'nom razvitii obuchajushhihsja [The Role of Supra-professional Competencies in the Professional Development of Students], *Vestnik Nizhnevartovskogo gosudarstvennogo universiteta [Bulletin of Nizhnevartovsk State University]*, 4(56), 78-86 (2021). DOI: 10.36906/2311-4444/21-4/08. [in Russian]
16. Klimov A.A., Kupriyanovsky V.P., Sokolov I.A., Zarechkin E.Yu., Kupriyanovskaya Yu.V. Cifrovye tekhnologii, navyki, inzhenernoe obrazovanie dlya transportnoj otrasli i tekhnologiya obrazovaniya [On digital technologies, skills, engineering education for transport and education technology], *International Journal of Open Information Technologies [International Journal of Open Information Technologies]*, 10(7), 98-127(2019). [in Russian]
17. Atlas of new professions and competencies in the Republic of Kazakhstan [Electronic resource] – Available at: <https://enbek.kz/atlas/en> (accessed: 11.01.2024)
18. Galushko V.A. *Elektrotehnika i osnovy elektroniki [Electrical engineering and electronics fundamentals]* (Gomel: BelGUT, 2012, 186 p.). [in Russian]
19. Tuganbaev Y.T. *Elektrotehnikanyñ teorialyq negizderi [Theoretical foundations of electrical engineering]* (Almaty: Economy, 2012, 500 p.). [in Kazakh]
20. Bayarystanov A.O. *Zhoqary matematika [Higher mathematics]* (Almaty: Nur-Print, 2015, 232 p.). [in Kazakh]

Авторлар туралы мәлімет

Искакова А.Б. – PhD, қауымдастырылған профессор, «Торайғыров Университеті» КЕАҚ, Ломов көш., 64, 140008, Павлодар, Қазақстан.

Қозыбай А.Қ. – педагогика ғылымдарының докторы, профессор, Абай атындағы Қазақ ұлттық педагогикалық университеті, Достық даңғылы, 13, 050010, Алматы, Қазақстан.

Ериков Е.С. – магистрант, «Торайғыров Университеті» КЕАҚ, Ломов көш., 64, 140008, Павлодар, Қазақстан.

Сведения об авторах

Искакова А.Б. – PhD, ассоциированный профессор, НАО «Торайгыров Университет», ул. Ломова, 64, 140008, Павлодар, Казахстан.

Қозыбай А.Қ. – доктор педагогических наук, профессор, Казахский национальный педагогический университет имени Абая, пр. Достык, 13, 050010, Алматы, Казахстан.

Ериков Е.С. – магистрант, НАО «Торайгыров Университет», ул. Ломова, 64, 140008, Павлодар, Казахстан.

Information about authors

Iskakova A.B. – PhD, Associate Professor, “Toraighyrov University” NCJSC, Lomov Str., 64, 140008, Pavlodar, Kazakhstan.

Kozybai A.K. – Doctor of Pedagogical Sciences, Professor, Abai Kazakh National Pedagogical University, Dostyk ave., 13, 050010, Almaty, Kazakhstan.

Yerikov Y.S. – Master’s Student, “Toraighyrov University” NCJSC, Lomov Str., 64, 140008, Pavlodar, Kazakhstan.



МРНТИ 14.25.05

Научная статья

DOI: <https://doi.org/10.32523/2616-6895-2024-148-3-108-121>

Теоретические основы формирования толерантности у учащихся как педагогическая категория

Р.М. Медетова 

Национальный институт педагогики воспитания, Ташкент, Республика Узбекистан

(E-mail: medetova.raushan@mail.ru)

Аннотация. Многоликий современный мир насыщен многосторонними событиями. Это касается всех стран мира и системы образования в том числе. Вот почему преподаватели сегодня должны формировать у учащейся молодёжи важнейшие качества личности, которые помогут им комфортно жить и работать в современном социуме. Одним из таких качеств является толерантность. В педагогической науке этот термин широко изучен с точки зрения теории и практики. Но, несмотря на это, кардинальные изменения, которые происходят в системе непрерывного образования, связаны с образовательными парадигмами, которые способствуют выявлению новых типов отношений между педагогами и обучающимися. Теоретические основы формирования, развития и совершенствования толерантности у обучающихся нашли отражение в ряде международных и республиканских нормативно-правовых документах. Цель данной статьи заключается в теоретическом обосновании проблемы формирования толерантности у учащихся общих средних школ. С целью изучения вопросов толерантности молодёжи было проведено социологическое исследование. По итогам проведённых социологических опросов следует, что ключевым элементом для всего населения Узбекистана является осознание его своей Родиной; взаимное уважение граждан, что и обуславливает мир и согласие в республике. Однако при всей благополучности ситуации в республике общим положительным контуром морали молодёжи всё же нет оснований считать, что толерантность стала неотъемлемой частью характера молодёжи, в том числе и учащихся Узбекистана. Данное обстоятельство является предпосылкой для руководства образовательных учреждений республики. В связи с этим формирование толерантности у учащихся в современных условиях развития образования представляет собой важную задачу времени.

Ключевые слова: толерантность, учащаяся молодёжь, образование, развитие, совершенствование, личность, национальное воспитание.

Введение

В современном мире происходят значительные изменения, которые влекут за собой транс-формацию и в системе образования. Это касается всех ступеней непрерывного образования, начиная с дошкольного возраста, заканчивая педагогической андрагогикой, когда и взрослые люди хотят повысить уровень своих знаний.

Данный процесс весьма сложный и связан, в первую очередь, с коммуникацией. Личности, обладающие умением демократично и лояльно сотрудничать с другими людьми, проявлять уважение к ним независимо от их социального положения, уровня интеллекта, воспитанности, возраста, национальных и религиозных принадлежностей, смогут достичь желаемых успехов в профессиональной деятельности. Что касается преподавателей системы непрерывного образования, то они тем более должны обладать таким качеством, как толерантность. Вот почему сегодня учёные, политики, общественные деятели, педагоги всё больше внимания обращают на формирование и развитие толерантности у своих подопечных. В этом направлении проводится довольно обширная работа. Такая необходимость диктовалась (да и сегодня диктуется) усилением глобальных процессов, связанных с появлением транснациональных преступных, в том числе террористических организаций, с которыми сталкиваются все страны мира и в которые всё чаще вовлекается молодёжь.

Методология

Задача подготовки обучающихся к жизни в многонациональном обществе является важнейшей. Устав ООН гласит: «необходимо проявлять терпимость и жить вместе, в мире друг с другом, как добрые соседи» [1, с. 9].

Принципы толерантности провозглашены во Всеобщей декларации прав человека (1948), Декларации прав ребёнка (1959), Международном пакте об экономических, социальных и культурных правах (1966), Декларации о ликвидации всех форм нетерпимости и дискриминации на основе религии или убеждений (1981), Декларации о праве народов на мир (1984), Всемирной декларации об обеспечении выживания, защиты и развития детей (1990), а также в других нормативно-правовых документах, связанных с ликвидацией всех форм религиозной дискриминации и предотвращении расовой дискриминации, включая раннее предупреждение и неотложные меры (2002).

В целях поддержания и развития толерантности своих граждан Узбекистан ратифицировал эти международные конвенции и разработал специальные законы, закрепляющие равноправие людей всех национальностей.

Одним из основополагающих документов, провозглашающих права личности, является Всеобщая декларация прав человека. Она стала основополагающим документом, содержащим правовые нормы в защите человека, и легла в основу многих международных актов. Во «Всеобщей декларации прав человека» говорится, что «признание достоинства, присущего всем членам человеческой семьи, и равных и неотъемлемых прав их является основой свободы, справедливости и всеобщего мира».

Это же право защищается в «Декларации прав ребёнка» (1959), где подчёркивается: «ребёнку должно принадлежать все, отражённое в Декларации права. Данные права должны признаваться за всеми детьми без всяких исключений и без различия или дискриминации по признаку расы, цвета кожи, пола, языка, религии, политических или иных убеждений, национального или социального происхождения, имущественного положения, рождения или иного обстоятельства, касающегося самого ребёнка или его семьи» (принцип 1) и далее: «ребёнок должен ограждаться от практики, которая может поощрять расовую, религиозную или какую-либо иную форму дискриминации. Он должен воспитываться в духе взаимопонимания, терпимости, дружбы между народами, мира и всеобщего братства» [1, с. 21].

Вопросы толерантности (пункт 6) и культуры (пункты 17, 21-23) подрастающего поколения отражены в Рекомендациях Генеральной конференции Организации Объединённых Наций по вопросам образования, науки и культуры: «О воспитании в духе международного взаимопонимания, сотрудничества, мира и воспитания в духе уважения прав человека и основных свобод».

Конвенция о правах ребёнка основной целью считает решение возникших проблем, связанных с детьми. «Государства – участники настоящей Конвенции согласились о том, что образование ребёнка должно быть направлено на: а) развитие личности, талантов, умственных и физических способностей ребёнка; в) воспитание уважения к ребёнку и основным свободам, а также принципам, провозглашённым в Уставе ООН; с) воспитание уважения к родителям ребёнка, его культурной самобытности, языку и ценностям, к национальным ценностям страны, в которой он проживает, страны его происхождения и к цивилизациям, отличным от собственной; d) подготовку ребёнка к сознательной жизни в свободном обществе в духе понимания мира, терпимости, равноправия мужчин и женщин и дружбы между народами, этническими, национальными и религиозными группами, а также лицами из числа коренного населения (ст. 29) [2, с. 156]. Необходимо следовать нормам Конвенции и обеспечивать все права лиц до 18 лет, оказывать необходимую практическую помощь и развивать систему национального законодательства. В Уставе ООН (в 2020 году ООН исполнилось 75 лет) говорится «о решимости народов избавить будущие поколения от бедствий войны, утвердить веру в основные права человека, в достоинство и ценность человеческой личности; о создании условий для соблюдения справедливости и уважения к обязательствам международного права, содействию условий жизни при большой свободе, проявлению терпимости, объединению сил для поддержания международного мира и безопасности» [3, с. 19]. Права детей у нас в стране закреплены в Конституции, Семейном, Уголовном, Трудовом кодексах, признаны законами Узбекистана о гражданстве, труде, правонарушениях, административном наказании, образовании и ряде других (с 1991 года по настоящее время в Узбекистане принято более 500 законов) [4].

«Все граждане Республики Узбекистан имеют одинаковые права и свободы и равны перед законом без различия пола, расы, национальности, языка, религии, социального происхождения, убеждений, личного и общественного положения» [5, с. 6]. Толерантность узбекского народа выражена и в главной песне страны, где второй

куплет Гимна Узбекистана начинается со слов: «Бағри кенг ўзбекнинг ўчмас иймони...» (принят 10 декабря 1992 года).

В Международной комиссии по образованию отмечается, что обучение и воспитание содействуют сотрудничеству и солидарности [6, с. 17].

Внимание международного сообщества к проблеме толерантности проявилось в объявлении 16 ноября международным днём толерантности. Около 200 государств – членов ООН по вопросам образования, науки и культуры на 28 сессии Генеральной ассамблеи ООН (25 октября-16 ноября 1995 года) ратифицировали Декларацию принципов терпимости [7].

История

Важным обстоятельством, свидетельствующим о пристальном внимании мира к вопросам толерантности, стало то, что Генеральная Ассамблея ООН провозгласила 2000-2010 годы Международным десятилетием культуры мира и ненасилия, направленным на повышение терпимости и укрепление солидарности в рамках всего общества, а также в отношении уязвимых групп, в частности, беженцев и перемещённых лиц. Эти же задачи решает «Декларация о культуре мира» ООН. В 1996 году был основан Международный фонд «Толеранс». При поддержке ЮНИСЕФ в нашей стране более 700 школ были вовлечены в программу «Создание школы дружелюбного отношения к ребёнку». В Нидерландах воспитанию детей в духе уважительного отношения друг к другу уделяется особое внимание. В 1990 году была принята в Швеции, где для 8 миллионов населения проводятся специальные семинары для родителей. В Турции введён в систему образования учебный предмет «Наука о жизни», в Китае – «Уроки общения».

Источники разного рода показывают, что сегодня издаются книги с советами «Делай так и не делай этого». С 2008 года в украинских школах введен факультативный курс «Толерантность». Достойным уважения примером практического воплощения идей толерантности является наше государство. Об этом, прежде всего, свидетельствует ратификация (1995) Олий Мажлисом Узбекистана Международной конвенции о ликвидации расовой дискриминации, что отражено в Законе «О гражданстве» (пункт I статья IV). Другим примером является христианско-мусульманская международная конференция (1996). На форуме представителей двух крупных конфессий мира в честь юбилейных торжеств по случаю 125-летия Ташкентской Среднеазиатской епархии Русской православной церкви принял участие Патриарх Московский и Всея Руси, где было подчеркнуто: «вся история сосуществования мусульман и христиан на земле Узбекистана являет собой редкий пример религиозно-духовной толерантности и достойна считаться одним из лучших образцов веротерпимости» [8, с. 3]. Не менее значимо учредительное собрание Совета общества дружбы и культурно-просветительских связей республики с зарубежными странами, свидетельствующее о том, что официальная власть нашей республики придаёт важное значение проблемам сотрудничества.

С 1998 года в республике действует Ташкентская Духовная семинария, с 1999 года в столице функционирует Ташкентский исламский университет. Так, Узбекистан

присоединился к более чем 60 международным документам [8, с. 14]. Поскольку Парижская декларация принципов толерантности является важным документом в данной области, в республике придаётся особое значение имплементации её норм в национальное законодательство и их широкому претворению в правовую практику. Благодаря этому в законодательстве и правовой практике страны всё более явственно просматривается гармония между национальными традициями и международными стандартами. В рамках законодательно принятых документов целенаправленно продолжается работа по укреплению межнационального согласия, происходят социальные изменения, связанные с внедрением современных технологий, реализацией целевых комплексных программ. Сегодня у нас изучается бесценное наследие мыслителей Востока. Столица республики Ташкент получила почётный статус столицы исламской культуры. На узбекской земле ислам достиг впечатляющего интеллектуального развития в философии, искусстве, архитектуре. Идеи толерантности и гуманизма, которые встречаются в исламе, зачастую были сформированы крупными духовными деятелями, мыслителями, такими, как Б.Накшбанди, произведения которого знают и читают во всем мире и великим Абу Али Ибн Сино, мудрость и служение человечеству которого известны всем. Объявление Ташкента столицей исламской культуры - это оценка того великого наследия, что досталось нам от предков, мыслителей и учёных. Во-вторых, той работы, что проделана в этом направлении (имеется в виду согласие и стабильность – прим. Р.М.) за годы независимости. Не случайно форум «Ислам и толерантность, пример Узбекистана» проводился ЮНЕСКО именно в нашей стране. В этом мероприятии приняли участие политические и религиозные деятели, международные эксперты, представители региональных структур, негосударственных организаций и зарубежных дипломатических миссий, аккредитованных в республике. И вот мнение некоторых из них: «Толерантность и милосердие являются отличительной чертой народов Узбекистана, где испокон веков люди различных национальностей и вероисповеданий живут в мире и согласии» (С.Стаценко, священник); «Наши известные исламские мыслители, просветители, учёные создали бесценные труды. Возрождение исламских памятников как архитектурных ансамблей, так и рукописных источников, сохранение в Ташкенте древних списков Корана Османа и Корана Ленгара – великая заслуга народа Узбекистана» (Д.Алимова, д.и.н., профессор).

Принципы толерантности закреплены во многих законодательных актах нашего государства. Так, в Законе «О гарантиях прав ребёнка» (2007) говорится об охране жизни и здоровья ребёнка, защите его чести и достоинства.

Итак, изучение источников свидетельствует, что в культуре нашего, как и других народов, заложены корни толерантного мировоззрения. Это подтверждают и результаты социологических исследований. Проведенный социологический опрос Центром общественного мнения на тему: «Межэтнические и межконфессиональные отношения граждан в суверенном Узбекистане» охватил 14.445 человек, из них 47,2% мужчин и 52,8% женщин. По данным опроса, практически все жители Узбекистана (96%) считают нынешние отношения между людьми доброжелательными. Результаты опроса показали, что основными источниками, благодаря которым респонденты узнают об истории,

культуре и традициях своего народа, для представителей узбекской нации являются: телевидение, книги, общение с представителями старшего поколения, радио. Уровень знания традиций своего и узбекского народа у представителей нетитульной нации очень высок – 93,5% и 85,1% соответственно [9, с. 92]. 76,9% опрошенных соблюдают традиции узбекского народа, выделяя при этом узбекские национальные праздники, гостеприимство, уважение к старшим людям, узбекскую национальную кухню, т.е. всё, что относится к традициям и является свидетельством толерантного отношения коренного населения и других наций, населяющих республику, друг к другу.

С целью изучения вопросов толерантности молодёжи было проведено социологическое исследование среди 695 студентов (в них приняла участие автор исследования). Результаты показали, что 79,5% считают «толерантность» необходимым качеством каждого человека, 7,4% не имеют представления «о толерантности». На вопрос: «Считаете ли вы себя толерантным человеком?» 71,8% респондентов ответили положительно, при этом из числа студентов технических дисциплин – 59,5%, гуманитарных – 69,7%, творческих – 60,3%. Кроме того, 20,1% респондентов на этот вопрос ответили «не знаю» и только 9,1% не видят необходимости в толерантности.

Выявляя связь толерантности с национальными традициями, мы получили такие данные: 70,8% респондентов считают традиции, среди которых главная – добрососедские отношения, положительно влияют на проявление толерантности, 13,7% опрошенных ответили, что национальные ценности, обычаи и традиции не имеют прямого отношения к проблеме толерантности, остальные с ответом не определились. На вопрос: «Влияет ли уровень образованности на проявление толерантности?» 61,3% респондентов ответили «да», частично влияет – 22,2%, «нет, не влияет» – 8,8%, «не знаю» – 5,4%. Также 40,4% считают, что терпение – составляющий элемент толерантности. Кроме того, ряд респондентов отметили необходимость, причём настоятельную, находить общий язык, взаимопонимание, интернационализм, доброту – 19,9%.

На вопрос «Что способствует проявлению толерантности в повседневной жизни?» 31,9% ответили «благополучие в семье». Целью многонационального комплексного опроса «Общечеловеческие и национальные ценности в образе жизни граждан Узбекистана» (1924 человека) и «Узбекистан – наш общий дом» (2596 человек) стало выявление межнациональных отношений [10, с. 92].

По вопросам сохранения традиций узбекского народа высказались узбеки (33,0%), казахи (29,8%), русские (24,6%), таджики (24,4%), киргизы (24,2%) и т.д., что даёт основание утверждать об искреннем желании представителей других наций общими усилиями обустроить страну, сохранить традиции узбекского народа [10, с. 92]. Состояние межнациональных отношений в республике по итогам социологических опросов оценивается большинством опрошенных позитивно.

В процессе опроса 400 студентов на вопрос «В чём отличие национальностей друг от друга?» 71% опрошенных ответили, что народы различаются традициями и обычаями. В многонациональном опросе «Национальные и общечеловеческие ценности» 94,7% респондентов оценили межнациональную обстановку в Узбекистане как спокойную, остальные согласились с вариантом ответа «межнациональные отношения стабильно хорошие, между людьми есть согласие и терпимость» [10, с. 87].

По итогам проведённых социологических опросов следует, что основообразующим элементом для всего населения Узбекистана является осознание его своей Родиной; взаимное уважение граждан, что и обуславливает мир и согласие в республике. Однако при всей благополучности ситуации в республике, общим положительным контуром морали молодёжи (о чём свидетельствует опрос) всё же нет оснований считать, что толерантность стала неотъемлемой частью характера молодёжи, в том числе и учащихся Узбекистана, особенно если учесть влияние сопредельных государств (Афганистан, ещё недавно Кыргызстан, Таджикистан), где настроения нетерпимости, экстремизма проявляются наиболее явно. Ещё одним аргументом в пользу необходимости толерантности свидетельствуют всё ещё продолжающиеся межрелигиозные (Ирак, Ливия, Палестина, Израиль), этнические (Иран, Сербия), имеющие место в мире, а также факты экстремизма (Афганистан, Сирия, Украина и др.). Именно это обстоятельство является предпосылкой для руководства образовательных учреждений республики, что подчёркивается в докладе Международной комиссии ЮНЕСКО о глобальных стратегиях развития образования: «Если в такой обстановке человек не будет обладать собственным мнением, твёрдыми убеждениями, он не сможет противостоять воздействию чуждых идеологий. Например, вспомним деятельность религиозной секты «АУМ Сенрике», распространившейся в Японии ... её представители, овладев волей, сознанием сотен молодых людей в различных странах мира, старались превратить их в зомби, манкуртов» [11, с. 32-33]. Или же события в Сирии, в Турции и другие теракты. Вот почему главным объектом образования нашей республики является личность.

Воспитание личности, обладающей толерантностью – важнейшая педагогическая категория, основными показателями которой являются: 1) педагогическая деятельность; 2) воспитание, обучение, образование; 3) педагогическая система; 4) педагогический процесс. Между тем, в педагогической науке внимание акцентируется лишь на отдельных аспектах интолерантного поведения – агрессия, конфликтность, неуживчивость и т.д.

Приоритетами национальной образовательной политики республики являются задачи формирования человека нового типа – нравственно зрелого, с высоким уровнем мировоззренческой культуры, позитивным восприятием окружающего мира, готового к активной деятельности в созидательной поликультурной среде, а это означает, что педагогика должна обратить внимание не на интолерантное поведение, а на профилактику, предупреждение её и создание культуры толерантности обучающихся. Следовательно, основной задачей педагогической науки является обучение учащихся уважению прав другого индивида, то есть толерантности.

В эксперименте приняли участие 360 школьников и 100 учителей. В процессе проведения опытно-экспериментальной работы на уроках были использованы элементы народных традиций, фольклор (сказки, пословицы, дастаны), национальные игры. В ходе опытно-экспериментальной работы была разработана система занятий с включением национальных традиций, которая состояла из следующих этапов: *начальный этап*, на котором были даны общие представления о традициях, об этнопедагогике (мыслители Востока как её представители), о народном творчестве. Была проведена беседа с

учениками о том, как зародились традиции проведения национальных праздников, осуществлено знакомство с некоторыми видами традиций и жанрами устного народного творчества.

Первый этап. Знакомство учащихся через цикл бесед с устным народным творчеством, с этнопедагогическим наследием. На этом этапе были проведены кружковые занятия по темам: «Жизнь наших предков», «Историческое, литературное и научное наследие великих мыслителей», «Традиции и обычаи наших предков», «Национальные блюда», «Национальный костюм» и другие. Отдельные темы освещались на уроках истории, литературы и спецкурсах.

Нами был сделан вывод о том, что благодаря изучению учебных предметов, таких, как «Воспитание», «История Узбекистана», «Всемирная история», достигается самореализация, развитие познавательного интереса, усиливается мотивация, учащиеся быстрее взрослеют, становятся ответственнее, улучшается поведение школьников, появляется чувство милосердия, взаимопомощи, гуманное отношение к сверстникам и взрослым, повышается интерес к учёбе.

Итак, основные педагогические условия, обеспечившие прогнозируемый результат: целенаправленный подход, непрерывность учебно-воспитательного процесса, соответствие выполняемой работы интересам, возможностям, способностям школьников, создание доброжелательной, творческой атмосферы, предоставление учащимся возможности для проявления самостоятельности и творческой активности, необходимость использования элементов занимательности и разнообразных видов наглядности (предметы истории, архитектуры, звуковые записи песен, дастанов).

Нами достоверно доказано, что учащиеся не осознавали свою связь с прошлым, не ценили национальных традиций как части своей истории, национальной принадлежности, не придавали значения толерантности, не очень стремились к новым знаниям, у них не было желания вникать в их сущность, искать связи и отношения. Экспериментальные занятия способствовали развитию мышления, изменили все ориентиры учащихся, вызвали их интерес к истории, к своему народу, его прошлой и настоящей жизни, научили анализировать, сравнивать, сопоставлять, обобщать, классифицировать, высказывать собственные предположения и выводы, что и было задачей эксперимента.

На *констатирующем* этапе опытно-экспериментальной работы осуществлён мониторинг знаний, умений и навыков учащихся по обладанию ими толерантных качеств личности.

На *формирующем* этапе исследования были созданы и апробированы новые формы методики.

На *обобщающем* этапе был проведён сравнительный анализ действующей модели воспитания с приоритетным национальным воспитанием учащихся на этнопедагогических материалах и традициях.

В экспериментальных классах были составлены проблемные вопросы и задания для самостоятельной работы, использованы аудио- и видеоматериалы, сделан отбор учителей, прослушавших спецкурс, даны образцы уроков и внеклассных/внешкольных занятий.

Таким образом, мы вышли на конечные цели экспериментального исследования: 1) Расширение нового пространства в учебно-воспитательном процессе общеобразовательной школы. 2) Создание системы непрерывного этнопедагогического образования. 3) Возрождение культурно-исторического наследия прошлого. 4) Воспитание личности на традициях национальной культуры.

На трёх этапах эксперимента были решены следующие задачи:

Диагностическая – выявлены проблемы эксперимента и обоснована её актуальность. Изучено состояние предмета исследования, выбор направлений, проблем современной жизни, выявлены противоречия. Сообщено о проблеме эксперимента на педагогическом совете, получено одобрение учителей на подготовку программы эксперимента.

Прогностическая – подготовлена программа эксперимента, созданы творческие группы, схемы работы экспериментальной площадки. Утверждена программа эксперимента на педагогическом совете школы, защищена программа проведения опытно-экспериментальной работы.

Организационная – сформированы тематические планы, организована пропаганда методов этнопедагогике, внеурочной деятельности.

Установочная и запуская – проведено анкетирование среди учителей, родителей, учащихся 1-4 классов, учащихся 5-7 классов, учащихся 8-9 классов. Получены данные о необходимости изучать этнопедагогике в образовательном процессе (анкеты) и введения программ факультативов.

Практическая – популяризация методики этнопедагогике, включение в педагогическое пространство межкультурного компонента, формирующего представление о разнообразии духовной культуры народов, реализация программ для факультативов, кружковой работы в обучении; разработка методики составления программ кружков и его открытие; исследовательская и плановая работы учащихся и учителей; публикация материалов по этнопедагогике; участие учащихся в районных и городских мероприятиях.

Корректирующая – расширение педагогического пространства на основе поликультурного обучения и воспитания; формирование конкурентностимулирующей среды; проектная деятельность учащихся и учителей; популяризация проекта системы методики этнопедагогике; методические разработки по инновациям; создание учащимися собственных проектов; диагностика результатов среди педагогов и учащихся по вопросам проектной деятельности; выступление учеников с результатами своей исследовательской деятельности.

Обобщающая и рефлексивная – составление отчёта по проведённому эксперименту, в ходе которой был сделан вывод о том, что педагогическое пространство на основе поисковой, исследовательской и проектной деятельности формирует как духовное, так и личностное развитие учащихся.

Конкурентно-стимулирующая среда создаётся в учебном заведении как ответ на потребности общества. Эта среда должна формироваться как на уроках, так и (при свободе выбора) при посещении факультативов и кружков; охватывать досуговую деятельность учащихся.

Важной характеристикой конкурентостимулирующей среды становится корпоративная деятельность: умение личности контактировать со сверстниками; владение навыками общения, укрепление нравственных духовных и личностных качеств. На этот период был проведён мониторинг непрерывного этнопедагогического обучения и воспитания. Учащиеся ответили на вопросы о важности этой проблемы, признавая, что поликультурное образование, введённое в учебно-воспитательный процесс, отвечает насущным требованиям сегодняшнего дня, так как связано с идеей гуманизации образования, воспитания в человеке чувства толерантности.

Итак, на констатирующем этапе эксперимента сформулирована тема, проведены беседы с учителями, указаны основные направления, рекомендован список литературы, учителям было предложено обдумать и внести свои предложения для выбора способа изложения и подачи материала.

Методы исследования

На обучающем этапе эксперимента с использованием накопленного материала были сформированы экспериментальные и контрольные классы. Намечены основные проблемные направления: историческая справка о знаменитых людях (презентация, слайды-фильмы), изложение основного теоретического материала (полный текст в виде тезисов раздавался участникам тренинга, разработаны индивидуальные практические задания, продуман материал «урока с улыбкой» – шутки, загадки, истории из жизни великих людей и оформлены помещения), апробирован подготовленный материал, получены индивидуальные практические задания всеми учащимися. Затем была осуществлена проверка индивидуальных заданий и оценка результатов эксперимента, который предоставил уникальную возможность раскрыть потенциальные возможности и творческие способности учащихся при ознакомлении с историями из жизни великих людей, развить умение выступать перед классом, отстаивать свою точку зрения, проявлять лидерские качества и коммуникативные способности. В этой связи следовало определить уровень знаний родителями, учителями, учениками национальных традиций и обычаев народов Узбекистана.

Формирование толерантности у школьников состоит из: этнопедагогических знаний; мышления и сознания; деятельностно-практических отношений; игр в этнокультурном контексте; нравственно-эстетических отношений; средствах этнопедагогики; религиозной культуры.

Результаты

Учёт природосообразности (учёт индивидуально-личностных особенностей), научно-исследовательская работа в учебном процессе и во внеучебное время, инструктаж, семинары, конференции, консультирование по вопросам самореализации, самокоррекции, самоизучения, самоанализа, самооценки, организация выставок работ учащихся, конкурс на лучшие выступления и рисунки на тему «Дети свободолюбивой

страны», встречи учеников с людьми, имеющими большой жизненный опыт, «Узбекистан – дружественный и надёжный партнёр», фестиваль «Традиции, обычаи и молодёжь», национальные игры – всё это имело целью пропаганду традиций, обретающих новый смысл и содержание в каждодневной жизни школьников.

Заключение

Таким образом, проведённое научное исследование позволяет нам сделать вывод о том, что формирование толерантности у учащихся в современных условиях развития образования представляет собой важную задачу времени.

Список литературы

1. Узбекистан и международные договора по правам человека: сборник международных договоров по правам человека, к которым присоединилась Республика Узбекистан / Сост.: Б.У.Мингбоев, Н.Х.Пулатов, Ж.Б.Норбоев; отв. ред. А.Х.Саидов. – Т.: Адолат, 1998. – 624 с.
2. Конвенция о правах ребёнка // Основные международные документы: Сборник документов. – М.: Международные отношения, 1989.
3. Материалы международной конференции «Межрелигиозное согласие – важное условие углубления демократических процессов в странах Центральной Азии (на примере Республики Узбекистан)». – Т., 2002. – 96 с.
4. Всемирный форум по образованию. Дакар, Сенегал 26-28 апреля 2000 года. Заключительный доклад 2000. – Франция: ЮНЕСКО, 7. Place de Fontenoy, 2000. – 84 с.
5. Конституция Республики Узбекистан. – Т.: Узбекистан, 2023.
6. Наша сила – в единстве и сплочённости: материалы республиканской научно-практической конференции. 31 марта 2007 года. – Т.: Изд-во Национальная библиотека Узбекистана им. А.Навои, 2007. – 142 с.
7. Декларация принципов терпимости: Принята Генеральной Ассамблеей на 28 сессии. 16 ноября 1995 года. – SICS-96/WS-5. – Париж: ЮНЕСКО. – 16 с.
8. Ўзбекистон Конституцияси – буюк келажакимиз кафолати / Масъул муҳаррир Б.Р.Каримов. – Т.: Фалсафа ва ҳуқуқ ин-ти нашриёти, 2009. – 420 б.
9. Убайдуллаева Р.А. Межнациональные отношения в оценках населения Узбекистана // Социологические исследования. – Т., 2005. – № 12. – С. 87-94.
10. Документы и материалы Центра изучения общественного мнения “Ижтимоий фикр” (1998-2006 гг.). – Т.: Ижтимоий фикр, 2007. – 128 с.
11. Курбанов Ш.Э., Сейтхалилов Э.А. Национальная модель и программа по подготовке кадров – достижение и результат независимости. – Т.: Мададкор-Маърифат, 2001. – 655 с.

Р.М. Медетова

Тәрбие педагогикасы Ұлттық институты Ташкент, Өзбекстан Республикасы

Педагогикалық категория ретінде оқушылардың толеранттылығын қалыптастырудың теориялық негіздері

Аңдатпа. Көпжақты заманауи әлем көпжақты оқиғаларға толы. Бұл әлемнің барлық елдеріне және білім беру жүйесіне қатысты. Сондықтан бүгінгі таңда мұғалімдер оқушы жастарда заманауи қоғамда жайлы өмір сүруге және жұмыс істеуге көмектесетін маңызды жеке қасиеттерді қалыптастыруы керек. Осындай қасиеттердің бірі-төзімділік. Педагогика ғылымында бұл термин теория мен практика тұрғысынан кеңінен зерттелген. Бірақ соған қарамастан, үздіксіз білім беру жүйесінде болып жатқан түбегейлі өзгерістер педагогтар мен білім алушылар арасындағы қарым-қатынастың жаңа түрлерін анықтауға ықпал ететін білім беру парадигмаларымен байланысты. Білім алушыларда толеранттылықты қалыптастырудың дамытудың және жетілдірудің теориялық негіздері бірқатар халықаралық және республикалық нормативтік-құқықтық құжаттарда көрініс тапты. Бұл мақаланың мақсаты жалпы орта мектеп оқушыларында толеранттылықты қалыптастыру мәселесін теориялық негіздеу болып табылады. Жастардың толеранттылық мәселелерін ғылыми негізде зерттеу мақсатында әлеуметтанулық зерттеу жүргізілді. Әлеуметтанулық сауалнаманың қорытындысы бойынша, Өзбекстанның бүкіл тұрғындары үшін ең басты нәрсе өз Отанын терең білу; республикадағы бейбітшілік пен келісімді айқындайтын азаматтардың өзара құрметтеуі болып саналады. Дегенмен, республикадағы жағдаяттың өркендеуімен, жастардың адамгершілігінің жалпы жағымды көрінісімен, толеранттылық жастардың, соның ішінде Өзбекстан білім алушыларының мінезінің ажырамас бөлігіне айналды деуге толық негіз жоқ. Бұл жағдай республиканың оқу орындарын басқарудың алғышарты болып табылады. Осыған байланысты қазіргі білім беруді дамыту жағдайында оқушыларда толеранттылықты қалыптастыру қазіргі уақыттың маңызды міндеті болып табылады.

Түйін сөздер: толеранттылық, оқушы жастар, білім, даму, жетілдіру, тұлға, ұлттық тәрбие.

R.M. Medetova

National Institute for Educational Pedagogy Tashkent, Republic of Uzbekistan

Theoretical bases of forming tolerance in students as a pedagogical category

Abstract. The contemporary world is full of multifaceted events. This applies to all countries of the world, including the education system. That is why teachers today must form the most important personality qualities in young students that will help them live and work comfortably in modern society. One of these qualities is tolerance. In pedagogical science, this term has been widely studied from the point of view of theory and practice. But despite this, the fundamental changes that are taking place in the system of continuing education are associated with educational paradigms that contribute to the identification of new types of relationships between teachers and students. The theoretical foundations

of the formation, development and improvement of tolerance among students are reflected in a number of international and national regulatory documents. The purpose of this article is to theoretically substantiate the problem of tolerance formation among students of general secondary schools. A sociological survey was conducted to study the issues of tolerance among young people. According to the results of the conducted sociological surveys, it follows that the fundamental element for the whole population of Uzbekistan is to realize it as their Motherland; mutual respect of citizens, which determines peace and harmony in the republic. However, with all the prosperity of the situation in the republic, the general positive outline of morality of youth, there is still no reason to believe that tolerance has become an integral part of the character of youth, including students of Uzbekistan. This circumstance is a prerequisite for the leadership of educational institutions of the republic. In this regard, the formation of tolerance in students in the current conditions of education development is an important task of time.

Key words: tolerance, student youth, education, development, improvement, personality, national upbringing.

References

1. Uzbekistan i mezhdunarodnye dogovora po pravam cheloveka: Sbornik mezhdunarodnykh dogovorov po pravam cheloveka, k kotorym prisoedinilas' Respublika Uzbekistan / Sost.: B.U.Mingboev, N.KH.Pulatov, ZH.B.Norboev; otv. red. A.KH.Saidov. – T.: Adolat, 1998. – 624 s.
2. Konvenciya o pravakh rebyonka // Osnovnye mezhdunarodnye dokumenty: Sbornik dokumentov. – M.: Mezhdunarodnye otnosheniya, 1989.
3. Materialy mezhdunarodnoj konferencii «Mezhreligioznoe soglasie – vazhnoe uslovie uglubleniya demokraticeskikh processov v stranakh Central'noj Azii (na primere Respubliki Uzbekistan). – T., 2002. – 96 s.
4. Vsemirnyj forum po obrazovaniyu. Dakar, Senegal 26-28 aprelya 2000 goda. Zaklyuchitel'nyj doklad 2000. – Franciya: YUNESKO, 7. Place cle Fontenoy, 2000. – 84 s.
5. Konstituciya Respubliki Uzbekistan. – T.: Uzbekistan, 2023.
6. Nasha sila – v edinstve i splochyonnosti: Materialy respublikanskoj nauchno-prakticheskoy konferencii. 31 marta 2007 goda. – T.: Izd-vo Nacional'naya biblioteka Uzbekistana im. A.Navoi, 2007. – 142 s.
7. Deklaraciya principov terpimosti: Prinyata General'noj assambleej na 28 sessii. 16 noyabrya 1995 goda. – SICS-96/WS-5. – Parizh: YUNESKO. – 16 s.
8. Ўzbekiston Konstituciyasi – buyuk kelazhagimiz kafolati / Mas"ul muxarrir B.R.Karimov. – T.: Falsafa va xukuk in-ti nashriyoti, 2009. – 420 b.
9. Ubajdullaeva R.A. Mezhnacional'nye otnosheniya v ocenках naseleniya Uzbekistana // Sociologicheskie issledovaniya. – T., 2005. – № 12. – S. 87-94.
10. Dokumenty i materialy Centra izucheniya obshchestvennogo mneniya "Izhtimoij fikr" (1998-2006 gg.). – T.: Izhtimoij fikr, 2007. – 128 s.
11. Kurbanov SH.EH., Sejt Khalilov EH.A. Nacional'naya model' i programma po podgotovke kadrov – dostizhenie i rezul'tat nezavisimosti. – T.: Madadkor-Ma"rifat, 2001. – 655 s.

Сведения об авторе

Медетова Раушан Мамадияровна – доктор педагогических наук, старший научный сотрудник, заведующая отделом международных педагогических исследований Национального института педагогики воспитания, город Ташкент, Республика Узбекистан.

Автор туралы мәлімет

Медетова Раушан Мамадияровна – тәрбие педагогикасы Ұлттық институтының халықаралық педагогикалық зерттеулер бөлімінің меңгерушісі, педагогика ғылымдарының докторы, аға ғылыми қызметкер, Ташкент қаласы, Өзбекстан Республикасы

Information about authors

Medetova Raushan Mamadiyarovna – Head of the department of international pedagogical Research of the National institute of pedagogy of education, doctor of pedagogical sciences, senior researcher, Tashkent, Republic of Uzbekistan



ХҒТАР 14.85.09

Ғылыми мақала

DOI: <https://doi.org/10.32523/2616-6895-2024-148-3-122-136>

Бастауыш сыныпқа арналған робототехника бойынша білім беру бағдарламаларында есептеу ойлауын дамыту үшін кері байланыстың маңызы

М.Б. Мухашева^{id}, К.Т. Ыбыраимжанов^{id}, А.Т. Мамекова^{id}

І. Жансүгіров атындағы Жетісу университеті, Талдықорған, Қазақстан

(E-mail: mika.m.b@mail.ru, tarmpi_school@mail.ru, asem_mamekova1979@mail.ru)

Аңдатпа. Бұл зерттеуде білім беру роботтарының оқу нәтижелері мен оқушылардың мотивациясына оң әсері туралы гипотезалар қарастырылды. Мета-аналитикалық зерттеудің негізгі мақсаты білім беру робототехникалық араласуларының бастауыш сынып оқушыларының танымдық нәтижелеріне жиынтық әсерін анықтау болды. Зерттеуге 2018-2022 жылдар аралығында жарияланған 8 ғылыми жұмыс енгізілді. Авторлар топ өлшемдерін, орташа мәндерді және стандартты ауытқуларды ескере отырып, әрбір зерттеу үшін стандартталған орташа айырмашылықты (Hedge 's g) есептеді. Мета-анализ нәтижелері дәстүрлі оқытумен салыстырғанда роботтарды қолдану арқылы оқытудың орташа әсерін көрсетеді (Hedge 's g = 0,64, 95% ДИ [0,44; 0,84]). Жарияланымдардың біржақтылығын талдау нәтижелердің сенімділігін растайтын айтарлықтай ауытқуларды анықтаған жоқ. Нәтижелер мұғалімдер мен мектеп әкімшілеріне роботтарды пайдалану арқылы оқытудың тиімділігіне айтарлықтай дәлелдер келтіре отырып және осы оқыту әдісіне ресурстарды инвестициялау қажет пе екенін анықтауға көмектесетін білімді шешімдер қабылдау үшін пайдаланылуы мүмкін. Мақалада компьютерлік ойлауды дамыту мақсатында бастауыш сынып оқушылары үшін робототехника бойынша білім беру бағдарламалары контексіндегі кері байланыстың маңыздылығы қарастырылады. Кері байланыс оқушылардың материалмен белсенді өзара әрекеттесуін ынталандыратын, іс-қимыл стратегияларын қойылған міндеттерге сәйкес бейімдеу мүмкіндігін қамтамасыз ететін және оқу тиімділігін арттыруға ықпал ететін оқу процесінің негізгі элементін білдіреді. Нәтижесінде, робототехника бойынша білім беру бағдарламаларына кері байланысты интеграциялау бастауыш сынып оқушыларында есептеу ойлауын ойдағыдай дамытудың маңызды құрамдас бөлігі болып табылады.

Түйін сөздер: робототехника, білім беру роботтары, білім берудегі робототехника, инновациялық құралдар, заманауи білім беру технологиялары, IT-технологиялар.

Кіріспе

Заманауи технологиялар дәуірінде тіпті балалар да еркін пайдаланатын смартфонсыз, электронды планшетсіз немесе ноутбуксіз өз өміріңізді елестету мүмкін емес. Сонымен қатар, роботтар, смартфондар және толықтырылған шындық сияқты ең жаңа технологияларды білетін мамандарға сұраныс артып келеді. Қазақстандық ғалымдар өздерінің соңғы зерттеулерінде STEM-білім беру, робототехника, цифрландыру және қоғамды ақпараттандыру кіретін білім беру және техникалық-технологиялық инновацияларды қолдана отырып, білім беруде де, өндірісте де инженерлік бағыттарды дамыту қажеттігі туралы бірнеше рет хабарлады. "Қазақстан-2050" стратегиясына сәйкес, қазіргі заманғы техникалық мамандықтарды дәріптеу, инженерлік білім беруді дамыту біздің елімізде білім берудің басым бағыты болып саналады.

Қазіргі білім беру әлемінде қоғамның тез өзгертін талаптарына сәтті бейімделу үшін қажетті құзыреттерді дамытуға көбірек көңіл бөлінуде. Бұл процестің негізгі элементтерінің бірі-ақпаратты талдау, мәселелерді шешу, алгоритмдерді құру және пайдалану, технологиялармен тиімді жұмыс істеу қабілетін қамтитын есептеу ойлау. Робототехника бастауыш сынып оқушыларының есептеу ойлауын дамытудың бірегей мүмкіндіктерін ұсынады, өйткені ол бағдарламалау, инженерия және шығармашылық элементтерін біріктіреді.

Алайда, робототехниканы сәтті игеру тек тиісті жабдықтар мен бағдарламалық жасақтамаға қол жеткізуді ғана емес, сонымен қатар тиімді педагогикалық қолдауды қажет етеді. Бұл тұрғыда кері байланыс студенттерге өз іс-әрекеттерін бейімдеуге, дағдыларын жетілдіруге және сыни ойлауды дамытуға мүмкіндік беретін тапсырмаларды қалай орындайтыны туралы ақпарат беру арқылы шешуші рөл атқарады.

Бұл мақаланың мақсаты – компьютерлік ойлауды дамыту тұрғысынан бастауыш мектеп үшін робототехника бойынша білім беру бағдарламаларындағы кері байланыстың маңыздылығын қарастыру. Мақалада кері байланыс ұғымы, оның білім беру үдерісіндегі рөлі, сондай-ақ білім берудің бастапқы деңгейінде робототехниканы оқытуда оны тиімді қолдану әдістері қарастырылады.

Демек, мемлекеттік білім беру бағдарламалары мен жеке бастамалар кодтау мен есептеуді ойлауға баса назар аудара отырып, ғылыми, технологиялық, инженерлік және математикалық сауаттылыққа басымдық береді. Алайда, оқытудың тиімділігін арттыру мақсатында білім алушылар материалды жатқа білмеуі үшін, оның орнына ең заманауи технологиялар арқылы тиісті ұғымдарды игере алуы үшін білім беру процесіне оқытудың жаңа, инновациялық түрлерін енгізу қажет [1]. Оқу материалының білім беру мекемелеріндегі технологиялармен тығыз байланысты болуына қол жеткізудің практикалық тәсілі – білім беру робототехникасы – барлық жастағы оқушыларда когнитивті дағдыларды, соның ішінде есептеу ойлауын дамытудың пайдалы көмекші құралы.

Робототехника – бұл қозғалуға және тапсырмаларды орындауға қабілетті роботтарды құруды көздейтін ғылым саласы. Өз кезегінде, білім беру робототехникасы – бұл әртүрлі пәндерді оқыту үшін білім беру контекстінде роботтар мен роботтарды құрастыру жиынтықтарын пайдалануға бағытталған робототехниканың белгілі бір

саласы, бұл жоғары деңгейлі ойлау дағдыларын дамытуға және оқушылардың басқа пәндерден тұжырымдамаларды игеруіне ықпал ететін педагогикалық қызмет арқылы қол жеткізіледі. Роботтарды жобалау және бағдарламалау. Жас ерекшеліктеріне сәйкес робототехника жиынтығын қолдана отырып, тәрбиешілер бастауыш сынып оқушыларын бағдарламалау мен есептеудің негізгі тұжырымдамаларымен таныстыра алады. Сонымен, кейбір зерттеулердің нәтижелері бойынша бастауыш мектептерде бағдарламалауды оқыту сыни, логикалық және алгоритмдік ойлауды дамытуға ықпал етеді.

Робототехниканы білім беру ортасына біріктіру ғылымға, технологияға, инженерияға және математикаға қызығушылық тудырады. Білім беру роботтары оқу материалдары, серіктестер және тәрбиешілердің көмекшілері ретінде қолданылады. Білім беру робототехникасы командалық жұмыспен бірге баланың академиялық және әлеуметтік дағдыларына айтарлықтай әсер етуі мүмкін екендігі бірнеше рет дәлелденді, бұл оған роботтарды жобалау, құрастыру, кодтау, пайдалану және модификациялау арқылы мәселелерді шешуде сыни ойлауды белсенді дамытуға мүмкіндік береді.

Жоғарыда айтылғандарға байланысты білім беру робототехникасы және оның оқушылардың академиялық және әлеуметтік дағдыларына әсері туралы зерттеулер санының тұрақты өсуі байқалады.

Бірқатар зерттеулерге сәйкес, оқушылардың оқу мотивациясын арттыру үшін пәнаралық интеграция құралдары (робототехника, информатика, математика, физика) негізінде қосымша элективті пәндерді біріктіретін оқыту моделін құру қажет.

Айта кету керек, бастауыш сынып оқушыларының робототехника арқылы ойлау дағдыларын игеру бойынша зерттеулер әлі де дамып келе жатқан және өте бөлшектенген сала болып табылады. Бұл зерттеудің өзектілігі формальды және бейресми жағдайларда білім беру робототехникасының тиімділігі туралы ағымдағы білім базасын толық интеграциялау үшін жүйелі шолу зерттеулерін жүргізу қажет, содан кейін тиісті қорытындылар, алынған нәтижелерді талқылау, сондай-ақ мұғалімдерге арналған практикалық ұсыныстар қажет.

Білім беру роботтары оқушылардың білім беру бағдарламаларын игеруіне, оқуға деген ынтасына оң әсер етеді деген бірқатар гипотезалар бар. Алайда, мұндай тұжырымдар, ең алдымен, эмпирикалық мәліметтерге негізделуі керек, сондықтан осы мета-талдаудың негізгі мақсаты келесі зерттеу сұрағына жауап беру болды: робототехника сабақтарын қамтымайтын оқу жағдайларымен салыстырғанда бастауыш сынып оқушыларының эксперименттен кейінгі танымдық көрсеткіштеріне білім беру робототехникалық араласуларының әсерінің жиынтық орташа өлшенген шамасы қандай?

Зерттеу әдістері

Тиісті зерттеулерді таңдау үшін келесі библиографиялық мәліметтер базасында іздеу жүргізілді: Google Scholar, Springer Link, Science Direct, Cunningham Library және ACM Digital Library. Іздеу жолдарына "робот", "робототехника", "білім беру", "мектеп", "Бастауыш мектеп" терминдерінің тіркесімдері, сондай-ақ негізгі кілт сөздер ретінде осы терминдердің ағылшын тіліндегі баламалары кірді.

Осы мета-талдау үшін зерттеулерді іріктеу бірқатар жарамдылық критерийлері негізінде жүзеге асырылды. Зерттеу керек еді:

1. Стандартты білім беру жағдайында 1-6 сынып оқушыларының танымдық қабілеттері мен дағдыларын дамыту үшін сыныптық немесе мектептен тыс оқытуға біріктірілген робототехника бойынша деректерді қамтуға;

2. Роботтарды / робототехника жиынтықтарын манипуляция объектісі ретінде пайдалану (бағдарламалау, жобалау және т. б.);

3. Өлшенетін нәтижеге әсер ететін тәуелсіз айнымалы ретінде робототехникаға негізделген эксперименттік әсерге назар аудару;

4. Эксперименттік немесе квази-эксперименттік зерттеу дизайны бар, алдын-ала тестілеу және тестілеуден кейінгі және кем дегенде бір бақылау тобы бар, онда ұқсас мазмұн дәстүрлі оқыту әдістерімен қамтамасыз етілген;

5. Әсер мөлшерін есептеу үшін жеткілікті араласу әсерін сандық бағалауды қамтамасыз етіңіз;

6. 2010-2023 жылдар аралығында рецензияланған ғылыми журналда мақала ретінде жариялансын.

Алып тастау критерийлері бойынша алынып тасталды:

1. Әлеуметтік роботтарды қолданатын зерттеулер;

2. Физикалық робототехникалық ортаның орнына бағдарламалық жасақтаманы қолданатын зерттеулер;

3. Роботтар тек көмекші функцияларды орындаған зерттеулер;

4. Конференция материалдары, кітап тараулары, теориялық зерттеулер және т. б.

5. Аутизм спектрі бұзылған балалар сияқты ерекше қажеттіліктері бар студенттерді қамтитын арнайы білім беру мекемелерінде жүргізілген зерттеулер.

Осылайша, іздеу стратегиясы электронды мәліметтер базасынан 1226 құжатты және әдебиеттер тізімінен 42 дереккөзді анықтады.

Бірқатар қазақстандық ғалымдардың пікірінше, педагогикалық зерттеулерде эксперименттік жұмыстың нәтижелерін сенімді бағалау үшін статистикалық әдістерді қолдану қажет [2, 195-бет].

Статистикалық өңдеу үшін біз кездейсоқ эффект моделін қолдандық. Эффект мөлшері Hedge 's g және 95% сенімділік интервалында (di) көрсетілген. Әсердің жалпы мөлшері төмен (0,2), орташа (0,5) немесе жоғары (0,8) деп бағаланды. Зерттеулер арасындағы гетерогенділік I2 көрсеткішін қолдана отырып бағаланды және орташа (i2 <30 %), орташа (I2 = 31-50 %) немесе жоғары (I2 >50%) деп түсіндірілді. Жарияланымдардың біржақтылығын бағалау үшін (яғни, тақырып бойынша қол жетімді басылымдар артықшылықты нәтижелерге қарай), шұңқыр тәрізді график жасалды және визуалды түрде тексерілді (шартты нүктелер жарияланымдардың біржақтылығын көрсетеді), сызықтық Эггер регрессиялық тесті, сондай-ақ Бегг пен Мазумдар дәрежелік корреляция тесті орындалды ($p < 0,05$ жарияланымның біржақтылығын көрсетеді).

Талқылау

Caballero-Gonzalez & Garcia-Valcarcel (2020) мақаласының мазмұнына талдау немесе талқылау жасасақ. Мақалада бастауыш мектепте робототехниканы қолдану тақырыбы және оның білім беру процесіне әсері қарастырылған. Міне, осы мақалада талқылануы мүмкін бірнеше аспектілер:

1. Бастауыш мектепте робототехниканы оқытудың маңыздылығы: авторлар робототехниканы бастауыш мектептің оқу бағдарламаларына енгізудің маңыздылығын және оның оқушылардың негізгі дағдыларын дамытудағы рөлін талқылаған.

2. Білім беруде робототехниканы қолданудың артықшылықтары: мақалада роботтарды оқу процесінде қолданудың оқушылардың мотивациясын арттыру, қарым-қатынас және ынтымақтастық дағдыларын дамыту, ғылыми тұжырымдамаларды түсінуді жақсарту сияқты артықшылықтары қарастырылған.

3. Бастауыш мектепте робототехниканы оқыту әдістері: авторлар бастауыш мектепте робототехниканы оқытудың әртүрлі тәсілдері мен әдістерін, соның ішінде нақты роботтарды, бағдарламалық жасақтаманы, жобалық тапсырмаларды және т. б.

4. Оқу жоспарына Интеграция: робототехника бойынша оқытуды қолданыстағы бастауыш мектептің оқу жоспарларына қалай біріктіру керектігін және мұғалімдерге осындай бағдарламаларды сәтті жүзеге асыру үшін қандай ресурстар мен қолдау көрсету керектігін талқылау.

5. Зерттеу нәтижелері мен перспективалары: авторлар робототехниканы оқытудың бастауыш мектептегі оқу процесіне әсері туралы өз зерттеулерінің нәтижелерін ұсына алады және осы саладағы болашақ перспективаларды талқылай алады.

Жалпы, мақала робототехниканың бастауыш білім берудегі маңыздылығын түсінуге және оны сәтті жүзеге асыру үшін практикалық ұсыныстар беруге маңызды үлес қоса алады.

Мақала la Paglia et al. (2018) LEGO Mindstorms және робототехника тақырыптарына назар аударады, ол Lego Mindstorms конструкторын робототехника дағдыларын оқыту және дамыту құралы ретінде пайдалануды қарастырады дейді.

Мақалада келесі аспектілер талқыланады:

1. LEGO Mindstorms-ті білім беруде қолдану: авторлар LEGO Mindstorms конструкторы оқушыларға робототехника мен бағдарламалау негіздерін үйрету үшін оқу бағдарламаларында қалай қолданылатынын қарастыра алады.

2. LEGO Mindstorms арқылы дағдыларды дамыту: мақалада LEGO Mindstorms-пен жұмыс істеу оқушылардың проблемалық шешім, логикалық ойлау, ынтымақтастық және шығармашылық сияқты дағдыларын дамытуға қалай ықпал ететіні талқыланады.

3. Артықшылықтары мен шектеулері: авторлар LEGO Mindstorms-ті білім беруде қолданудың артықшылықтары мен шектеулерін, сондай-ақ оны оқу процесіне енгізудің практикалық аспектілерін талқылай алады.

4. Практикалық мысалдар: мүмкін, мақалада LEGO Mindstorms-ті оқу сабақтарында қолданудың практикалық мысалдары келтірілген және оқытушылар мен оқушылардың тәжірибесін сипаттайды.

Осы мақаланың аңдатпасында робототехниканы когнитивті және әлеуметтік оңалту ойыншықтары ретінде қолданудың тиімділігіне назар аударылады. Мақала білім беру робототехникасының теориялық негіздерінен басталады, бұл саладағы конструктивизмнің маңыздылығын көрсетеді. Бұдан әрі Lego Ev3 сияқты робототехникалық мінез-құлық конструкторларын қолдана отырып, ойын әрекеттеріне байланысты әдістемелік нұсқаулар берілген.

Мақалада сонымен қатар интеллектуалды бұзушылықтар жағдайында робототехникалық мінез-құлық конструкторларын қолданудың тиімділігін бағалауға бағытталған эмпирикалық зерттеулердің нәтижелері талқыланады. Бұл зерттеулер робототехниканың ерекше білім беру қажеттіліктері бар студенттердің танымдық және әлеуметтік дағдыларына әсерін қарастырады.

Мақаланың практикалық қорытындылары арнайы білім беру қажеттіліктері саласында жұмыс істейтін тәрбиешілерге, мектеп психологтарына және оңалту терапевттеріне пайдалы болуы мүмкін. Сондай-ақ, мақалада әртүрлі ерекше қажеттіліктері бар студенттердің дағдылары мен мүмкіндіктерін тиімді дамыту үшін педагогикалық және оңалту тәжірибесінде робототехниканы пайдалану бойынша ұсыныстар ұсынылуы мүмкін.

Зерттеу робототехниканы, әсіресе роботтық мінез-құлық дизайнерлерін ерекше білім беру қажеттіліктері бар студенттер үшін когнитивті және әлеуметтік оңалту ойыншықтары ретінде пайдаланудың әлеуетті тиімділігін көрсетті. Нәтижелер Lego Ev3 сияқты роботтарды қолданатын ойын әрекеттері оқушылардың белгілі бір санатында когнитивті және әлеуметтік дағдыларды дамытуға ықпал етуі мүмкін екенін көрсетеді.

Бұл тұжырымдар робототехниканың білім беру мен оңалтуда, әсіресе арнайы білім беру қажеттіліктері бар оқушыларды жеке оқыту және қолдау үшін маңыздылығын білдіреді. Тәрбиешілер, мектеп психологтары және оңалту терапевттері бұл нәтижелерді интеллектуалды кемістігі бар және басқа да ерекше білім беру қажеттіліктері бар оқушылардың дағдыларын дамытуды қолдауға бағытталған инновациялық оқу бағдарламалары мен әдістемелерін әзірлеу үшін пайдалана алады.

Осы саладағы қосымша зерттеулер робототехниканың ерекше білім беру қажеттіліктері бар оқушылардың когнитивті және әлеуметтік дағдыларын дамытуға әсер ету механизмдерін тереңірек зерттеуге, сондай-ақ білім беру және оңалту тәжірибесінде роботтарды пайдаланудың жекелеңдірілген тәсілдерін әзірлеуге бағытталуы мүмкін.

Нәтижелер

Әдебиеттерді скрининг нәтижесінде 9 зерттеу таңдалды, бірақ бір мақаланы соңғы мета-талдаудан алып тастауға тура келді: Chou (2018) зерттеуінде [3, 1-15 беттер] эксперименттік топтағы әсердің мөлшері бақылау тобындағы көрсеткіштен екі есе көп екендігі туралы хабарланды, бұл шығарылым ретінде қарастырылды.

Осылайша, соңғы талдауға 8 зерттеу енгізілді (1-кесте). Іздеу кезеңі 2010 жылдан 2023 жылға дейін болғанымен, 2018 жылдан 2022 жылға дейінгі материалдар енгізілді.

Енгізілген зерттеулердің негізгі сипаттамалары

| № | Зерттеу | Эксперименттік әсер | Өлшенетін айнымалылар |
|---|--|--|---|
| 1 | Caballero-Gonzalez & Garcia-Valcarcel (2020) [4] | Bee-Bot қозғалыс реттілігін бағдарламалау | есептеу ойлау |
| 2 | Caballero-Gonzalez & Munoz-Repiso (2020) [5, с. 117-142] | Bee-Bot қозғалыс реттілігін бағдарламалау | есептеу ойлау |
| 3 | Chiazzese et al. (2019) [6] | Lego WeDo конструкторымен сабақтар | есептеу ойлау |
| 4 | Diago et al. (2022) [7] | Bee-Bot тактильді бағдарламалау | есептеу ойлау және ментальді ротация |
| 5 | Hsiao et al. (2022) [8, с. 85-99] | краб роботымен өзара әрекеттесу (Crab Robot) | робототехника және есептеу ойлау саласындағы білім мен дағдылар |
| 6 | La Paglia et al. (2018) [9, с. 80-86] | LEGO Mindstorms робототехника жиынтығымен өзара әрекеттесу | мәселелерді жоспарлау және шешу |
| 7 | Saez-Lopez et al. (2019) [10, с. 1405-1425] | mBot тақтасында робототехника және визуалды блокты бағдарламалау | математика және жаратылыстану ғылымдары саласындағы білім |
| 8 | Saez-Lopez et al. (2021) [11, с. 95-113] | mBot тақтасында робототехника және визуалды блокты бағдарламалау | есептеу ойлау |

Әсердің жалпы мөлшерін қарастырыңыз. Білім беру робототехникасының оқушылардың танымдық нәтижелеріне әсері туралы деректерді жалпылау араласу топтарының пайдасына орташа оң нәтиже көрсетті (Hedge 's $g = 0,64$, 95% сi [0,44; 0,84]). Орман орташа өлшенген әсерлердің графигі 1-суретте көрсетілген. I2 критерийі нөлге тең болды, яғни әсерлер арасында гетерогенділік жоқ.

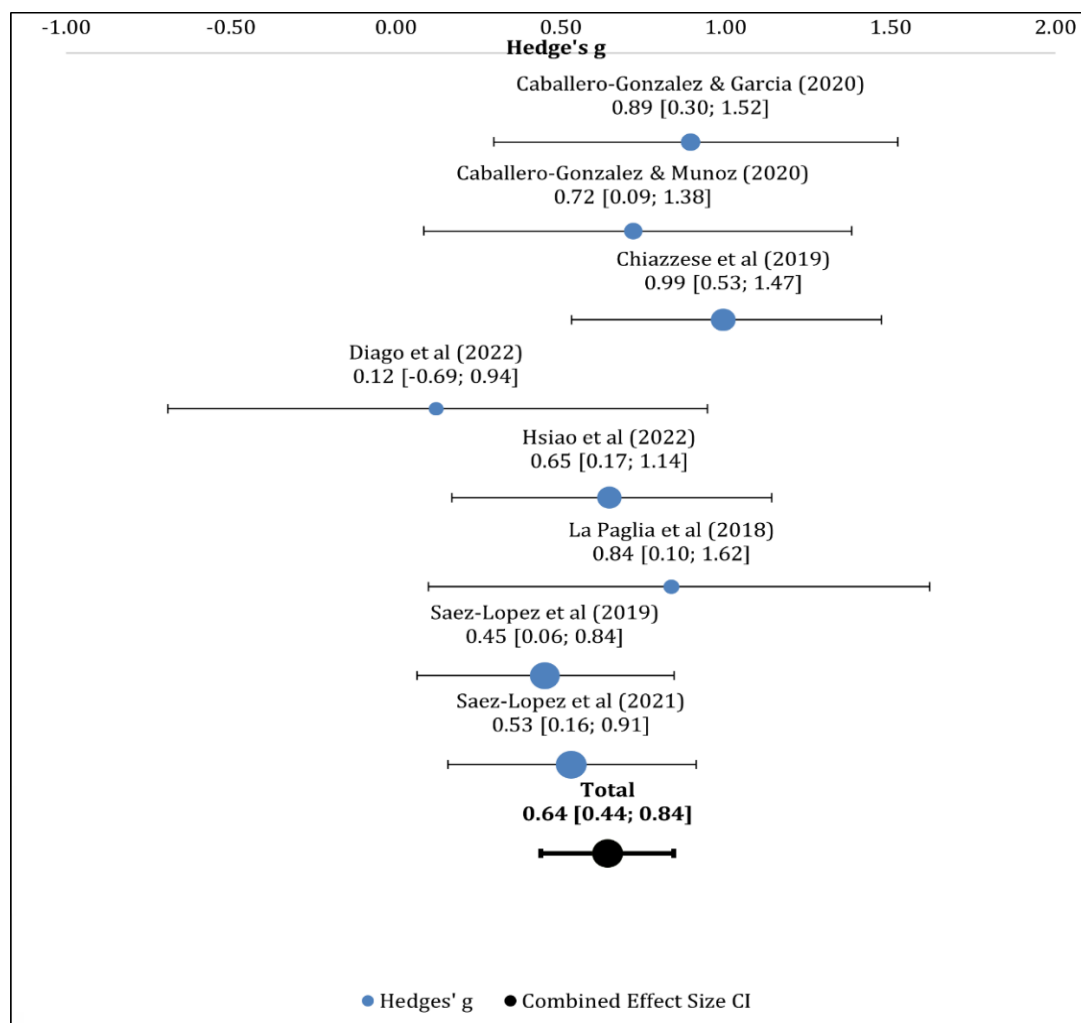

Сурет 1. Орман дәстүрлі оқытумен салыстырғанда робототехниканың бастауыш сынып оқушыларының танымдық көрсеткіштеріне жалпы әсерін көрсететін график

Әрі қарай, жарияланымдардың біржақтылығы талданды. Шұңқыр тәрізді диаграмманы визуалды тексеру (2-сурет) сары ашық нүктелердің болуын анықтаған жоқ. Жүгіру және Мазумдар тестінің нәтижелерімен бірге ($p = 0,805$), сондай-ақ Эггер тесті ($p = 0,104$), бұл берілген мета-талдауда жарияланымдарға бейімділіктің жоқтығын көрсетеді.

Әсердің жалпы шамасын талдау нәтижелері білім беру робототехникасының оқушылардың танымдық нәтижелеріне орташа оң әсерін көрсетеді. Hedges G мәні 0,64-ке тең, оқу процесінде робототехниканы қолданатын топтардың пайдасына орташа әсерді көрсетеді. Бұл әсер үшін 95% сенімділік аралығы 0,44-тен 0,84-ке дейін, бұл нәтижелердің статистикалық маңыздылығын растайды.

1-суреттегі орманның орташа өлшенген әсерлерінің графигі (forest plot) әрбір зерттеу үшін әсерлердің шамасын, сондай-ақ олардың өлшенген орташа мәнін көрсетеді. 12

критерийі нөлге тең, әсерлер арасында біртектіліктің жоқтығын көрсетеді, бұл зерттеу нәтижелерінің дәйектілігін көрсетеді.

Осылайша, жалпыланған деректер білім беру робототехникасының оқушылардың танымдық нәтижелеріне оң әсер ететінін көрсетеді, бұл оның тиімді білім беру құралы ретіндегі әлеуетін растайды.

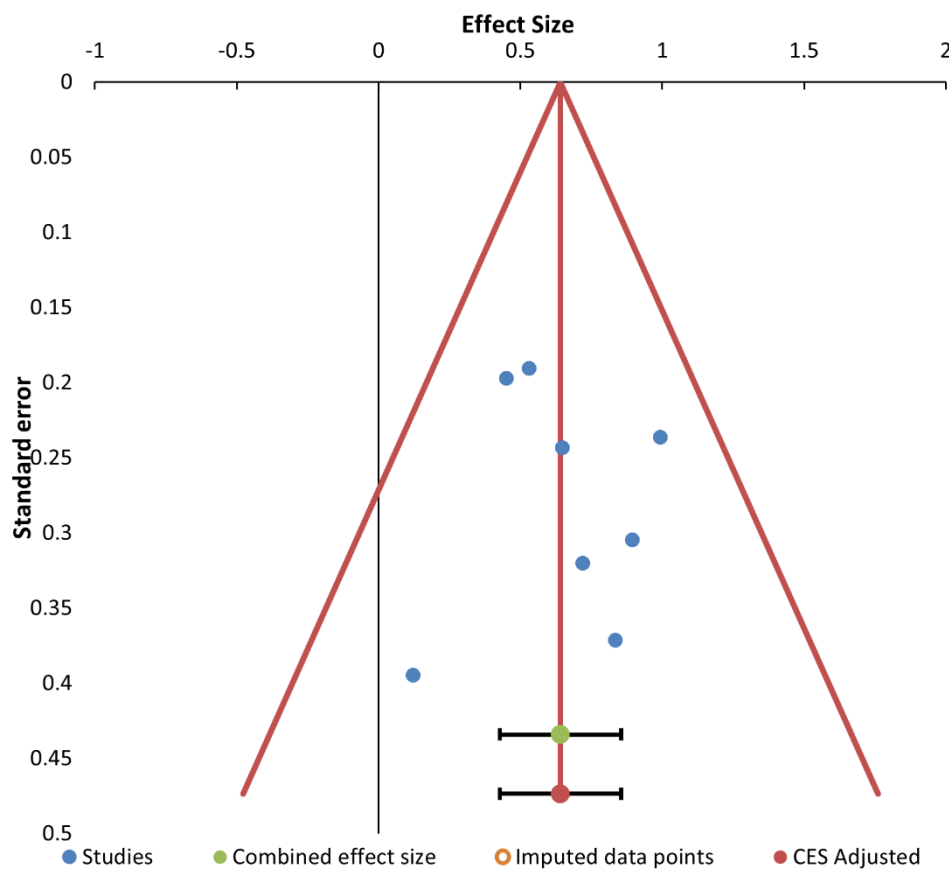

Сурет 2. Робототехниканың бастауыш сынып оқушыларының танымдық көрсеткіштеріне әсерін ашатын шұңқыр тәрізді зерттеу диаграммасы

Осылайша, нәтижелер жалпы білім беру робототехникасы оқытудың когнитивті көрсеткіштеріне қалыпты оң әсер еткенін және бұл әсер робототехника қолданылмаған топтардан асып түскенін көрсетеді. Нәтижелер робототехниканың оқушылардың есептеуіш ойлауына әсерін мета-талдау нәтижелеріне қайшы келеді [12, 1-15 беттер], онда кіші топтарды талдау 7 зерттеудегі бастауыш сынып оқушыларының кіші тобына төмен жиынтық әсерді (0,27, 95% сі [0,08, 0,45]) анықтады. Алайда, осы зерттеуден айырмашылығы, жоғарыда аталған мета-анализде қорытынды бағалау деректердің гетерогенділігіне нұқсан келтіргенін атап өткен жөн.

Қорытынды

Бұл Мета-аналитикалық зерттеу 1-6 сынып оқушыларының танымдық қабілеттерін арттыруда білім беру робототехникасының орташа пайдасын болжайды. Нағыз метаталдау осы тақырып бойынша алдыңғы мета-талдауларда табылған зерттеулер арасындағы гетерогенділікті қамтымайды. Бұл зерттеудегі ең алғашқы деректердің 2018 жылдан басталуы осы саладағы зерттеулердің бастапқы күйін көрсетеді. Болашақ зерттеулер Робот негізіндегі оқыту туралы неғұрлым сенімді эмпирикалық деректер келген сайын тақырыпқа қосымша түсінік береді деп үміттенеміз. Қазіргі уақытта, біздің білуімізше, мектеп оқушылары арасындағы робототехника зерттеулерінің басқа мета-талдауларында бастауыш білім деңгейі әсер етудің мүмкін модификаторы ретінде әлі қарастырылмаған.

Бұл мета-талдау білім беру робототехникасының теориялық негіздерін байытты және бастауыш білім берудің зерттеушілері мен педагогтары үшін қосымша анықтамалық материал және нұсқаулық бола алады. Біз алған нәтижелер мұғалімдер мен мектеп әкімшілері сияқты мүдделі тараптарға білім беру робототехникасының тиімділігінің дәлелдерін беру арқылы практикалық салдарға әкеледі, бұл кейіннен оларға ресурстарды осы оқыту әдісіне инвестициялау туралы неғұрлым негізделген шешімдер қабылдауға көмектеседі.

Жалпы, осы зерттеудің нәтижелері білім беру робототехникасының оқушылардың танымдық нәтижелеріне оң әсерін растайды. Hedge 's g 0,64 мәнінде көрсетілген орташа оң әсер робототехниканы қолдана отырып, оқу бағдарламаларына қатысқан оқушылардың танымдық дағдыларының айтарлықтай жақсарғанын көрсетеді. Сенімділік аралығы осы нәтижелердің статистикалық маңыздылығын растайды.

Орманның орташа өлшенген әсерлерінің кестесі (forest plot) зерттеу нәтижелерінің дәйектілігін көрсетеді, бұл әсерлер арасында гетерогенділіктің жоқтығын растайды. Бұл білім беру робототехникасының оқушылардың когнитивті өнімділігін арттырудың тиімді құралы болу мүмкіндігі бар екенін көрсетеді.

Бұл зерттеудің қорытындылары оқу процесінде робототехниканы қолданудың тиімділігін ғана емес, сонымен қатар осындай инновациялық әдістерді білім беру бағдарламаларына біріктіру қажеттілігін көрсете отырып, білім беру практикасы үшін өте маңызды. Тәрбиешілер, мектеп психологтары және оңалту терапевттері бұл нәтижелерді әсіресе ерекше білім беру қажеттіліктері бар студенттер үшін тиімдірек оқыту әдістерін әзірлеу үшін пайдалана алады.

Осылайша, бұл зерттеу қазіргі білім берудегі білім беру робототехникасының рөлін түсінуге маңызды үлес қосады және оның оқушылардың танымдық дағдыларын дамыту құралы ретіндегі маңыздылығын растайды.

Авторлардың қосқан үлесі

Мухашева Меруерт Бауыржановна – теориялық тұжырымдаманы, зерттеу нәтижелерін түсіндіру және ұйымдастыру, орыс және ағылшын тілдеріндегі материалдарды талдау, мақала жазу.

Ыбыраимжанов Калибек Турдыгазиевич – зерттеу тұжырымдамасы мен әдістемесін жобалау, зерттеу нәтижелерін түсіндіру, мақала жазу.

Мамекова Асем Танирбергеновна – қорытынды жазу, соңғы нұсқасын рәсімдеп, баспаға ұсынуға дайындау үлесінде болды.

Әдебиеттер тізімі

1. Campos, V. M. Design and piloting of a proposal for intervention with educational robotics for the development of lexical relationships in early childhood education [Text] / V. M. Campos, F. J. R. Munoz // Smart Learning Environments. – 2023. – № 10. – Article 6. <https://doi.org/10.1186/s40561-023-00226-0>

2. Zhilmagambetova R. Z. Investigation of the effectiveness of personalized adaptive mathematics teaching [Text] / R. Z. Zhilmagambetova, A. M. Mubarakov, Zh. B. Kopeyev, A. Z. Alimagambetova // 3i: intellect, idea, innovation. – 2023. – № 2. – P. 195. <https://doi.10.37943/HOJH1901>

3. Chou, P. N. Skill development and knowledge acquisition cultivated by maker education: evidence from arduino-based educational robotics. EURASIA [Text] / P. N. Chou // Journal of Mathematics, Science and Technology Education. – 2018. – № 14 (10). – Pp. 1-15. <https://doi.org/10.29333/ejmste/93483>

4. Caballero-Gonzalez, Y. A. Aprender con robotica en Educacion Primaria? Un medio de estimular el pensamiento computacional [Text] / Y. A. Caballero-Gonzalez, A. Garcia-Valcarcel // Education in the Knowledge Society. – 2020. – № 21. – Article 10. <https://doi.org/10.14201/eks.22957>

5. Caballero-Gonzalez, Y. A. Fortaleciendo el pensamiento computacional y habilidades sociales mediante actividades de aprendizaje con robotica educativa en niveles escolares iniciales [Text] / Y. A. Caballero-Gonzalez, A. G. V. Munoz-Repiso // Pixel-Bit, Revista de Medios y Educacion. – 2020. – № 58 (58). – Pp. 117-142. <http://dx.doi.org/10.5944/ried.22.1.22303>

6. Educational robotics in primary school: Measuring the development of computational thinking skills with the Bebras tasks [Text] / Chiazzese [et al.] // Informatics. – 2019. – № 6. – Article 43. <https://doi.org/10.3390/informatics6040043>

7. Diago, P. D. Exploring the development of mental rotation and computational skills in elementary students through educational robotics [Text] / P. D. Diago, J. A. Gonzalez-Calero, D. F. Yanez // International Journal of Child-Computer Interaction. – 2022. – № 32. – Article 100388. DOI:10.1016/J.IJCCI.2021.100388

8. Using robot-based practices to develop an activity that incorporated the 6E model to improve elementary school students' learning performances [Text] / H. S. Hsiao [et al.] // Interactive Learning Environments. – 2019. – № 30 (1). – Pp. 85-99. <https://doi.10.1080/10494820.2019.1636090>

9. Educational robotics to develop executive functions, visual spatial abilities, planning, and problem solving [Text] / F. La Paglia, M. M. Francomano, R. Giuseppe, D. La Barbera // Annual Review of CyberTherapy and Telemedicine. – 2018. – № 16. – Pp. 80-86. <https://doi.org/10.12795/pixelbit.75059>

10. Saez-Lopez, J. M. The effect of programming on primary school students' mathematical and scientific understanding: Educational use of mBot [Text] / J. M. Saez-Lopez, M. L. Sevillano-Garcia, E. Vazquez-Cano // Educational Technology Research and Development. – 2019. – № 67 (6). – Pp. 1405-1425. DOI:10.1007/s11423-019-09648-5

11. Saez Lopez, J. M. La aplicación de la robotica y programacion por bloques en la enseñanza elemental [Introducing robotics and block programming in elementary education] [Text] / J. M. Saez-Lopez, R. Buceta Otero, S. De Lara Garcia-Cervigon // Revista Iberoamericana De Educacion a Distancia. – 2021. – № 24 (1). – Pp. 95-113. <http://dx.doi.org/10.5944/ried.24.1.27649>

12. Chou, P. N. Skill development and knowledge acquisition cultivated by maker education: evidence from arduino-based educational robotics [Text] / P. N. Chou // EURASIA Journal of Mathematics, Science and Technology Education. – 2020. – № 14 (10). – Pp. 1-15. <https://doi.org/10.29333/ejmste/93483>

М.Б. Мухашева, К.Т. Ыбыраимжанов, А.Т. Мамекова

Жетысуский университет им. И. Жансугурова, Талдықорган, Казахстан

Значение обратной связи для развития вычислительного мышления в образовательных программах по робототехнике для начальной школы

Аннотация. Исследование направлено на проверку гипотез о положительном влиянии образовательных роботов на освоение учебных программ и мотивацию учащихся. Основной задачей мета-анализа является определение общего воздействия образовательных робототехнических вмешательств на когнитивные результаты учащихся начальных классов, сравнивая с условиями, не связанными с робототехникой. Для этого были отобраны и включены в анализ восемь научных статей, опубликованных с 2018 по 2022 год. Рассчитанное стандартизированное среднее различие (Hedge's g) для каждого исследования позволило сравнить эффекты обучения с использованием роботов и традиционного обучения. Результаты мета-анализа показывают, что обучение с использованием роботов имеет умеренный положительный эффект (Hedge's $g = 0,64$, 95% ДИ [0,44; 0,84]) по сравнению с традиционным обучением. Анализ предвзятости публикаций не выявил значительных отклонений, что подтверждает надежность результатов. Полученные данные могут быть полезными для учителей и администраторов, предоставляя веские доказательства эффективности образовательных методов, основанных на роботах, и помогая принимать обоснованные решения о выделении ресурсов на развитие данной области обучения. Статья рассматривает важность обратной связи в контексте образовательных программ по робототехнике для учащихся начальной школы с целью развития вычислительного мышления. Обратная связь представляет собой ключевой элемент учебного процесса, который стимулирует активное взаимодействие учащихся с материалом, обеспечивает возможность адаптировать стратегии действий в соответствии с поставленными задачами и способствует повышению эффективности обучения. В итоге интеграция обратной связи в образовательные программы по робототехнике является важным компонентом для успешного развития вычислительного мышления у учащихся начальной школы.

Ключевые слова: робототехника; образовательные роботы; робототехника в образовании; инновационные инструменты; современные образовательные технологии; IT-технологии.

Mukhasheva M.B., Ybyraimzhanov K.T., Mamekova A.T.
Zhetysu University named after I. Zhansugurov, Taldykorgan, Kazakhstan

The importance of feedback for the development of computational thinking in robotics educational programs for elementary schools

Abstract. The research is aimed at testing hypotheses about the positive impact of educational robots on the development of educational programs and motivation of students. The main objective of the meta-analysis is to determine the overall impact of educational robotic interventions on the cognitive outcomes of primary school students, comparing them with conditions unrelated to robotics. For this purpose, eight scientific articles published from 2018 to 2022 were selected and included in the analysis. The calculated standardized mean difference (Hedge's g) for each study made it possible to compare the effects of learning using robots and traditional learning. The results of the meta-analysis show that learning using robots has a moderate positive effect (Hedge's $g = 0.64$, 95% CI [0.44; 0.84]) compared with traditional learning. The analysis of publication bias did not reveal significant deviations, which confirms the reliability of the results. The data obtained can be useful for teachers and administrators, providing strong evidence of the effectiveness of educational methods based on robots and helping to make informed decisions about allocating resources for the development of this field of study. The article examines the importance of feedback in the context of educational programs on robotics for elementary school students in order to develop computational thinking. Feedback is a key element of the learning process, which stimulates active interaction of students with the material, provides an opportunity to adapt action strategies in accordance with the tasks set and contributes to improving the effectiveness of learning. As a result, the integration of feedback into educational programs on robotics is an important component for the successful development of computational thinking in elementary school students.

Keywords: robotics; educational robots; robotics in education; innovative tools; modern educational technologies; IT technologies.

References

1. Campos, V. M. Design and piloting of a proposal for intervention with educational robotics for the development of lexical relationships in early childhood education [Text] / V. M. Campos, F. J. R. Munoz // Smart Learning Environments. – 2023. - № 10. – Article 6.
2. Zhilmagambetova R. Z. Investigation of the effectiveness of personalized adaptive mathematics teaching [Text] / R. Z. Zhilmagambetova, A. M. Mubarakov, Zh. B. Kopeyev, A. Z. Alimagambetova // 3i: intellect, idea, innovation. – 2023. – № 2. – P. 195.
3. Chou, P. N. Skill development and knowledge acquisition cultivated by maker education: evidence from arduino-based educational robotics. EURASIA [Text] / P. N. Chou // Journal of Mathematics, Science and Technology Education. – 2018. – № 14 (10). – Pp. 1-15.
4. Caballero-Gonzalez, Y. A. Aprender con robotica en Educacion Primaria? Un medio de estimular el pensamiento computacional [Text] / Y. A. Caballero-Gonzalez, A. Garcia-Valcarcel // Education in the Knowledge Society. – 2020. – № 21. – Article 10.

5. Caballero-Gonzalez, Y. A. Fortaleciendo el pensamiento computacional y habilidades sociales mediante actividades de aprendizaje con robotica educativa en niveles escolares iniciales [Text] / Y. A. Caballero-Gonzalez, A. G. V. Munoz-Repiso // Pixel-Bit, Revista de Medios y Educacion. – 2020. – № 58 (58). – Pp. 117-142.
6. Educational robotics in primary school: Measuring the development of computational thinking skills with the Bebras tasks [Text] / Chiazese [et al.] // Informatics. – 2019. – № 6. – Article 43.
7. Diago, P. D. Exploring the development of mental rotation and computational skills in elementary students through educational robotics [Text] / P. D. Diago, J. A. Gonzalez-Calero, D. F. Yanez // International Journal of Child-Computer Interaction. – 2022. – № 32. – Article 100388.
8. Using robot-based practices to develop an activity that incorporated the 6E model to improve elementary school students' learning performances [Text] / H. S. Hsiao [et al.] // Interactive Learning Environments. – 2019. – № 30 (1). – Pp. 85-99.
9. Educational robotics to develop executive functions, visual spatial abilities, planning, and problem solving [Text] / F. La Paglia, M. M. Francomano, R. Giuseppe, D. La Barbera // Annual Review of CyberTherapy and Telemedicine. – 2018. – № 16. – Pp. 80-86.
10. Saez-Lopez, J. M. The effect of programming on primary school students' mathematical and scientific understanding: Educational use of mBot [Text] / J. M. Saez-Lopez, M. L. Sevillano-Garcia, E. Vazquez-Cano // Educational Technology Research and Development. – 2019. – № 67 (6). – Pp. 1405-1425.
11. Saez Lopez, J. M. La aplicación de la robotica y programacion por bloques en la ensenanza elemental [Introducing robotics and block programming in elementary education] [Text] / J. M. Saez-Lopez, R. Buceta Otero, S. De Lara Garcia-Cervigon // Revista Iberoamericana De Educacion a Distancia. – 2021. – № 24 (1). – Pp. 95-113.
12. Chou, P. N. Skill development and knowledge acquisition cultivated by maker education: evidence from arduino-based educational robotics [Text] / P. N. Chou // EURASIA Journal of Mathematics, Science and Technology Education. – 2020. – № 14 (10). – Pp. 1-15.

Авторлар туралы мәлімет:

Мухашева Меруерт Бауыржановна – педагогика ғылымдарының магистрі, педагогика және психология жоғары мектебінің докторанты, І. Жансүгіров атындағы Жетісу университеті, Талдықорған, Қазақстан.

Ыбыраимжанов Калибек Турдыгазиевич – педагогика және психология жоғары мектебінің профессоры, п.ғ.д., І. Жансүгіров атындағы Жетісу университеті, Талдықорған, Қазақстан.

Мамекова Асем Танирбергеновна – педагогика және психология жоғары мектебінің PhD, докторы, І. Жансүгіров атындағы Жетісу университеті, Талдықорған, Қазақстан.

Сведения об авторах:

Мухашева Меруерт Бауыржановна – магистр педагогических наук, докторант Высшей школы педагогики и психологии, Жетысуский университет имени И. Жансугурова, Талдыкорган, Казахстан.

Ыбыраимжанов Калибек Турдыгазиевич – д.п.н., профессор Высшей школы педагогики и психологии, Жетысуский университет имени И.Жансугурова, Талдыкорган, Казахстан.

Мамекова Асем Танирбергеновна – PhD, Высшая школа педагогики и психологии, Жетысуский университет им. И. Жансугурова, Талдыкорган, Казахстан.

Information about authors:

Mukhasheva Meruyert Bauirzhanovna – Master of Pedagogical Sciences, doctoral student of the Higher School of Pedagogy and Psychology, Zhetysu University named after I. Zhansugurov, Taldykorgan, Kazakhstan

Ybyraimzhanov Kalibek Turdygazievich – PhD, Professor of the Higher School of Pedagogy and Psychology of Zhetysu University named after I. Zhansugurov, Taldykorgan, Kazakhstan.

Mamekova Assem Tanirbergenovna – PhD, Higher School of Pedagogy and Psychology Zhetysu University named after I. Zhansugurov, Taldykorgan, Kazakhstan.



ХҒТАР 14.35.07
Ғылыми мақала

DOI: <https://doi.org/10.32523/2616-6895-2024-148-3-137-150>

Цифрлық педагогика – Z ұрпақты кәсіби даярлаудың негізі ретінде

Т. Хасенқызы*^{ID}, А.С. Акрамова^{ID}

ал-Фараби атындағы Қазақ ұлттық университеті, Алматы, Қазақстан

(E-mail: baladream@mail.ru)

Аңдатпа. Мақалада жоғары оқу орындарында болашақ мамандарды даярлауда цифрлық педагогика мүмкіндіктерін пайдалану мәселесі қарастырылады. Әсіресе, Уильям Штраус пен Нил Хоувтың Ұрпақтар теориясына сәйкес – Z ұрпақ; Кристи Лонктың теориясына сәйкес – әлеуметтік-цифрлық ғасыр ұрпағы атанған, 1997-2012 жылдар аралығында дүниеге келген білім алушыларды кәсіби даярлауда цифрлық педагогиканы пайдалану, цифрлық педагогика арқылы болашақ мамандықтарына қызығушылығын оятып, жұмысқа орналасқанда өз кәсіби іс-әрекетін цифрландыруға мүмкіндік туғызатындығы айтылады. Цифрлы педагогиканың даму тарихы, оның қашықтықтан оқыту негізінде туындағандығынан бастап, бүгінгі таңдағы қарапайым гаджеттер арқылы білім алу мүмкіндіктеріне дейінгі аралықта қарастырылады. Мақалада әлеуметтік желілерде өзекті болған курстарға сыни пікір жасалып, мектеп бітіруші түлектің қысқа курстарға емес, университеттік білімге ұмтылу қажеттілігінің мәселесі көтеріледі. Жоғары оқу орындары цифрлық педагогиканың жетістіктерін пайдалану арқылы Z ұрпақтың мамандыққа қызығушылығын оята алу маңызды. Себебі, ұрпақтар теориясын зерттеуші ғалымдардың сөзінше, цифрландыру, инновацияға ұмтылу, өздігінен әрекет ету – нағыз Z ұрпақ өкілдеріне тән қасиет. Ал олардың бойындағы цифрлық қабілеттілікті тиімді арнаға бұру, дамыту – жоғары оқу орындарының басты міндеті болып отыр. Мақалада «Педагогика және психология» мамандығы бойынша білім алушы студенттерге тәжірибелік жұмыс жүргізілді. Эксперимент барысында студенттер бақылау және эксперименттік топтарға бөліп, бірінші топта – дәстүрлі форматта, екінші топта – цифрлық педагогиканың оқыту элементтері негізінде бағдарлама жүргізілді. Эксперимент соңында нәтижелер талданып, студенттерді кәсіби даярлауда цифрлық педагогиканың тиімділігіне талдау жасалды.

Түйін сөздер: цифрлық педагогика, кәсіби даярлау, Z ұрпақ, цифрлы ұрпақ, әлеуметтік-цифрлық ғасыр ұрпағы.

Кіріспе

XXI ғасыр – әлемнің белсенді ақпараттануының ғасыры. Бүгінгі таңда компьютер, ноутбук, планшет және ұялы телефон сияқты сандық құралдар біздің қоғамымыздың ажырамас бөлігіне айналды. Сол себепті де білім беру саласының алдында жаңа – оқу әрекетін сандық жүйеге көшіру міндеті қойылып отыр. Сондай-ақ цифрлық экономиканы құру және цифрлық білім беруді дамыту Қазақстан Республикасының мемлекеттік саясатының маңызды басымдықтары болып табылады.

Цифрлық педагогика жаңа сала болса да, бұл саладағы пікірталастар мен шешімдер академиялық қоғамдастықтардың, зерттеуші-практиктер қауымдастығының қызығушылығын тудырып отыр. Әсіресе, бүгінгі цифрлық заманның ұрпақтарын оқытуда бұл сала өте тиімді болуы әбден мүмкін, себебі, Z ұрпақ көптеген зерттеу еңбектерінде, цифрлық білімдерінің жоғары болуына байланысты «цифрлық аборигендер» аталып кеткен. Яғни, білім беру үдерісін цифрландыру Z ұрпақтың білім деңгейін көтеруге, білім беру үдерісі мен ғылымға қызығушылығын оятуға тікелей қолғабыс бола алады.

Қазіргі таңда жоғары оқу орындарында, әсіресе бакалавриат және магистратура білім беру деңгейлерінде оқып жатқан білім алушылардың басым бөлігі Z ұрпақтың өкілдері болып табылатындықтан, оларды кәсіби даярлауда цифрлық педагогиканың мүмкіндіктерін кеңінен пайдалануымыз керек. Сондықтан да цифрлық педагогика оқыту – тек цифрлық құралдарды пайдалану ғана емес, білім беру үдерісін толықтай цифрландыру негізінде болашақ мамандарды даярлауда басты құрал бола алады.

Бүгінгі ақпараттар ағынының заманында студенттерді білім алуға ынталандыру оңай емес. Интернеттегі әртүрлі платформалар оқырмандарын жан-жақты ақпараттандыру, білім беру, оқытуда алдына жан салмай, бір-бірімен қызу бәсеке құруда. Осы тұста, білім алушыны әртарапты білім көздерінен сақтап, өз кәсіби білімін бір траектория тұрғысынан жүйелі шыңдауға мүмкіндік жасалу керек. Цифрлық заманның «цифрлық» студенттерінің білімге құштарлығын ашу үшін «олардың тілінде сөйлеу» өте маңызды.

«Педагогиканы цифрлық дәуірде қайта зерделеу» кітабының авторлары Хэлен Битэм мен Рона Шарптың ойынша, цифрлық технологиялардың шексіз мүмкіндіктеріне қарамастан, оларды белсенді қолдануда педагогикалық кадрлардың әлсіздігі, цифрлық инновацияны білім беру үдерісіне интеграциялауға қабілетсіздік кедергі келтіреді. Сондықтан да кәсіби білім беру ұйымдарының басты міндеті педагогикалық кадрлардың цифрлық құралдарды игеру бойынша біліктіліктерін арттыру болып отыр [1].

Қазіргі студент – ертеңгі болашақ педагогикалық кадрдың құраушысы. Ертеңгі күні мектепте шәкірт тәрбиелейтін бүгінгі студенттің болашағын қазірден бастап жоспарлап, оның цифрлық сауатты, білімді болуына мүмкіндіктер жасау маңызды. Бұл тұста, жоғары оқу орындарындағы цифрлық педагогиканың маңызы зор.

Қағаз және қалам, баспа қондырғылары, проекциялық қондырғылар, дамытушы ойыншықтар/ойындар, тұрмыстық техниканың алғашқы легі, т.б. барлығы өз кезеңдерінде инновация болған. Ал компьютер, смартфон, смартсағат, робот құрылғылар – адам ақыл-ойының тапқырлығының, бүгінгі күн бойынша ғана, соңғы нәтижелері. Дегенмен, егер оқыту қатаң когнитивтік тұрғыдан түсінілсе, бұл технологиялардың

ешқайсысы адамның негізгі оқу қабілетін өзгерткен жоқ. Бірақ олар идеялар мен тәжірибелердің өзара әрекеттесуін және «білімді, қабілетті адам болу» нені білдіретіні туралы пікірді түбегейлі өзгертті. Сол сияқты, білім алушылар Z ұрпақ болғанымен, педагогиканың түпкі оқыту, тәрбиелеу, дамыту болатын негізгі категориялары өзгерген жоқ, тек оларды оқыту құралдары ғана түрленгендігін айтуға болады.

Z ұрпақ – XXI ғасыр басталғалы өмір сүріп жатқандар. Уақыт өте келе ұрпақтар әр қырынан өзгертетіні анық. Мұны белгілі санаттарға бөлінумен салыстыруға болады. Шетелдік ғалымдар Уильям Штраус пен Нил Хоув ұрпақтардың әр түрлі ерекшеліктеріне байланысты Ұрпақтар теориясын ұсынған [2]. Соған сәйкес, Z ұрпақ 1997-2012 жылдары дүниеге келгендер болып саналады.

XXI ғасыр ұрпақтары «homelanders», «z ұрпақ (generation Z)», «зумерлер» немесе «центениалдар» деп аталады. Ағылшын тілінен аударатын болсақ, «centennial» сөзінің аудармасы «жүз жылдық» деген ұғымды білдіреді. Яғни, центениалдар – биотехнология ғылымының белсенді қарыштауына байланысты 100 жыл шамасында өмір сүретін адамдардың ұрпағы деп түсіндіріледі.

Ғалымдардың айтуынша, Z ұрпақтардың ең басты ерекшеліктеріне мыналар жатады:

1. Цифрландыру – онлайн әлемге толық ену. Z ұрпақ өкілдері әлеуметтік желілерде және ойын платформаларында уақыт өткізуді жөн көреді. Мектеп жасынан бастап жеке онлайн-бренд құрып, әлеуметтік желілердегі парақшаларын дамытып отырады.

2. Ерте табыс табу – қаржылық тәуелсіздіктің маңыздылығын ерте түсініп, ғаламтор арқылы тез ақша табуды үйренеді. Офлайн жұмысты оқумен қатар алып жүре алады. Соған қоса, көбінесе олардың табысы ата-аналарға қарағанда жоғары. Кепілдендірілген жұмысқа орналасу оларды қызықтырмайды. Олар үшін жұмыс берушінің талаптарына бейімделуден гөрі жұмыс орнын өзгерту оңайырақ.

3. Білімге қызығушылығы – әлеуметтік даму қызықтырады. Бір сарынды оқулық материалдарынан гөрі, ғаламтордағы қысқа, бейнелі материалдарға көп жүгінеді. Онлайн білім алу және өзін-өзі дамыту олар үшін әлдеқайда қызықты. Көбісі беделді мамандыққа ие болғысы келеді, беделді оқу орындарында диплом алуға тырысады.

4. Қоғамдық мәселелермен айналысу – зумерлер экономикалық дағдарыстар дәуірінде өсті, сондықтан олар қауіпсіздік пен тұрақтылыққа ұмтылады. Олар бір реттік заттарды пайдаланбауға тырысады және өндірісі қоршаған әлемге зиян тигізбейтін тауарларды сатып алады. Минимализмді бағалайды.

5. Ашықтық пен лояльдылық. Z ұрпақ жоғары тұтынушылық стандарттарға бағытталған. Оларды лояльды деп атауға болмайды – егер оларға сапа ұнамаса, басқа өнімді немесе қызметті оңай пайдаланады.

6. Өмірден ләззат алуға ұмтылу. Зумерлер үшін жетістік – белгілі бір мәртебе, атақ, байлық емес, тәжірибенің әртүрлілігі. Олар үшін әрекеттегі қуаныш, позитив табыстан гөрі маңызды. Жайлылық аумағынан шыға алмауға бейім миллениалдармен салыстырғанда, олар өздері мен туыстары үшін жақсы тұрмыстық жағдай жасаудан шаршамайды. Сондай-ақ, Z ұрпақ өкілдері бәрін өздері жасайтын ақылды құрылғыларды қолдануға дағдыланған.

7. Жеке кеңістік және нәтижеге назар аудару. Z ұрпақ сырттан келгендерді өзінің жеке кеңістігіне кіргізгісі келмейді, бірақ үлкен қауымдастықтарға оңай қосылады. Олар өздеріне сүйенеді, қажет болған жағдайда командада жұмыс істеуге дайын. Негізінен, олар жеке жетістікке бағытталған, бірақ мотивациясыз ештеңе жасамайды, алдын-ала жоспарлауды ұнатпайды [3].

Аталған ерекшеліктер Z ұрпақ өкілдерінің цифрлық педагогиканы жылдам әрі тиімді меңгеруге тікелей ықпал ете алады, бұл тұста оқытушының шеберлігі аса маңызды. Себебі байқағанымыздай, Z ұрпақ өздерінен алдыңғы Y ұрпақ милениалдар сияқты емес, Z ұрпақ өкілдерінің арасынан көнбіс, өзгенің ойын тыңдайтын, нұсқаумен ғана жүретіндерін табу өте қиын. Сол себепті де, жоғарыда айтып өткеніміздей, Z ұрпаққа кәсіби білім беруде олардың «өз тілінде сөйлесіп» (цифрлық білім беру арқылы), бойындағы ерекшеліктерін – мүмкіндіктерге айналдыру қажет.

Халықаралық Wunder digital агенттігінің 2022 жылғы соңғы мәліметтері бойынша, қазақстандық жастар әлеуметтік желіні, жалпы ғаламторды кеңінен қолданады [4]. Себебі, еліміздегі ғаламтордың таралу көрсеткіші 90,1% -ды құрап отыр. Оның 56%-ы 35 жасқа дейінгі жастар болып табылады, олардың арасында 25-26 жасқа дейінгілері Z ұрпақ өкілдері.

Аталмыш агенттіктің мәліметінше, қазақстандық digital-нарық кеңінен қамтылған, қолданушылар саны бойынша басым әлеуметтік желі ретінде Instagram желісі танылған. Онда еліміз бойынша 12, 6 млн пайдаланушы тіркелген. Танымалдығы бойынша екінші орынды иеленетін әлеуметтік желі TikTok болып табылады. Онда 10,2 млн-ға жуық қазақстандық контент тамашалап, өздері де контент жасайды.

Instagram әлеуметтік желісін қолданушылардың жас бойынша портреті:

- 25 жасқа дейін – 33%
- 25-35 жас аралығы – 28%
- 35-40 жас аралығы – 20%
- 45 жастан жоғары – 19% құрайды.

Байғанымыздай, әлеуметтік желіні пайдаланушылардың арасында 25 жасқа дейінгі пайдаланушылар басым. Ол бүгінгі Z ұрпақтың әлеуметтік желілерді белсенді пайдаланатындығын дәлелдейді.

Бүгінде осы аталған әлеуметтік желілер танымалдылығына байланысты ақпарат алмасу құралы ғана емес, үлкен жарнама алаңына да айналған. Әсіресе, бұл алаңдар қысқа уақытта белгілі бір сала бойынша біліктілікті арттыруға «кепілдік беретін» курстар мен вебинарларға толы. Бір көрген адам үшін осындай қысқа курстар керемет мүмкіндік ретінде көрінгенімен, олар университеттік білімді алмастыра алмайды. Аталған ақылы, қысқа курстардың даму тенденциясы, мектеп бітіруші түлектерге, жоғары оқу орнына оқуға түсу немесе қысқа уақытта курс арқылы білім алып, оңай әрі тез қаражат табу – деген екі жолдың бірін таңдауға алып келуде. Білім беруші мекемелердің көп болғаны өте жақсы, оқытуда бәсекелестік артады. Бірақ, мектеп бітіруші түлек – кешегі оңы мен солын ажырата білмеген оқушы екенін ескеретін болсақ, жылдар бойы ғылыми тәжірибе негізінде қалыптасқан оқыту, тәрбиелеу, дамыту жүйесі мен тәжірибелі профессорлық-оқытушылық құрамға ие университеттік білім, кешегі түлекті үлкен өмірге дайындаудың

маңызды мектебі болып табылады. Сондықтан мектеп түлектері арасында жоғары оқу орындарында кәсіби білім алуды насихаттау қажет.

Зерттеу жұмысының мақсаты – Z ұрпақ өкілдерінің мінез-құлықтық, танымдық ерекшеліктерін ескере отырып, цифрлық педагогика арқылы кәсіби білім берудің мүмкіндіктерін анықтау болып табылады.

Зерттеу әдістері

Z ұрпақты кәсіби даярлауда цифрлы педагогиканың маңыздылығын анықтау мақсатында әл-Фараби атындағы Қазақ ұлттық университетінің «Педагогика және психология» мамандығы бойынша білім алатын 4-курстың 20 студенті зерттеу жұмысының тәжірибелік бөліміне қатысты.

Эксперимент барысында студенттер екі топқа бөлініп, 1-топқа тек дәстүрлі форматта, 2-топқа цифрлы педагогика мүмкіндіктеріне сәйкес құрылған педагог-психолог қызметін оқыту бағдарламасы құрастырылды. Бағдарлама студенттерге бір апта бойы жүргізілді. Бағдарлама аяқталған соң, студенттерге анкета және тестілеу, әңгімелесу әдістері қолданып, студенттердің іс-әрекеттерінің өнімділігін зерттеу жұмыстары жүргізілді. Сондай-ақ тәжірибелік жұмыстар аяқталғаннан кейін, нәтижелері талданып, цифрлы педагогиканың Z ұрпақты кәсіби даярлаудағы тиімділігі жөнінде қорытынды жасалды.

Талқылау және нәтижелер

Ақпараттық-коммуникациялық технологиялардың қарқынды дамып, білім беру саласында қолданысқа енуі цифрлы педагогика саласының дамуына жол ашты. Сондай-ақ цифрлы педагогиканың дамуы тарихы қашықтықтан оқытудың даму тарихынан бастау алады.

Ең алғашқы қашықтықтан оқыту қызметін хат, газет-журналдар атқарған. Кейіннен радио қолданысқа ене бастаған уақытта, мұғалімдер радиохабарламалар арқылы бір бағытта болса да, студенттерді ақпараттармен хабардар етіп отырған [5].

Ал цифрлы құралдар арқылы қашықтықтан білім алудың бастауы – телефон құралдары болған. 1919 жылы испан тұмауының пандемиясына байланысты АҚШ-тағы мектептер жабылып, Калифорния студенттері мұғалімдермен телефон арқылы өз сұрақтарына жауап ала бастады. Жергілікті телефон жүйелері мұндай сұранысты көтере алмай, тек төтенше жағдайда қоңырау шалуды сұрайтын жарнама орналастыруға мәжбүр болған [6].

1923 жылы Пенсильвания университеті (АҚШ) білім беру бағдарламаларын радио арқылы таратуды бастап, кейіннен өзге де университеттер осы тәжірибені қолданысқа енгізе бастады.

1950 жылы АҚШ-дағы Айова штатының университеті білім беру саласына жататын алғашқы эксперименталды емес теледидар станциясымен эфирге шығады. Кейіннен Нью-Йорк, Италия, Колумбия, Висконсина университеттері теледидар арқылы білім беру курстарын қолданысқа енгізіп, жақсы нәтижелерге ие болды.

XIX ғасырдың 60-жылдары интернет жүйесінде студенттерге арналған дәрістер мен материалдар жарияланып, білім беру саласы ғаламторға алғашқы қадамдарын жасай бастады. 1985 жылы АҚШ-тың Нова университеті ең алғашқы аккредитацияланған

онлайн бағдарлама ұсынды. 1990 жылы LMS – SoftArc алғашқы бағдарламалық жасақтамасы іске қосылды. 1997 жылы Калифорниялық виртуалды университет (АҚШ) студенттерге онлайн курстар таратушы ретінде құрылды.

Уақыт өте келе, онлайн курстардың сұраныстары артып, ХХІ ғасырда білім берудің екі негізгі форматы – онлайн және офлайн жаппай қолданысқа енгізілді. Білім берудің онлайн форматының дамуы білім беру үдерісінде әртүрлі цифрлық құралдарды қолдануға мүмкіндік ашты. Цифрлы құралдардың білім беру саласында кеңінен пайдаланылуы цифрлы педагогика саласының дамуына алып келді.

Цифрлық педагогиканы білім берудің мәнін, заңдылықтарын, оның тұлғаны дамытудағы рөлін ашатын, педагогикалық процесті орталықсыздандыру, оны білім алушының қызметіне қайта бағдарлау, оның дербестігі мен академиялық ұтқырлығы мақсатында ашық білім беру үдерістерінің нәтижелілігін арттырудың практикалық жолдары мен тәсілдерін әзірлейтін педагогикалық ғылымдар жүйесіндегі ғылыми білім саласы деп түсіну қажет [7].

Цифрлы педагогиканың мүмкіндіктерін тұтынушы басты объект – Z ұрпақ студенттері. А.К. Мыңбаева мен Б.А. Әрінова өздерінің «Цифрлық ұрпақ және білім берудің этнопедагогикалық негіздері: интеграциялап оқыту» [8] деп аталатын зерттеуінде Don Tapscott, Diana Oblinger, Војвој Врдићка сияқты шетелдік ғалымдардың еңбегі негізінде қабылдау мен оқыту үдерісіндегі ұрпақтар арасындағы айырмашылықтарға салыстырмалы талдау ұсынады (1-кесте).

Кесте 1

Ұрпақтардың дамуы

| XX ғасыр ұрпағы | Жаңа ұрпақ |
|--|--|
| <ul style="list-style-type: none">• Кітаптар – оқу, ағымдағы қадам, біртіндеп қозғалу;• Бірміндеттілік;• Сызықты тұғыр;• Оқу арқылы қабылдау;• Тәуелсіздік;• Амбициялық;• Пассивті мектеп;• Мектеп талап ретінде;• Талқылау;• Шынайылық;• Сыртқы технологиялар;• Фактілерді білу. | <ul style="list-style-type: none">• Дисплей – визуалды қабылдау;• Сызықты емес;• Көпміндеттілік;• Гипермедиа сыйыну түрінде қабылдау;• Іске қосу;• Ынтымақтастық;• Белсенділік;• Мектеп ойын ретінде;• Ескерту;• Қиялдар;• Ішкі технология;• Не қажет екенін таба білу. |

Ескерту: деректер негізінде жасалған [8]

Don Tapscott, Diana Oblinger, Војвој Врдићка сияқты ғалымдардың ойынша, жаңа ХХІ ғасырға ауысу білімді оқулықтардан алу, мұғалімнің монологын тыңдауды – визуалдық қабылдау, сынып/аудиториядағы диалог, полилог арқылы білім алу сынды ауысулар

алмастырды, олардың бұл ойы келісуге тұрарлық. Сондай-ақ А.К. Мыңбаева мен Б.А. Әрінованың ойынша, аталмыш елеулі өзгерістер мектеп пен ЖОО тәжірибесіне жаңашылдықтың, интеграциялап оқытудың белсенді қолданылуын талап етеді.

Ғалымдардың айтуынша, орта мектеп оқушылары өздерінің білімдерін және дағдыларын белсенді түрде игерудің бейресми білімін желілер арқылы көрсетеді. Яғни, Z ұрпақ үшін «желілер тілі» қаншалықты жеңіл болса, желіге негізделген білімді игеру де соншалықты оңай болатындығы анық. Желіге шығуға мүмкіндік беретін гаджеттерді қолдану тек студенттерге ғана емес, орта мектеп оқушылары, тіпті бастауыш сынып оқушыларына да өте жеңіл. Сол себепті оқушылардың келесі легімен жұмыс жасайтын болашақ педагогтер, кәсіби білім алуда жаңа цифрлық педагогиканың жаңаша талаптарына сай болуы керек. Г. Дейвтың еңбегі бойынша бұл талаптарға (New Horizon Report Insists Teachers Use Tech):

- Оқу үдерісінде мұғалім серіктес болуы үшін, мұғалімдердің рөлін қайта қарастыру;
- Тереңдетіп оқытуға көшу: студенттер үшін тереңдетілген оқытудың мақсаты іс жүзінде үйрену және өз-өзінің жеке тиімділігін сезіну, сыни ойлау және тиімді қарым-қатынас жасау;
- Ашық білім беру ресурстарына назар аудару;
- Аралас (гибридтік) оқытуды кеңінен қолдану;
- Интуитивті технологияларды пайдалану;
- Мектеп жұмысын қайта қарастыру жатады [9].

Бүгінгі күні білім беру саласын цифрландырылу мәселесі көптеген отандық ғалымдардың қызығушылығын оятып, біршама зерттеу еңбектерін жазуға арқау болған. Олардың қатарында А.Қ. Мыңбаева, Б.А. Әрінова [8], А.Б. Айтбаева, Ж.Н. Шайгозова [10], Б.С. Байменова, К.М. Габдуллина [11], А.Қ. Құсайынов [12] сынды ғалымдардың еңбектері бар. Сондай-ақ, цифрлы педагогиканың ерекшеліктерін зерделеуде, «Рухани жаңғыру» мемлекеттік бағдарламасы аясында Ұлттық аударма бюросымен аударылған Э. Битэм мен Р. Шарптың «Педагогиканы цифрлық дәуірде қайта зерделеу» еңбегінің мәні зор. Аталмыш еңбекті жарыққа шығаруда М.М. Тажин, Е.К. Сагадиев, Р. Кенжеханұлы, Ж.А. Алтаев, Р.А. Алшанов, Ш.Е. Жаманбалаева, М.Ж. Жолдасбеков, С.А. Каскабасов, Е.Т. Карин, Ш. Курманбайұлы, А.Р. Масалимова, Г.М. Мутанов, Г.Ж. Нурышева, А.Н. Нысанбаев, С.Ы. Умирзаков, О.С. Сангылбаев, Е.Б. Сыдыков, С.К. Омарова, А.Т. Нагорнюк, А.К. Мынбаева, Б.З. Отарбаева, Ж.А. Қараев сынды тұлғалар ерен еңбек етті.

Эксперимент барысында екі топқа екі бағдарлама құрылып, педагог-психолог қызметін оқыту екі түрлі оқыту элементтері негізінде жүзеге асты (2-кесте).

Кесте 2

Эксперимент барысында жүргізілген бағдарламаның оқыту элементтері

| Бағдарлама күні | 1-топ (бақылау топ) | 2-топ (эксперименттік топ) |
|------------------------|----------------------------|-----------------------------------|
| 1-күн | Оқулық | Электронды оқулық |
| 2-күн | Семинар | Вебинар, аудиоконференция |
| 3-күн | Пікірталас | Форум-чат, электронды пошта |

| | | |
|-------|-------------------|----------------------|
| 4-күн | Сторителлинг | Цифрлық сторителлинг |
| 5-күн | Ойын технологиясы | Геймификация |
| 6-күн | Квест | Веб-квест |
| 7-күн | Аудитория | Виртуалды аудитория |

2-кестеден байқағанмыздай, екі топтың оқыту элементтері екі түрлі, екінші топтың оқыту элементтері, бірінші топқа қарағанда, цифрлы оқытуға негізделген.

Бағдарлама соңында екі топ мүшелерімен әңгімелесу жүргізілді. Әңгімелесу барысында бірінші (бақылау) топ студенттері материалға, бағдарламаға қызығушылықтарының төмен болғандығын байқатты. Олардың айтуынша, бір апталық білім бірсарынды, енжар өтті. Себебі, студенттерге оқыту элементтері және педагог-психолог қызметі, жалпы білім беру бағдарламасы негізінде, осыған дейін де таныс болған.

Екінші (эксперименттік) топ студенттері үшін педагог-психолог қызметі туралы ақпараттар жаңалық болмағанымен, оларды цифрлы түрде жеткізу – студенттердің қызығушылығын оятты. Ақпаратты дәстүрлі форматтан цифрлы форматқа ауыстыру, оларды қабылдаудың жеңілдігі, цифрлы құралдарды сабақта еркін қолдану – Z ұрпақ өкілдерінің сабақтағы белсенділігін арттыруға ықпал етті.

Бағдарлама соңында екі топ студенттерінің оқу мотивациясын бағалау мақсатында А.А. Реан мен В.А. Якуниннің модификацияланған «Студенттердің оқу іс-әрекетінің мотивтерін зерттеу әдістемесі» жүргізілді. Әдістеме нұсқаулығына сәйкес, студенттер білім алуда түрткі болатын, тізімдегі бірнеше оқу мотивтерін таңдау қажет. Әдістеме нәтижелері 3-кесте мен 1-суретте көрсетілген.

Кесте 3

Студенттердің оқу іс-әрекетінің мотивтерін зерттеу әдістемесінің бақылау топ және эксперименттік топ бойынша нәтижелері

| № | Оқу мотивтері | Бақылау топ | | Эксперименттік топ | |
|---|---|-------------|----|--------------------|-----|
| | | Саны | % | Саны | % |
| 1 | Жоғары білікті маман болу | 6 | 60 | 9 | 90 |
| 2 | Диплом алу | 9 | 90 | 7 | 70 |
| 3 | Келесі курстарда оқуды сәтті жалғастыру | 9 | 90 | 9 | 90 |
| 4 | Емтихандарды «жақсы» және «өте жақсыға» сәтті тапсыру | 8 | 80 | 9 | 90 |
| 5 | Стипендия алуды тоқтатпау | 9 | 90 | 10 | 100 |
| 6 | Мықты әрі терең білім алу | 5 | 50 | 9 | 90 |
| 7 | Кезекті сабақтарға үнемі дайын болу | 6 | 60 | 8 | 80 |
| 8 | Пәндерді оқу циклынан қалып қалмау | 6 | 60 | 9 | 90 |

| | | | | | |
|----|--|---|----|---|----|
| 9 | Топтағы өзге студенттерден қалыс қалмау | 7 | 70 | 6 | 60 |
| 10 | Болашақ кәсіби қызметтің табыстылығын қамтамасыз ету | 5 | 50 | 8 | 80 |
| 11 | Педагогикалық талаптарды орындау | 6 | 60 | 8 | 80 |
| 12 | Оқытушылардың көңілінен шығып, оларға сыйлы болу | 5 | 50 | 9 | 90 |
| 13 | Топтағы өзге студенттерге үлгі болу | 7 | 70 | 7 | 70 |
| 14 | Ата-ана мен өзге де адамдардың көңілінен шығу | 8 | 80 | 5 | 50 |
| 15 | Төмен үлгерім үшін сөгіс пен жазалаудан қашу | 5 | 50 | 6 | 60 |
| 16 | Интеллектуалды қанағаттану | 4 | 40 | 8 | 80 |

Студенттердің оқу іс-әрекетінің мотивтерін зерттеу әдістемесінің нәтижелеріне сәйкес, бағдарлама дәстүрлі форматта жүргізілген бақылау топ үшін оқуда «диплом алу», «оқуды сәтті жалғастыру», «стипендия алуды тоқтатпау», «өзге студенттерден қалыс қалмау», «өзге студенттерге үлгі болу», «ата-анасы мен өзге де адамдардың көңілінен шығу» мотивация болатынын байқаймыз.

Цифрлық педагогиканың оқу элементтері негізінде білім алған эксперименттік топ үшін «жоғары білікті маман болу», «оқуды сәтті жалғастыру», «емтиханды «жақсы» және «өте жақсыға» сәтті тапсыру», «стипендия алуды тоқтатпау», «мықты әрі терең білім алу», «кезекті сабаққа үнемі дайын болу», «оқу циклынан қалып қалмау», «болашақ кәсіби қызметтің табыстылығын қамтамасыз ету», «педагогикалық талаптарды орындау», «оқытушылардың көңілінен шығып, оларға сыйлы болу», «интеллектуалды қанағаттану» оқуда мотивация болады.

Байқағанымыздай, дәстүрлі форматта бағдарлама жүргізілген бақылау топтағы студенттердің басым көпшілігі үшін «қазіргі оқудағы сәт» маңызды, нақ осы сәтте ғана стипендиядан қалмау үшін, ата-ана, қоршаған ортадағы адамдардың көңілінен шығу үшін, түптеп келгенде төрт жылдың соңында жоғары білім туралы «қағазды» алып шығу ғана маңызды екені байқалды. Ал эксперименттік топтағы студенттер үшін «болашақ кәсіби білімін шыңдау», яғни стипендиядан қалмай білім алумен қатар, меңгерілген білімді болашақ кәсібінде тиімді пайдалану маңызды екендігі анықталды. Осы тұста, цифрлы педагогиканың оқу элементтеріне сәйкес білім алған эксперименттік топ студенттерінің кәсіби білімге деген қызығушылығының одан әрі артқандығы байқалады (1-сурет). Олар үшін, педагог-психолог қызметі (кәсіби) тек – оқушы, ата-ана, педагогикалық ұжыммен байланыс (контакт) қана емес, сол байланысты цифрлы түрлендірумен де жүзеге асыруға болатындығы – жаңа кәсіби ақпарат болды.

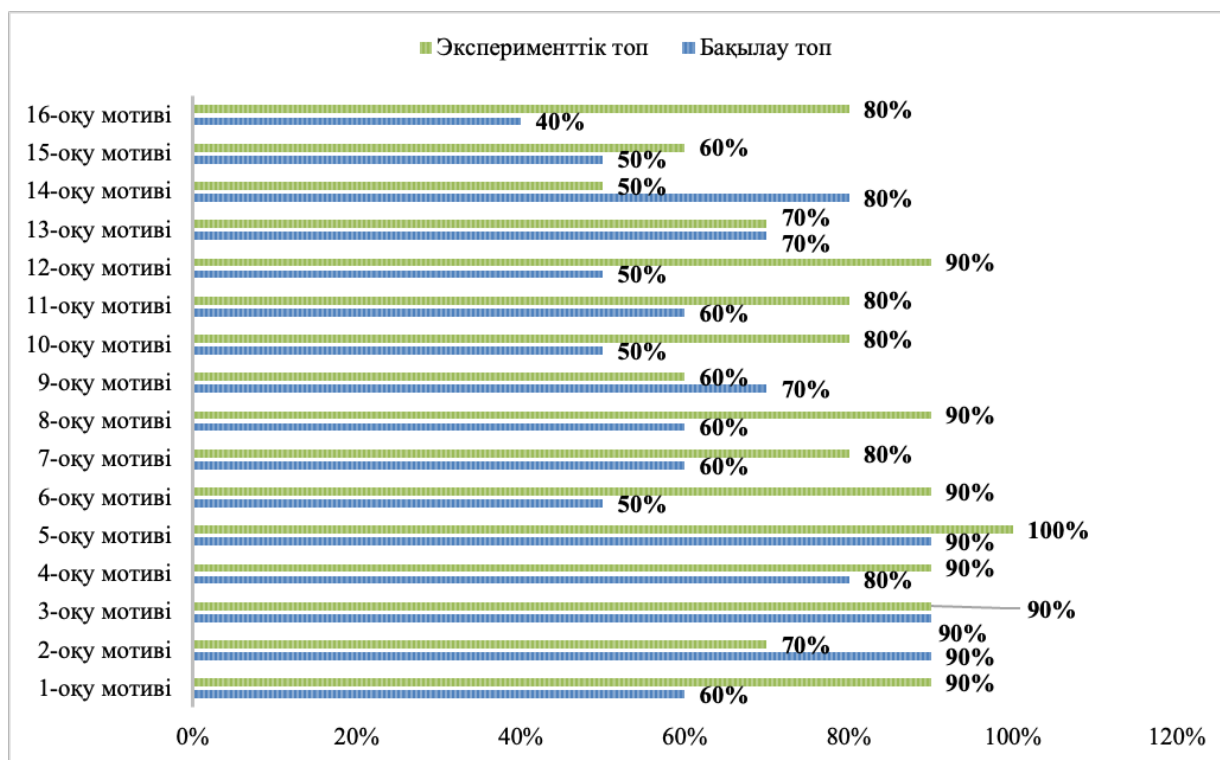

1-сурет. Студенттердің оқу іс-әрекетінің мотивтерін зерттеу әдістемесінің нәтижесі

Қорытынды

Бүгінде Z ұрпақ өкілдерінің алдыңғы легі – жиырма алтыдағы жастар болса, соңғы легі – он бір жастағы мектеп оқушылары. Кристи Лонктың ұрпақтар теориясына сәйкес, әлеуметтік-цифрлық ғасыр ұрпағы атанған Z ұрпағы, аға ұрпақтың іні ұрпақты оқыту, тәрбиелеу, дамыту заңдылығы негізінде келесі – Альфа ұрпаққа білім береді. Цифрлы әлемге қабілеттілігіне байланысты Альфа ұрпақтың Z ұрпақтан басым болатындығы да белгілі. Сол себепті, қазіргі әлеуметтік ортаның жас құраушысы болып табылатын Z ұрпақты, өздерінің цифрлы қабілеттілігін шыңдай отырып, кәсіби саласына дайындау аса өзекті. Бұл тұста цифрлы оқыту, тәрбиелеу, дамытуды негізге алатын цифрлы педагогиканың мүмкіндіктері өте зор. Ол үшін нақты цифрлы оқыту бағдарламалары мен пәннің кешенді жоспарларын апробациядан өткізу қажет.

Біздің зерттеу жұмысымыз Z ұрпақты кәсіби дайындауда цифрлы педагогика мүмкіндіктерінің тек кішкентай ғана бөлігін қамтиды. Дегенмен, зерттеу жұмысын жүргізуде цифрлы педагогика болашағының жарқын екендігі, сондай-ақ жас ұрпақтың болашақ мамандығына қызығушылығын оятып, кәсіби іс-әрекетін цифрландыруға мүмкіндіктің туындайтыны анықталды.

Студенттерді болашақ мамандығына цифрлы педагогика мүмкіндіктері арқылы баулу педагогтер мен IT мамандарының бірлескен іс-әрекеттерінің нәтижесінде үлкен

жеміс берері анық. Сондықтан да, жас ұрпақты цифрлы педагогиканың мүмкіндіктері негізінде кәсіби даяр-лау мәселесі, болашақта да көптеген зерттеу жұмыстарын жүргізуге негіз болатындығына сенеміз.

Авторлар үлесі

Т. Хасенқызы – зерттеу жұмысының концепциясын құру; жұмыс нәтижелерін жинау, талдау және түсіндіру; мәтін жазу және оның мазмұнын сыни тұрғыдан қайта қарау; жұмыстың барлық аспектілері үшін жауап беру, деректердің дұрыстығына немесе мақаланың барлық бөлігіне қатысты мәселелерді дұрыс зерттеу.

А.С. Акрамова – ғылыми жетекші ретінде жариялауға арналған мақаланың соңғы нұсқасын бекіту.

Әдебиеттер тізімі

1. Хелен Битэм, Рона Шарп. Переосмысление педагогики для цифровой эпохи. Дизайн в обучении XXI века. – Алматы: Общественный фонд «Ұлттық аударма бюросы», 2019. – 352 с.
2. Howe, Neil; Strauss, William. Millennials & K-12 Schools. – Life Course Associates. – 2008. – p. 109-111.
3. Толстикова И.И., Игнатъева О.А., Кондратенко К.С., А.В. Плетнев. Цифровое поведение и характеристики личности поколения Z в условиях глобальной цифровизации // Информационное общество: образование, наука, культура и технологии будущего: труды XXIII международной объединенной научной конференции «Интернет и современное общество» – Спб: Университет ИТМО, 2020. – с.10-15. DOI: <https://doi.org/10.17586/2587-8557-2020-4-103-115>
4. Digital Business порталы. Сколько казахстанцев в интернете и что они там делают — цифры из исследования digital-рынка [Электрон.ресурс] – URL: <https://digitalbusiness.kz/> (дата обращения: 31.10.2023).
5. Голубинская А.В., Демарева В.А. Цифровая педагогика: учебное пособие. – Нижний Новгород: Нижегородский госуниверситет, 2021. – 64 с.
6. Fischer C. S. America calling: A social history of the telephone to 1940. – Univ of California Press. – 1994. – 424 p.
7. Илалтдинова Е.Ю., Беляева Т.К., Лебедева И.В. Цифровая педагогика: особенности эволюции термина в категориально-понятийном аппарате педагогики // Перспективы науки и образования. – 2019. – Т.40. – № 4. С. 33–43. DOI: 10.32744/pse.2019.4.3.
8. Мыңбаева А.К., Әрінова Б.А. «Цифрлық ұрпақ және білім берудің этнопедагогикалық негіздері: интеграциялап оқыту» // «Вестник АПН Казахстана». – 2019. – №3. 5-13 бб. URL: https://www.researchgate.net/publication/336554747_CIFRLYK_RPAK_ZNE_BILIM_BERUDI_ETNOPEdagogIKALYK_NEGIZDERI_INTEGRACIALAP_OKYTU (қаралған күні: 30.10.2023)
9. Дейв Г. Отчет 2014. New Horizon настаивает на использовании учителями технологий. [Электрон.ресурс] – URL: https://uqpn.uq.edu.au/files/203/LIBBY%20MARSHALL%20future_work_skills_2020_full_research_report_final_1.pdf (қаралған күні: 30.10.2023).
10. Айтбаева А.Б., Шайгозова Б.Н. Педагогиканы цифрлық дәуірде қайта зерделеу немесе оқыту дизайны мәселелері // ҚазҰУ Хабаршысы. Педагогикалық ғылымдар сериясы. – 2022. – Т.71. – №2. 4-12 бб. DOI: <https://doi.org/10.26577/JES.2022.v71.i2.01>

11. Байменова Б.С., Габдуллина К.М. Цифрлық білім беру ортасында болашақ педагог-психологтерді даярлау ерекшелігі // Еуразия Ұлттық университеті Хабаршысы. – 2022. – Т.141. – №4. 43-50 бб. DOI: <https://doi.org/10.32523/2616-6895-2022-141-4-43-50>

12. Кусайынов А.Қ. Цифровизация образования в Казахстане // «Вестник АПН Казахстана» – 2019. –№3. 66 с.

Т. Хасенқызы , А. С. Акрамова

Казахский национальный университет имени аль-Фараби, Алматы, Казахстан

Цифровая педагогика как основа профессиональной подготовки поколения Z

Аннотация. В статье рассматривается вопрос использования возможностей цифровой педагогики при подготовке будущих специалистов в вузах. Использование цифровой педагогики в профессиональной подготовке обучающихся, которая пробуждает интерес к будущим профессиям и позволяет цифровизировать свою профессиональную деятельность при трудоустройстве. Также рассматривается история развития цифровой педагогики, начиная с того, что она возникла на основе дистанционного обучения, и заканчивая возможностями получения знаний с помощью современных простых гаджетов. В статье делается критический отзыв о курсах, актуальных в социальных сетях, и поднимается вопрос о необходимости стремления выпускника к университетскому образованию. По словам исследователей теории поколений, цифровизация, стремление к инновациям, выделиться из среды, действовать самостоятельно – это черты, присущие в представителях поколения Z. Развитие цифровых способностей в них – главная задача вузов на сегодняшний день. В статье была проведена практическая работа для студентов, обучающихся по специальности «Педагогика и психология». В ходе эксперимента студенты были разделены на контрольные и экспериментальные группы, в первой группе – в традиционном формате, во второй группе – на основе обучающих элементов цифровой педагогики. В конце эксперимента были проанализированы результаты и проведен анализ эффективности цифровой педагогики в профессиональной подготовке студентов.

Ключевые слова: цифровая педагогика, профессиональная подготовка, поколение Z, цифровое поколение, поколение социально-цифрового века.

T. Khassenkyzy , A.S. Akramova

Al-Farabi Kazakh National University, Almaty, Kazakhstan

Digital pedagogy as the basis of professional training of generation Z

Abstract. The article considers the issue of using the possibilities of digital pedagogy in the training of future specialists in universities. The use of digital pedagogy in the professional training of students, through digital pedagogy, awakens interest in future professions and allows you to digitalize your professional activities during employment. The history of the development of digital pedagogy is also

considered, starting with the fact that it originated on the basis of distance learning, and ending with the possibilities of obtaining knowledge using modern simple gadgets. According to researchers of the theory of generations, digitalization, the desire for innovation, and acting independently are features inherent in representatives of Generation Z. The development of digital abilities in them is the main task of universities today. The article carried out practical work for students studying in the specialty "Pedagogy and psychology". During the experiment, the students were divided into control and experimental groups, in the first group – in the traditional format, in the second group – based on the teaching elements of digital pedagogy. At the end of the experiment, the results were analyzed and the effectiveness of digital pedagogy in the professional training of students was analyzed.

Keywords: digital pedagogy, professional training, generation Z, digital generation, generation of the socio-digital age.

References

1. Helen Bitem_ Rona Sharp. Pereosmislenie pedagogiki dlya cifrovoi epohi. Dizain v obuchenii XXI veka [Rethinking pedagogy for the digital Age. Design in education of the XXI century] (Almaty: "Ulttyk audarma burosy", 2019, 352 p.). [in Kazakh]
2. Howe, Neil; Strauss, William. Millennials & K-12 Schools (Life Course Associates, 2008, 109-111 p.). [In English]
3. Tolstikova I.I., Ignateva O.A., Kondratenko K.S., A.V. Pletnev. Cifrovoe povedenie i harakteristiki lichnosti pokoleniya Z v usloviyah globalnoi cifrovizacii [Digital behavior and personality characteristics of Generation Z in the context of global digitalization] (SPb: Universitet ITMO, 2020, 10-15 p.) DOI: <https://doi.org/10.17586/2587-8557-2020-4-103-115> [In Russian]
4. Digital Business. How many Kazakhstanis are on the Internet and what they are doing there — figures from the digital market research [Electronic resource] - Available at: <https://digitalbusiness.kz/> (Accessed: 31.10.2023) [in Russian]
5. Golubinskaya A.V., Demareva V.A. Cifrovaya pedagogika: uchebnoe posobie [Digital pedagogy: a textbook] (Nijnii Novgorod: Nijegorodskii gosuniversitet, 2021, 64 p.). [in Russian]
6. Fischer C.S. America calling: A social history of the telephone to 1940 (Univ of California Press, 1992, 15-23 p.). [in English]
7. Ilaltdinova E.Yu., Belyaeva T.K., Lebedeva I.V. Cifrovaya pedagogika_ osobennosti evolyucii termina v kategorialno_ponyatiinom apparate pedagogiki [Digital pedagogy: features of the evolution of the term in the categorical and conceptual apparatus of pedagogy], Perspektivi nauki i obrazovaniya, 4, 33-43 (2019)
8. Mynbaeva A.K., Arinova B.A. "Sifrlyq urpaq jane bilim berudin etnopedagogikalyq negizderi: integratsialap oqytu, Vestnik APN Kazakhstana [Digital generation and ethnopedagogical foundations of education: integrated learning, journal "Vestnik APN Kazakhstana"] 3, 5-13 (2019) Available at: https://www.researchgate.net/publication/336554747_CIFRLYK_RPAK_ZNE_BILIM_BERUDI_ETNOPEDEGOGIKALYK_NEGIZDERI_INTEGRACIALAP_OKYTU (Accessed: 30.10.2023) [in Kazakh]
9. Deiv G. Otchet 2014. New Horizon nastai vaet na ispolzovanii uchitelyami tehnologii. [Electronic resource] - Available at: https://uqpn.uq.edu.au/files/203/LIBBY%20MARSHALL%20future_work_skills_2020_full_research_report_final_1.pdf (Accessed: 30.10.2023) [in Russian]

10. Aitbaeva A.B., Shaigozova B.N. Pedagogikany sıfırlıq dauırde qaita zerdeleu nemese oqıtu dizainy maseleleri, QazUU Habarshısy [Re-studying pedagogy in the digital age or learning design issues], 2 (71), 4-12 (2022) DOI: <https://doi.org/10.26577/JES.2022.v71.i2.01> [in Kazakh].

11. Baımenova B.S., Gabdıllına K.M. Sıfırlıq bilim beru ortasynda bolashaq pedagog-psihologterdi daıarlaıy ereksheligi, Eurazia Ulttyq universiteti Habarshısy [Specifics of training future teachers-psychologists in a digital educational environment, journal "Eurazia Ulttyq universiteti Habarshısy"], 4 (141), 43-50 (2022) [in Kazakh]

12. Kusayınov A.K. Cifrovizaciya obrazovaniya v Kazahstane, Vestnik APN Kazakhstana [Digitalization of education in Kazakhstan, journal Vestnik APN Kazakhstana], 3, 66 (2019) [in Kazakh]

Авторлар туралы мәлімет

Хасенқызы Т. – әл-Фараби атындағы Қазақ ұлттық университетінің «Педагогика және білім беру менеджменті» кафедрасының 2 курс докторанты, Масанчи 39 көшесі, Алматы қаласы, Қазақстан.

Акрамова А.С. – педагогика ғылымдарының кандидаты, әл-Фараби атындағы Қазақ ұлттық университетінің «Педагогика және білім беру менеджменті» кафедрасының доценті, Масанчи 39 көшесі, Алматы қаласы, Қазақстан.

Сведения об авторах

Хасенқызы Т. – докторант 2 курса кафедры «Педагогика и образовательный менеджмент», Казахский национальный университет имени аль-Фараби, улица Масанчи, 39, город Алматы, Казахстан.

Акрамова А.С. – кандидат педагогических наук, доцент кафедры «Педагогика и образовательный менеджмент», Казахский национальный университет имени аль-Фараби, улица Масанчи, 39, город Алматы, Казахстан.

Information about authors

Khassenkyzy T. – 2nd year doctoral student of the Department of "Pedagogy and Educational Management", Al-Farabi Kazakh National University, 39 Masanchi Street, Almaty, Kazakhstan.

Akramova A.S. – Candidate of Pedagogical Sciences, Associate Professor of the Department of "Pedagogy and Educational Management", Al-Farabi Kazakh National University, 39 Masanchi Street, Almaty, Kazakhstan.



МРНТИ 14.25.09

Научная статья

DOI: <https://doi.org/10.32523/2616-6895-2024-148-3-151-169>

Использование приёмов критического мышления на уроках русского языка

З.К. Чункурова¹, А.К. Латаева², Е.Т. Катанова¹

¹Казахстанско-Американский свободный университет, Усть-Каменогорск, Казахстан

²КТУ «Средняя многопрофильная школа №37», Усть-Каменогорск, Казахстан

(E-mail: shonova_zarina@mail.ru, nasty_a_latayeva16@mail.ru, liza.katanova.1986@mail.ru)

Аннотация. Данная статья посвящена исследованию технологии развития критического мышления на уроках русского языка в начальных классах, рассмотрению особенностей данной технологии и эффективности её приёмов. Основной целью нашего исследования является выявление эффективности использования приёмов критического мышления на уроках русского языка в начальных классах как средства повышения умственных способностей и развития интереса младших школьников к предмету. В рамках данной статьи мы провели педагогическое исследование, где изучали процесс изменения качества знаний и уровня заинтересованности детей на уроках русского языка при внедрении технологии развития критического мышления в учебный процесс. В ходе нашего анализа литературных источников, связанных с технологией развития критического мышления, выявили и систематизировали существующие знания о технологии развития критического мышления, а также рассмотрели методы и приёмы технологии развития критического мышления с точки зрения начальной школы, т.е. по уровню младших школьников. Эффективность методов критического мышления была оценена через наблюдение за изменениями в учебном процессе, а именно в показателях качества знаний. Результаты исследования показали значительное повышение уровня вовлечённости учащихся в учебный процесс и их способности к критическому мышлению. В результате проведения эксперимента ученики стали проявлять больше интереса к урокам русского языка, активно участвуя в обсуждениях и демонстрируя глубокое понимание материала.

Ключевые слова: мышление, критическое мышление, технология развития критического мышления, приёмы критического мышления, стадии критического мышления.

Введение

В наше время актуальность развития критического мышления у обучающихся неоспорима. Современные школьники вкупе с учебными знаниями и умениями должны обладать умением анализировать информацию и принимать аргументированные решения. Следовательно, такие навыки, как наблюдательность, логика, оценка действий и умение делать заключения, должны формироваться уже в начальной школе. Поэтому актуальность выбранной темы мы видим в том, что применение технологии развития критического мышления на уроках позволит учителю создать благоприятную атмосферу для развития таких умений, как умение объяснять свою точку зрения, умение принимать оптимальные решения, умение выделять нужную информацию из всего многообразия, не поддаваться негативному влиянию и быть успешным в социуме.

Русский язык как учебный предмет имеет очень важное значение, ведь язык служит инструментом общения многих людей, а также обладает культурным наследием, которое формирует мышление общества. Именно поэтому развитию критического мышления на уроках русского языка на начальном этапе обучения должно уделяться особое внимание.

Объект нашего исследования – это процесс изменения качества знаний и уровня заинтересованности детей на уроках русского языка.

Предмет исследования: приёмы критического мышления на уроках русского языка и способы их применения.

Целью нашей исследовательской работы является выявление эффективности использования в начальных классах приёмов критического мышления на уроках русского языка как средства повышения умственных способностей и развития интереса младших школьников к предмету.

Задачи исследования:

1. Изучить отечественную и зарубежную литературу по исследуемой теме.
2. Рассмотреть приёмы и методы технологии критического мышления, которые можно использовать на уроках русского языка в начальных классах.
3. Определить степень заинтересованности и уровень умственных способностей учащихся до и после внедрения технологии критического мышления на уроках русского языка.
4. Проанализировать и обобщить полученные результаты экспериментальной работы, сформулировать выводы.
5. Разработать учебные материалы, которые могут быть использованы на уроках русского языка, адаптировать их под особенности экспериментального класса.

Гипотеза: если учителем будет грамотно осуществляться выбор приёмов и методов для развития критического мышления на уроках русского языка, процесс развития критического мышления будет комплексным и систематичным, то использование данной технологии на уроках русского языка будет эффективным средством повышения умственных способностей и развития интереса младших школьников к предмету.

Основная часть

Человек познаёт мир ежедневно. Познание мира индивидом происходит через понимание – универсальную операцию мышления. Понимание, в свою очередь, обеспечивается одним из сложных психических процессов, который называется мышлением. Прежде, чем мы рассмотрим основы критического мышления, необходимо подробно изучить понятие «мышление». Сергей Леонидович Рубинштейн пишет, что мышление – это движение мысли, раскрывающее связь, которая ведёт от отдельного к общему и от общего к отдельному. Мышление – это опосредованное – основанное на раскрытии связей, отношений, опосредований – и обобщённое познание объективной реальности [1, с. 384].

Мы считаем, что мышление – это очень многогранный процесс, который охватывает многие стороны познавательной деятельности человека. Таким образом, мышление может быть логическим, образным, творческим, абстрактным, вербальным. Об этом пишут М. Сарыбеков и М. Сыдыкназаров в своей работе «Словарь науки». Также они дают мышлению следующее определение: «Мышление – опосредованное и обобщённое познание человеком предметов и явлений объективной действительности в их существенных связях и отношениях» [2, с. 192].

Т.А. Ягудина считает, что мышление – это мыслительная деятельность, которая осуществляется через интеллектуальные умения [3], то есть мышление – эта та ступень познания, которая доступна только человеку.

С точки зрения психологии, мышление – высший этап обработки информации человеком, процесс установления связей между объектами или явлениями окружающего мира; или процесс отражения существенных свойств объектов, а также связей между ними, что приводит к появлению представлений об объективной реальности [4].

Кроме того, в качестве инструмента мышления стоит рассмотреть речь, так как речь на уроках русского языка – это основополагающее понятие. Взаимосвязь между языком и мышлением представлена несколькими факторами: язык – инструмент мышления, формирование новых мыслительных процессов, внутренняя речь.

Язык структурирует наше мышление, оформляет идеи и мысли в последовательные высказывания через имеющийся у индивида словарный запас, лексические и грамматические структуры, которыми обладает человек. Поэтому, несомненно, язык можно считать инструментом мышления.

Мы оформляем свои мысли, обмениваемся фразами и понятиями, объясняем свои чувства, выстраиваем процесс коммуникации с помощью языка. Облечь мыслительные процессы в конкретные фразы, обращения и предложения, а затем запустить новые мыслительные процессы – всё это позволяет сделать нам именно язык. Каждый индивид, прежде чем облечь свои мысли в слова, при рассуждении про себя ведёт с собой внутренний диалог. Эта внутренняя речь является важным средством мышления.

Важным фактором саморегуляции мышления является внутренний диалог (внутренняя речь), который индивид ведёт с собой при рассуждении про себя, то есть использует язык внутренне для структурирования и оформления своих мыслей, решений [5].

Лев Семёнович Выготский, советский психолог, подчёркивает, что речь и мышление – это неотделимые термины. В своей работе «Мышление и речь» он выдвинул ряд ключевых концепций относительно взаимосвязи мышления и речи. Одной из основных идей Л.С. Выготского является зона ближайшего развития. Зона ближайшего развития – это та область знаний, которая недоступна ребёнку для самостоятельного осмысления и понимания, но доступна при поддержке взрослого, педагога. В контексте речи и мышления зона ближайшего развития выступает канвой, на которой происходит становление новых мыслительных процессов. Внешняя речь на уроках русского языка, которая используется для общения, передачи информации и выражения мыслей, становится внутренней речью. Внутренняя речь, в свою очередь, обеспечивает внутренний диалог и саморегуляцию мышления. Ведь русский язык служит не только средством для выражения мыслей, но и формирует их структуру [6, с. 234].

Любой язык, в нашем случае русский язык, внедрён в определённый культурный контекст, лексика этого языка часто отражает особенности общества и культуры. А это значит, что язык неоспоримо влияет на формирование вербальных предпочтений и стереотипов мышления.

В образовательной сфере язык выполняет роль медиатора, который используется для формулирования вопросов, объяснения новой информации, создания диалогов и так далее.

Учитывая сказанное, можно сделать вывод, что речь и русский язык как урок – это неразрывные понятия. Кроме того, мы выяснили, что не только речь и язык, но и мышление и язык тесно связаны и взаимодействуют. Мышление, речь и язык вкуче образуют систему, которая определяет особенности мышления и особенности коммуникативных качеств индивида. Здесь же, внутри этой системы, происходит развитие обучающегося.

В настоящее время особую актуальность приобретает критическое мышление. Впервые термин «критическое мышление» в 1910 году использовал Джон Дьюи в своей работе «Как мы мыслим». Он описывает критическое мышление так: «активное, настойчивое, тщательное, применяемое в отношении всех форм информации, рефлексивное и автономное» [7, с. 30], то есть человек, умеющий мыслить критически, очень тщательно проверяет информацию с разных точек зрения.

С точки зрения психологии, критическое мышление – это разумное рефлексивное мышление, сфокусированное на решении того, во что верить и что делать [8, с. 7-8].

Критическое мышление – это процесс соотнесения внешней информации с имеющимися у человека знаниями, выработка решений о том, что можно принять, что необходимо дополнить, а что – отвергнуть. При этом иногда приходится корректировать собственные убеждения или даже отказываться от них, если они противоречат новому знанию [9, с. 5].

Д. Халперн определяет критическое мышление в своей работе «Психология критического мышления» следующим образом: это «направленное мышление, оно отличается взвешенностью, логичностью и целенаправленностью, его отличает использование таких когнитивных навыков и стратегий, которые увеличивают вероятность получения желательного результата» [10, с. 18].

Критическое мышление – система суждений, которая используется для анализа вещей и событий с формулированием обоснованных выводов и позволяет выносить обоснованные оценки, интерпретации, а также корректно применять полученные результаты к ситуациям и проблемам [11].

Несмотря на многообразие терминов, описанных выше, у всех из них есть общий смысл. Критическое мышление – это мышление разумное и рефлексивное. Человек, умеющий мыслить критически, может рассмотреть любую ситуацию с разных сторон и принять взвешенное и оптимальное решение.

Исходя из описанных определений, мы думаем, что понятие «мышление» носит более широкий смысл и охватывает всю область познавательных процессов, в то время как понятие «критическое мышление» сфокусировано на подвержении всей поступающей информации сомнению, анализу, критике.

Критическое мышление включает в себя конкретные стратегии и приёмы для проверки, оценки и анализа информации, в то время как базовое мышление является более автоматическим, основанным на интуиции. Критическое мышление является одним из элементов общего процесса мышления, является его частью. Умение мыслить критически обогащает наше мышление сознательностью. Критическое мышление воздействует на общие процессы мышления через развитие навыков поиска логических и причинно-следственных связей, формирования оптимальных решений и выводов, позволяет рассмотреть ситуацию с разных сторон. С другой стороны, общее мышление предоставляет материальную базу для более критического анализа информации. Так, мышление и критическое мышление являются взаимообусловленными категориями.

Мы считаем, что развитие критического мышления не только совершенствует умение анализировать и оценивать, но также и позволяет развивать познавательные и мыслительные процессы. Критическое мышление делает процесс мыследеятельности более эффективным и гибким, соответствующим окружающему миру. В современном, быстро меняющемся мире, общество, обладающее критическим мышлением, сможет качественно анализировать информацию, решать проблемы более оптимальным способом и принимать правильные решения.

Технология представляет собой целостную систему, формирующую аналитические навыки, умение рефлексировать, мыслить критически (что следует из названия). Цель данной образовательной технологии (по идее её создателей) – развитие интеллектуальных умений учащихся, необходимых не только в учебе, но и в обычной жизни (умение принимать взвешенные решения, работать с информацией, анализировать различные стороны явлений и др.) [12, с. 10]. Создатели технологии развития критического мышления – это американские учёные: Ч. Темпл, К. Мередит, Д. Стилл.

Урок, построенный на технологии развития критического мышления, включает в себя три этапа: вызов, осмысление, рефлексия. Такой урок содержит от 3 до 6 методов и приёмов, присущих технологии развития критического мышления.

Если мы рассмотрим структуру урока в начальной школе в соответствии с обновлённым содержанием образования Республики Казахстан, то мы сможем проследить, что общих

черт достаточно много [13], что ещё раз говорит нам о том, что современное общество нуждается в гражданах, умеющих критически мыслить.

Первое, на что хочется обратить внимание, - это актуализация имеющихся знаний и целеполагание. Урок в начальной школе по обновлённому содержанию образования начинается с постановки целей через проблемную ситуацию, а также актуализации имеющихся знаний по теме, что способствует лучшему, более эффективному восприятию нового материала. Постановка цели через проблемную ситуацию в рамках урока по технологии развития критического мышления также имеет место быть.

Второе, что мы заметили, - это методы работы с новым материалом. Большой успех на уроках по обновлённому содержанию образования имеют активные методы обучения, благодаря которым ученики являются активными участниками учебного процесса. Активные методы на уроках в рамках технологии развития критического мышления стимулируют аналитические навыки и критическое мышление детей.

Третий элемент - формы работы с учебным материалом. Фронтальная, парная, групповая работа, дидактические игры и цифровые ресурсы - это та основа, которая всегда входит в структуру современного урока. Если рассмотреть урок, построенный по технологии критического мышления, то мы заметим, что методы и приёмы этой технологии также направлены на работу в парах, группах, фронтально и др.

Следующий компонент урока - развитие критического мышления. Мы знаем, что технология развития критического мышления - это ключевое понятие, на развитие критического мышления направлены все этапы и методы технологии. Современный урок по обновлённому содержанию образования также может иметь целью развитие критического мышления, что отражается в более высоких уровнях мыслительных операций.

Так, обе структуры уроков по обновлённому содержанию образования и технологии развития критического мышления стремятся к тому, чтобы ученики не только получали знания, но и развивали способность критически мыслить. Поэтому структура урока по обновлённой программе РК может послужить основой для реализации технологии критического мышления.

Вызов, осмысление и рефлексия - это ключевые этапы процесса обучения в рамках технологии развития критического мышления.

На первой стадии вызова происходит определение и решение проблемного вопроса, а также постановка цели урока, то есть перед учащимися возникает вызов, разрешить который можно только используя навыки критического мышления. Именно столкнувшись с вызовом, учащиеся определяют цель конкретного урока, а также размышляют, что необходимо сделать для достижения этой цели. Для этой стадии характерны такие приёмы, как «Бортовой журнал», «Таблица ЗХУ», «Корзина идей», «Дерево предсказаний» и другие.

На второй стадии осмысления учащиеся подробно изучают имеющуюся учебную проблему, разбирают её на части и анализируют каждую составную часть. На этом этапе дети учатся выделять ключевую информацию, понимать взаимосвязи, делать выводы на основе проанализированной информации. Стадия осмысления способствует развитию

умения оценивать ситуации с разных точек зрения, кроме того, обеспечивает более глубокое понимание предмета. На этой стадии возможно использование таких приёмов, как «Чтение с остановками», «Жокеи и лошади», «Шесть шляп», «Зигзаг», «Фишбоун», «Диаграмма Венна».

Стадия рефлексии, завершающая стадия, - это тот этап, на котором происходит обмен мыслями, оценка своей деятельности, оценка деятельности других участников учебного процесса. На этой стадии учащиеся самостоятельно определяют, что было полезно и интересно, чему они научились, какие знания приобрели, какими качествами и умениями воспользовались. Оценка своих достижений и взаимооценка значительно обогащают опыт обучающихся. Для этой стадии применимы: «Кубик Блума», «Синквейн», «Диаманта», «Кластер» и другие [12, с. 13].

Стадии вызова, осмысления и рефлексии идут последовательно и вместе образуют цикл, который способствует развитию критического мышления, умения слушать и принимать разные точки зрения, умения рефлексировать, способствует развитию логического мышления, развитию умения выбирать ключевую информацию из общего массива.

Таким образом, мы выяснили, что одни и те же приёмы могут быть использованы на разных стадиях или же проходить через все стадии урока. Приём, используемый на разных стадиях, несёт в себе разные функции. Технология развития критического мышления должна применяться на каждом уроке, только в таком случае работу можно считать систематичной и увидеть её результативность впоследствии.

Постановка проблемы

Мы знаем, что для решения учебных проблем необходимы творческое воображение, умение правильно составлять и задавать вопросы, анализировать информацию. Ученики должны обладать богатством словесного выражения, уметь работать с текстом и словом на уроках русского языка. Но, к сожалению, у большинства учащихся мотивация к предмету снижена, это приводит к поверхностному, формальному пониманию языка.

Многие педагоги не видят результативности применения технологии развития критического мышления, так как применяют её не в системе, а от случая к случаю. Учителя могут выбирать наиболее подходящие методы, учитывая индивидуальные способности детей, их возрастные особенности, тему обучения и предмет. Мы утверждаем, что каждый педагог должен определить оптимальный набор методов, который будет внедряться в учебный процесс. Только систематическое применение этих методов позволит достичь поставленных целей, а именно обучить детей критическому мышлению и анализу информации.

Дети в начальной школе обладают наглядно-образным мышлением, а значит визуальная составляющая очень важна. Игра, как учебный вид деятельности, тоже имеет большой успех в начальной школе.

Таким образом, наше исследование направлено на формирование у обучающихся навыков критического мышления через учёт особенностей младших школьников,

представление материала в интересной форме и систематическую работу с приёмами развития критического мышления, от урока к уроку.

Методы исследования

При проведении нашего исследования нами использовались методы: изучение и анализ методической литературы по теме исследования, наблюдение, педагогический эксперимент, беседа, анкетирование.

Результаты/обсуждение

Основной этап исследования начался с проведения входной диагностики для определения уровня знаний учащихся по предмету и уровня познавательного интереса учащихся к предмету «Русский язык».

Для определения уровня знаний обучающихся по предмету «Русский язык» в экспериментальном и контрольном классах был проведен срез знаний по темам, изученным в начале 2023-2024 учебного года. Вопросы входного среза составлены по разделу «Живая природа».

Проанализировав работы учащихся, мы получили следующие результаты (рисунок 1):



Рисунок 1. Уровень знаний предмета по начальным показателям в экспериментальном классе.

По результатам мы наблюдаем преобладающее количество учащихся со средним уровнем знаний по предмету в экспериментальном классе, что составило – 50%. Количество учащихся с высоким уровнем интеллектуальных способностей по предмету ниже среднего – 17%, 33% составляют учащиеся, обладающие низким уровнем знаний по предмету «Русский язык». Нашей целью является повышение уровня знаний по предмету через применение технологии развития критического мышления на уроках русского языка и, как следствие, повышение качества знаний по предмету «Русский язык».

Таким же образом был проверен уровень знаний по начальным показателям в контрольном классе. Анализ результатов среза показал следующие результаты (рисунок 2):

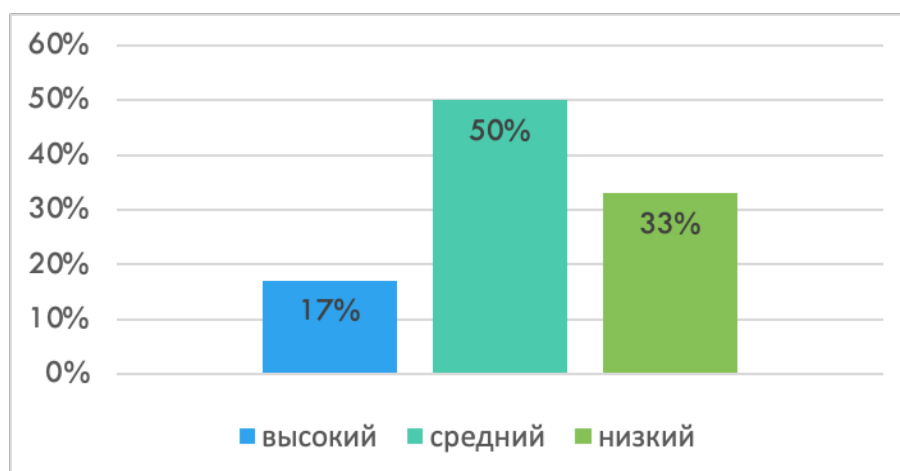

Рисунок 2. Уровень знаний предмета по начальным показателям в контрольном классе

По результатам мы видим, что в контрольном классе преобладают учащиеся со средним показателем уровня знаний по предмету – 42%. Количество учащихся с низким показателем – 21%, что является ниже среднего. Количество учащихся с высоким уровнем знаний – 37%. И, таким образом, мы убедились, что знания предмета «Русский язык» у обучающихся данных классов находятся практически на одном уровне.

Интерес учащихся к предмету «Русский язык» определяли с помощью анкетирования, которое проводилось в начале нашего эксперимента, а именно 22.01.2024. После анализа предоставленных школьниками данных мы получили следующие результаты (рисунок 3):

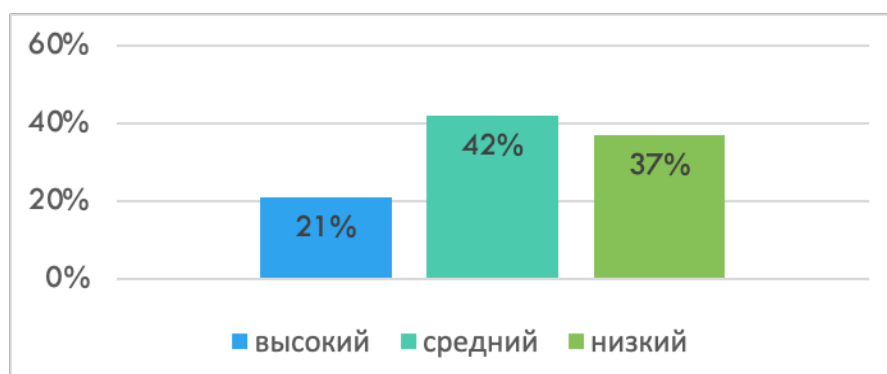

Рисунок 3. Уровень познавательного интереса к предмету по начальным показателям в экспериментальном классе

Предмету «Русский язык» отдают предпочтение лишь 25% учащихся экспериментального класса, остальные 75% школьников выбирают другие дисциплины в качестве любимого учебного предмета. Интерес к языку в целом есть только у 13% детей, оставшиеся 87%

не испытывают заинтересованности в русском языке. Интерес к уроку имеется только у 21% детей, остальные 79% не заинтересованы в предмете. Желание увеличить количество уроков по русскому языку было лишь у 13% детей, у 66% школьников желание отсутствовало, а у 21% учащихся ответ на этот вопрос вызвал затруднения.

С помощью такого же анкетирования проверили уровень познавательного интереса в контрольном классе. Проанализировав результаты анкетирования, мы выяснили, что познавательный интерес в экспериментальном и контрольном классах тоже находится примерно на одном уровне. Результаты представлены ниже (рисунок 4):



Рисунок 4. Уровень познавательного интереса к предмету по начальным показателям в контрольном классе

Любимым предметом «Русский язык» считают 29% учащихся контрольного класса, остальные 71% школьников выбирают другие дисциплины в качестве любимого учебного предмета. Интерес к языку в целом есть только у 8% детей, оставшиеся 92% не испытывают заинтересованности в русском языке. Интерес к уроку имеется только у 13% детей, остальные 87% не заинтересованы в предмете. Желание увеличить количество уроков по русскому языку было лишь у 8% детей, у 71% школьников желание отсутствовало, а у 21% учащихся ответ на этот вопрос вызвал затруднения.

Мы приходим к выводу, что показатели уровня интереса в экспериментальном и контрольном классе также схожи.

Столь низкий интерес к предмету, как нам кажется, обуславливается тем, что уроки проводились без использования технологии развития критического мышления.

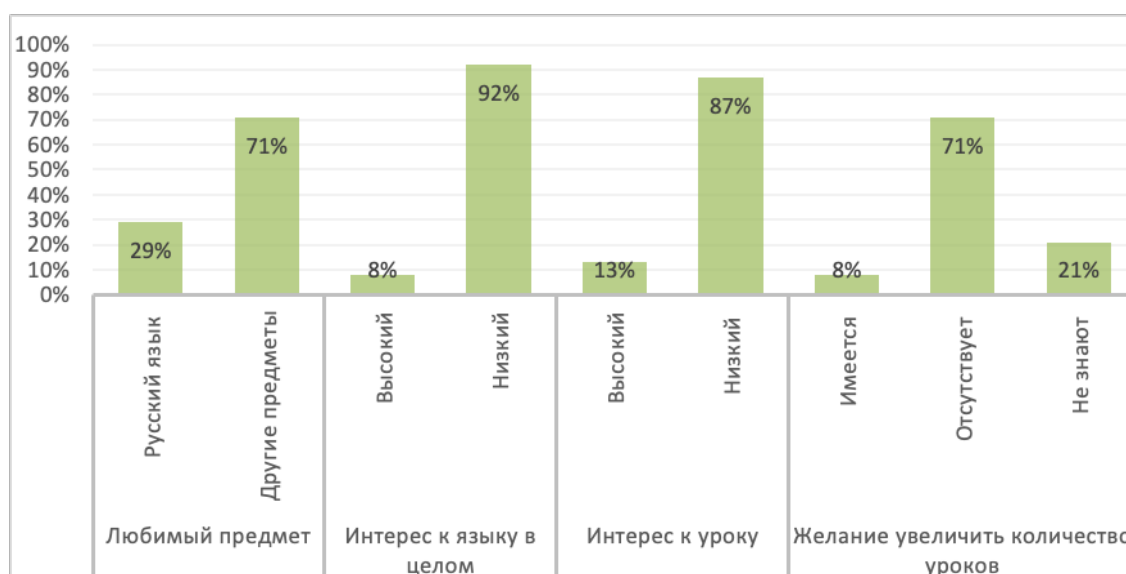
Проанализировав входные диагностики и подведя итоги, мы приступили к активному внедрению технологии развития критического мышления на уроках русского языка в экспериментальном классе.

После практического применения технологии развития критического мышления нами был проведён итоговый срез уровня познавательных способностей, который

состоялся 15 марта 2024 года, по темам, изученным в период внедрения технологии развития критического мышления. Вопросы итогового среза составлены по изученному разделу «Выдающиеся личности».

Результаты тестирования по итоговым показателям в экспериментальном классе показали следующие результаты (рисунок 5):



Рисунок 5. Уровень знаний предмета по итоговым показателям в экспериментальном классе

Итоговые показатели уровня знаний в экспериментальном классе показывают, что 33% обладают высоким уровнем знаний по предмету, средний уровень показывают 58% учащихся, 9% школьников показали низкий уровень знаний.

Такое же тестирование было проведено в контрольном классе. Результаты итогового среза представлены ниже (рисунок 6):

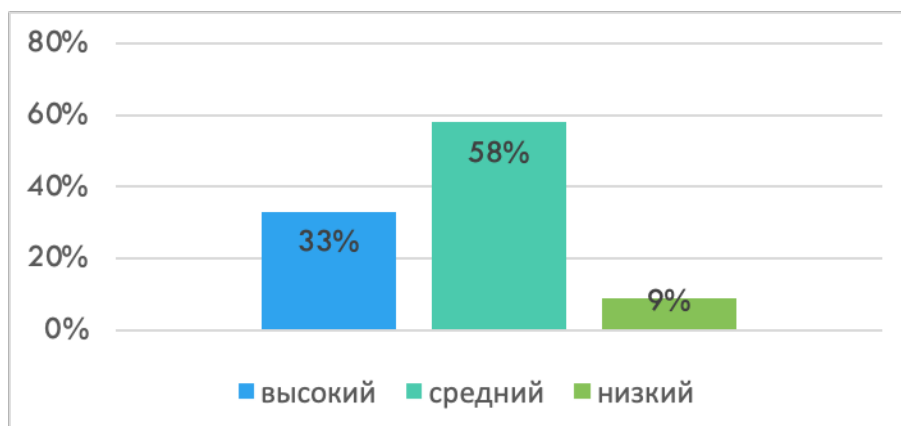

Рисунок 6. Уровень знаний предмета по итоговым показателям в контрольном классе

Итоговые показатели уровня знаний в контрольном классе показывают, что только 21% детей имеют высокий уровень знаний по предмету, 33% учащихся имеют средний

уровень, низкий же уровень имеют 46% детей контрольного класса. Так, результаты лишь незначительно отличаются от входного среза, проведённого в контрольном классе. Положительной динамики в данном случае не наблюдается.

Сравнив результаты проведённых срезов в экспериментальном и контрольном классах, мы видим положительную динамику в экспериментальном классе, на уроки в котором внедрили технологию развития критического мышления (рисунок 7):

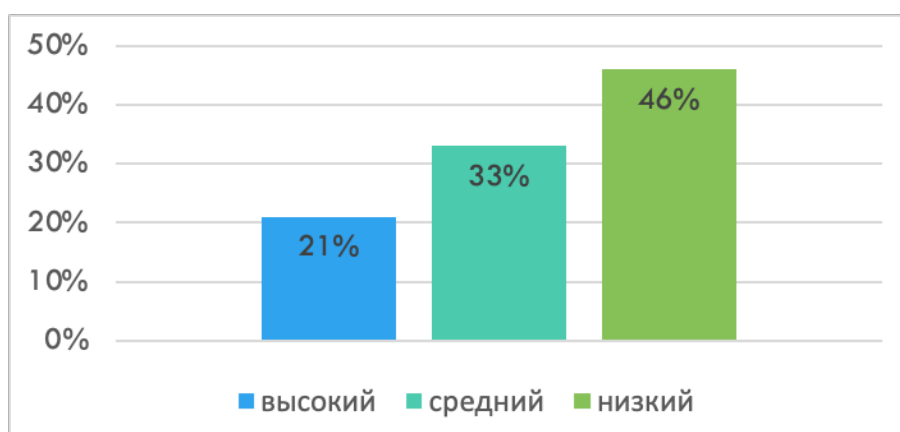

Рисунок 7. Сравнительный анализ итогового тестирования для определения уровня знаний по предмету в экспериментальном и контрольном классах

В контрольном классе результаты итогового среза гораздо ниже, чем в экспериментальном классе. Количество учащихся с высоким уровнем интеллектуальных способностей в экспериментальном классе больше на 12%, количество учащихся со средним уровнем познавательных способностей в экспериментальном классе больше на 25%, количество учащихся с низким уровнем знаний по предмету в экспериментальном классе меньше на 37%.

Определяя интерес учащихся к предмету по окончании эксперимента, мы использовали анкету, которую применяли в начале нашей исследовательской работы. Анкетирование показало следующие результаты в экспериментальном классе (рисунок 8):

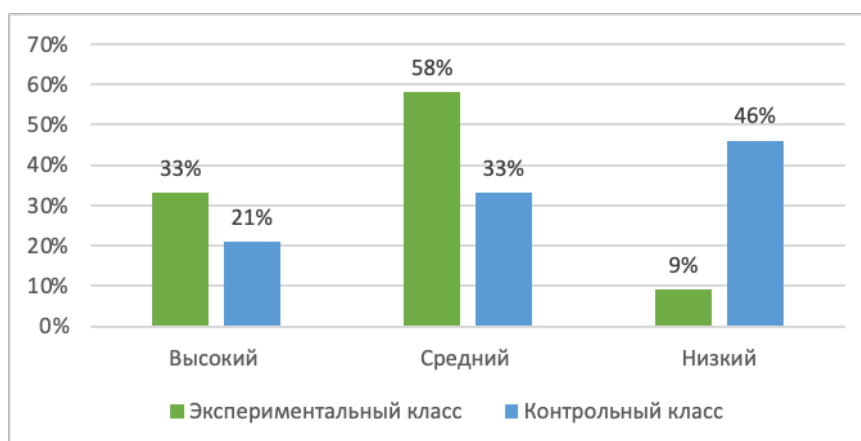

Рисунок 8. Уровень интереса к предмету по итоговым показателям в экспериментальном классе

По данным мы видим, что русский язык является любимым предметом у 42% учащихся, интерес к языку в целом появился у 25% детей, 75% обучающихся не проявили интерес. На вопрос, интересней ли стали для детей уроки русского языка, 46% ответили положительно, остальные 54% детей не заинтересовались уроками. Желание увеличить количество уроков русского языка появилось у 29% детей, желание отсутствует у 58% учащихся, 13% учеников не могут дать ответ.

Мы приходим к выводу, что использование технологии критического мышления на уроках русского языка оказывает положительное влияние на заинтересованность учащихся предметом.

Определяя интерес к предмету в контрольном классе, получили следующие результаты (рисунок 9):

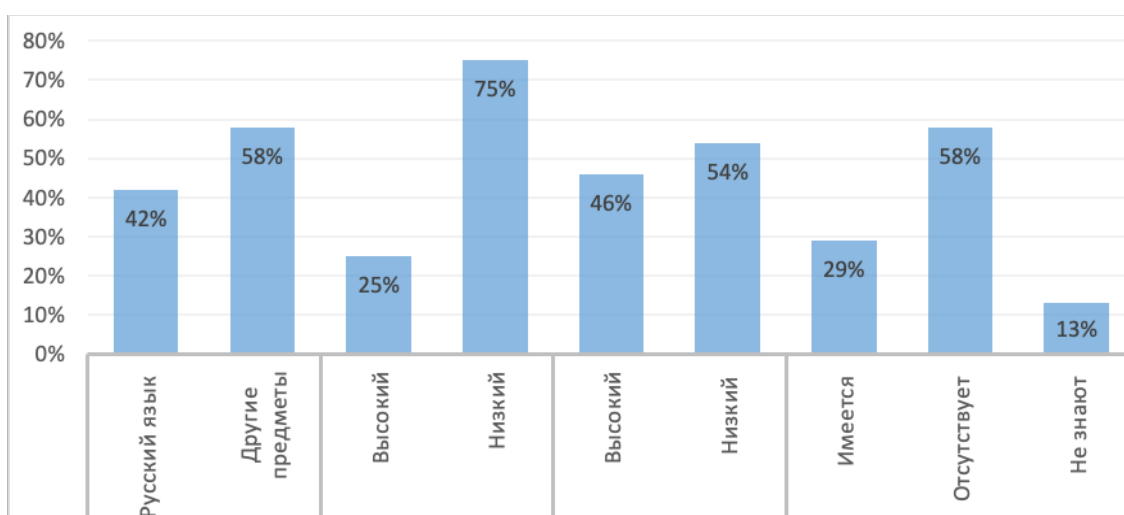

Рисунок 9. Уровень интереса к предмету по итоговым показателям в контрольном классе

Результаты анкетирования показывают, что любимым предметом «Русский язык» считают 25% учащихся контрольного класса, остальные 75% школьников выбирают другие дисциплины в качестве любимого учебного предмета. Интерес к языку в целом есть только у 8% детей, оставшиеся 92% не испытывают заинтересованности в русском языке. Интерес к уроку имеется только у 8% детей, остальные 92% не заинтересованы в предмете. Желание увеличить количество уроков по русскому языку было лишь у 8% детей, у 75% школьников желание отсутствовало, а у 17% учащихся ответ на этот вопрос вызвал затруднения.

Рассмотрев полученные результаты, можем сделать вывод, что уровень познавательного интереса по начальным и итоговым показателям в контрольном классе практически не изменился, так как технология развития критического мышления не применялась в данном классе.

Сравнив полученные результаты по итоговым показателям в экспериментальном и контрольном классах, мы видим явное повышение интереса к предмету русского языка в экспериментальном классе (рисунок 10):

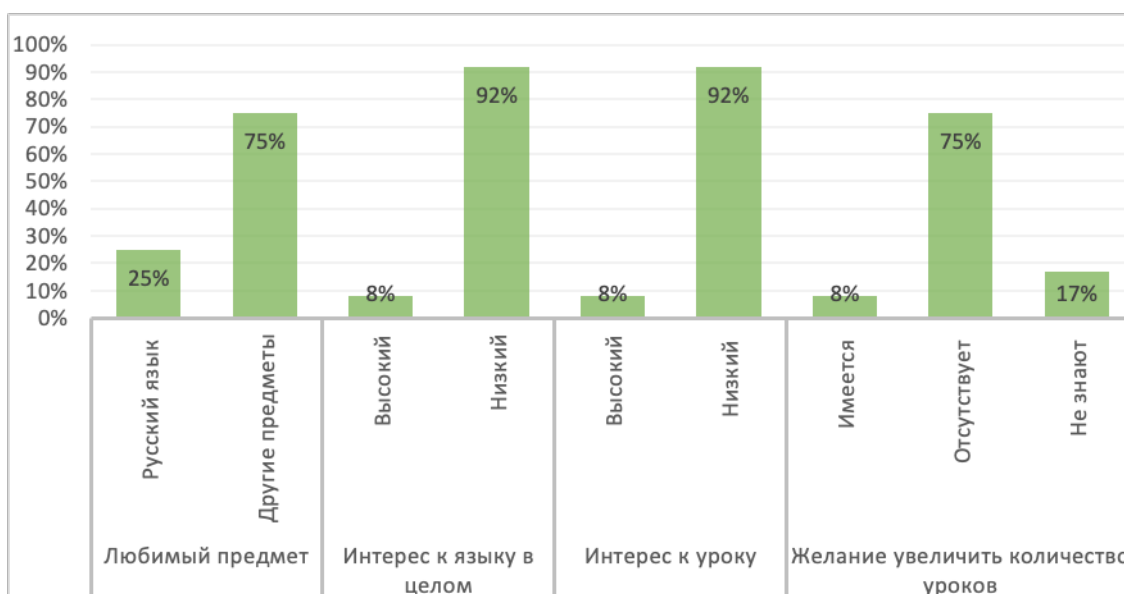

Рисунок 10. Сравнительный анализ уровня интереса к предмету в экспериментальном и контрольном классах по итоговым показателям

Мы видим положительную динамику изученных данных в экспериментальном классе. Положительное отношение к предмету «Русский язык» больше на 17%, за счёт этого интерес к другим предметам меньше на 17%. Интерес к языку в целом больше на 17%. Интерес к самому уроку русского языка в экспериментальном классе больше на 38%. Желание увеличить количество уроков русского языка больше на 21%, отсутствие желания увеличить количество уроков меньше на 17%.

Заключение

Данная работа позволила нам изучить и проанализировать эффективность применения технологии критического мышления на уроках русского языка в начальных классах.

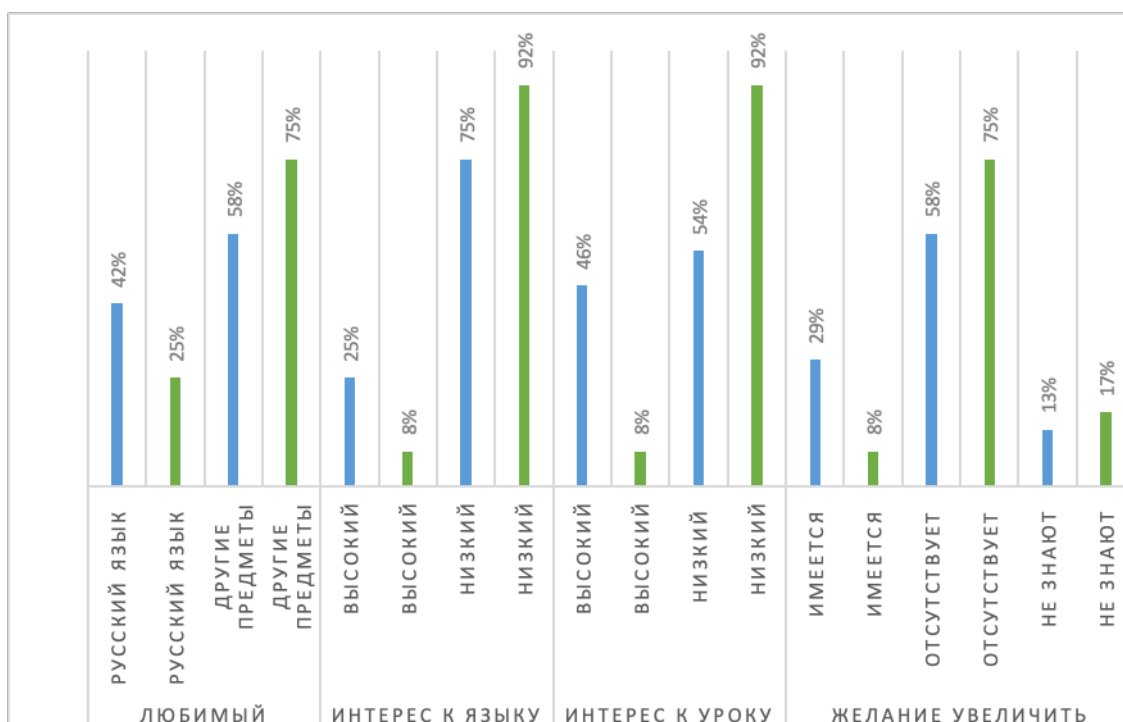
Проанализировав уроки русского языка, проведённые нами с применением технологии развития критического мышления, мы увидели, что познавательные способности и заинтересованность предметом у обучающихся повышается.

В итоге осуществлённого нами экспериментального исследования было установлено, что при грамотном выборе приёмов и методов для развития критического мышления на уроках русского языка и комплексном процессе развития критического мышления, использование данной технологии на уроках русского языка оказалось эффективным средством повышения умственных способностей и развития интереса младших школьников к предмету. В результате проделанной работы наша гипотеза подтвердилась.

В ходе проведения эксперимента нами был создан учебный материал по работе с технологией развития критического мышления, который был успешно опробован на уроках русского языка в начальных классах. Материал соответствует возрастным особенностям детей 1-4 классов: карточки, шаблоны, памятки содержат инструкции, образы, яркие цвета, иллюстрации. Педагоги начального образования могут применять данный материал в своей работе, что расширяет возможности и способы развития критического мышления у младших школьников.

При проведении эксперимента мы столкнулись с трудностью, которая заключалась в том, что при подготовке краткосрочных планов уроков и материалов для работы с технологией развития критического мышления, качество подготовки к другим предметам тоже должно было оставаться на высоком уровне. А это требовало значительных затрат времени и усилий, чтобы обеспечить равномерное внимание ко всем предметам без снижения качества знаний.

Большим преимуществом технологии развития критического мышления является её гибкость. Каждый педагог, работающий с этой технологией, опирается на способности и возможности своего класса, адаптирует приёмы и методы к своим учащимся, меняет содержание приёма в зависимости от учебной цели, и при этом технология развития критического мышления остаётся эффективной.

Мы увидели, что активное применение технологии развития критического мышления на уроках русского языка развивает у школьников многие качества: умение найти проблему и оптимальный способ её решения, умение рефлексировать, умение анализировать свои действия и действия других, видеть ошибки и уметь их исправлять и др., и, как мы говорили ранее, наше современное общество требует именно таких граждан. Граждан, умеющих формировать и аргументировано отстаивать собственную точку зрения, ставить перед собой цели и находить эффективные пути их достижения.

Вклад авторов

При написании статьи «Использование приёмов критического мышления на уроках русского языка» вклад авторов распределяется равноценно и разделен между собой равномерно.

В процессе разработки концепции исследования, формулирования идеи, а также определения исследовательских целей и задач активно участвовали все соавторы научной статьи.

Чункурова З.К. описала в статье теоретические основы критического мышления, обзор современных подходов и методик его применения в образовательном процессе. Может также внести свой взгляд на методики преподавания русского языка и их соответствие принципам критического мышления.

Латаева А.К. описала практические примеры из собственного опыта преподавания русского языка, демонстрируя, каким образом приёмы критического мышления могут быть успешно интегрированы в учебный процесс.

Катанова Е.Т. поделилась своими наблюдениями и исследованиями о влиянии критического мышления на развитие языковых навыков учащихся, особенно в контексте изучения русского языка.

Авторы совместно участвовали в написании и редактировании текста статьи. Все участники активно внесли свой вклад в написание основного текста статьи, включая введение, разделы, заключение и аннотацию. Обсуждение и окончательное утверждение версии статьи для публикации также проводились совместно авторами. Подписание соглашения об ответственности за содержание и достоверность информации в статье также было выполнено взаимно. Каждый автор внес равноценный вклад в эти аспекты, что способствовало созданию научной статьи.

Список литературы

1. Рубинштейн С.Л. Основы общей психологии. – Санкт-Петербург: Питер, 2002. – 720 с.
2. Сарыбеков М., Сыдыкназаров М. Словарь науки. Общенаучные термины и определения, науковедческие понятия и категории. - Алматы: Триумф «Т», 2008. – 504 с.
3. Мышление как категория информационно-педагогического процесса // Сайт Успехи современного естествознания. [Электронный ресурс] - URL: <https://natural-sciences.ru/ru/article/view?id=9891> (дата обращения: 13.05.2024).
4. Мышление (психология) // Сайт Wikipedia. [Электронный ресурс] - URL: <http://surl.li/soph> (дата обращения: 13.15.2024).
5. Взаимосвязь мышления, языка и речи // Сайт Педагогическое образование в России. [Электронный ресурс] - URL: <http://surl.li/sucto> (дата обращения: 17.05.2024).
6. Выготский Л.С. Мышление и речь. - Москва: Лабиринт, 2012. – 526 с.
7. Дьюи Д. Как мы мыслим. - Москва: Юрайт, 2015. – 166 с.
8. Браус Дж., Вуд Д. Инвайронментальное образование в школах // Педагогические науки. - 1994. - №2. - С. 29-30.
9. Заир-Бек С.И., Муштавинская И.В. Развитие критического мышления на уроке: пособие для учителей общеобразовательных учреждений. - Москва: Просвещение, 2011. – 219 с.
10. Халперн Д. Психология критического мышления. - Санкт-Петербург: Мастера психологии, 2000. – 512 с.
11. Критическое мышление как база оптимального решения при внедрении корпоративных информационных систем // Сайт LinkedIn. [Электронный ресурс] - URL: <http://surl.li/subly> (дата обращения: 18.05.2024).

12. Муштавинская И.В. Технология развития критического мышления на уроке и в системе подготовки учителя. – Санкт-Петербург: КАРО, 2018. – 144 с.

13. Современный урок в рамках реализации обновлённой образовательной программы // Сайт Ulagat. [Электронный ресурс] - URL: <http://surl.li/sudkr> (дата обращения: 20.05.2024).

З.К. Чункурова¹, А.К. Латаева,³Е.Т. Катанова¹

¹Қазақстан-Американдық еркін университетінің, Өскемен, Қазақстан

²«№37 көпбейінді орта мектебі» КММ Өскемен, Қазақстан

Орыс тілі сабақтарында сыни ойлау әдістерін қолдану

Андатпа. Бұл мақала бастауыш сыныптардағы орыс тілі сабақтарында сыни ойлауды дамыту технологиясын зерттеуге, осы технологияның ерекшеліктерін және оның әдістерінің тиімділігін қарастыруға арналған. Біздің зерттеудің негізгі мақсаты - бастауыш сыныптардың орыс тілі сабақтарында сыни ойлау әдістерін қолданудың тиімділігін анықтау, бастауыш сынып оқушыларының ақыл-ой қабілеттерін арттыру және пәнге деген қызығушылығын дамыту. Осы мақала аясында біз педагогикалық зерттеу жүргіздік, онда оқу процесіне сыни ойлауды дамыту технологиясын енгізу кезінде орыс тілі сабақтарында балалардың білім сапасы мен қызығушылық деңгейін өзгерту процесін зерттедік. Сыни ойлауды дамыту технологиясымен байланысты әдеби дереккөздерді талдау барысында сыни ойлауды дамыту технологиясы туралы бар білім анықталып, жүйеленді, сондай-ақ бастауыш мектеп тұрғысынан, яғни бастауыш сынып оқушыларының деңгейі бойынша сыни ойлауды дамыту технологиясының әдістері қарастырылды. Сыни тұрғыдан ойлау әдістерінің тиімділігі оқу процесіндегі өзгерістерді, атап айтқанда білім сапасының көрсеткіштерін бақылау арқылы бағаланды. Зерттеу нәтижелері оқушылардың оқу процесіне қатысу деңгейінің және олардың сыни тұрғыдан ойлау қабілетінің айтарлықтай артқанын көрсетті. Эксперимент нәтижесінде оқушылар орыс тілі сабақтарына көбірек қызығушылық таныта бастады, пікірталастарға белсенді қатысып, материалды терең түсінетіндерін көрсете білді.

Түйін сөздер: ойлау, сыни ойлау, сыни ойлауды дамыту технологиясы, сыни ойлау әдістері, сыни ойлау кезеңдері

Z.K. Chunkurova¹, A.K. Latayeva², E.T. Katanova³

¹Kazakh-American Free University, Ust-Kamenogorsk, Kazakhstan

²Secondary multidisciplinary school №37, Ust-Kamenogorsk, Kazakhstan

Incorporating Critical Thinking Techniques into Russian Language Lessons

Abstract. This article is devoted to the study of the technology of developing critical thinking in Russian language lessons in elementary grades, considering the features of this technology and the effectiveness of

its techniques. The main purpose of our research is to identify the effectiveness of using critical thinking techniques in Russian language lessons in elementary grades as a means of increasing mental abilities and developing the interest of younger students in the subject. In this article, we conducted a pedagogical study, where we studied the process of changing the quality of knowledge and the level of interest of children in Russian lessons when introducing critical thinking development technology into the educational process. In the course of our analysis of literary sources related to the technology of developing critical thinking, we identified and systematized existing knowledge about the technology of developing critical thinking, and also considered methods and techniques of technology for developing critical thinking from the point of view of elementary school, i.e. at the level of younger schoolchildren. The effectiveness of critical thinking methods was assessed through observation of changes in the educational process, namely in indicators of knowledge quality.

Keywords: thinking, critical thinking, critical thinking development technology, critical thinking techniques, critical thinking stages.

References

1. Rubinshtejn S.L. Osnovy obshhej psihologii [Basics of general psychology] (SPb.: Piter, 2002, 720 p.). [in Russian]
2. Sarybekov M., Sydyknazarov M. Slovar' nauki. Obshchenauchnye terminy i opredeleniya, naukovedcheskie ponyatiya i kategorii [Dictionary of Science. General scientific terms and definitions, scientific concepts and categories] (Almaty: Triumf «Т», 2008, 540 p.). [in Russian]
3. Myshlenie kak kategoriya informacionno-pedagogicheskogo processa [Thinking as a category of information and pedagogical process] // Sajt Uspekhi sovremennogo estestvoznaniya. [Electronic resource] – Available at: <https://natural-sciences.ru/ru/article/view?id=9891> (accessed: 13.05.2024).
4. Myshlenie (psihologiya) [Thinking (psychology)] // Sajt Wikipedia. Electronic resource] – Available at: <http://surl.li/soph> (accessed:13.15.2024).
5. Vzaimosvyaz' myshleniya, yazyka i rechi [The relationship of thinking, language and speech] // Sajt Pedagogicheskoe obrazovanie v Rossii. [Electronic resource] – Available at: <http://surl.li/sucto> (accessed: 17.05.2024).
6. Vygotskij L.S. Myshlenie i rech' [Thinking and speech] (Moskva: Labirint, 2012, 526 p.). [in Russian]
7. D'yui D. Kak my myslim [How we think] (Moskva: Yurajt, 2015, 166 p.). [in Russian]
8. Braus Dzh., Vud D. Invajronmental'noe obrazovanie v shkolah [Environmental education in schools], Zhurnal "Pedagogicheskie nauki" [Pedagogical sciences], 2, 29-30, (1994). [in Russian]
9. Zair-Bek S.I., Mushtavinskaya I.V. Razvitie kriticheskogo myshleniya na uroke: posobie dlya uchitelej obshcheobrazovatel'nyh uchrezhdenij [The development of critical thinking in the classroom: a manual for teachers of educational institutions] (Moskva: Prosveshchenie, 2012, 219 p.). [in Russian]
10. Halpern D. Psihologiya kriticheskogo myshleniya [The Psychology of Critical thinking] (SPb.: Mastera psihologii, 2000, 512 p.). [in Russian]
11. Kriticheskoe myshlenie kak baza optimal'nogo resheniya pri vnedrenii korporativnyh informacionnyh sistem [Critical thinking as the basis of an optimal solution for the implementation of corporate information systems] // Sajt LinkedIn. [Electronic resource] – Available at: <http://surl.li/subly> (accessed: 18.05.2024).

12. Mushtavinskaya I.V. Tekhnologiya razvitiya kriticheskogo myshleniya na uroke i v sisteme podgotovki uchitelya [Technology for the development of critical thinking in the classroom and in the teacher training system] (SPb.: KARO, 2018, 144 p.). [in Russian]

13. Sovremennyyj urok v ramkah realizacii obnovlyonnoj obrazovatel'noj programmy [A modern lesson as part of the implementation of the updated educational program] // Sajt Ulagat. [Electronic resource] – Available at: <http://surl.li/sudkr> (accessed:20.05.2024).

Сведения об авторах

Чункурова З.К. – магистр, старший преподаватель, Казахстанско-Американский свободный университет, улица М. Горького, 76, г. Усть-Каменогорск, Казахстан.

Латаева А.К. – учитель начальных классов, педагог-модератор, КГУ «Средняя многопрофильная школа №37», улица К. Битибаевой, 12, г. Усть-Каменогорск, Казахстан.

Катанова Е.Т. – магистр, старший преподаватель, Казахстанско-Американский свободный университет, улица М. Горького, 76, г. Усть-Каменогорск, Казахстан.

Авторлар туралы мәлімет

Чункурова З.К. – Қазақстан-Американдық еркін университетінің магистрі, аға оқытушысы, М. Горький көшесі, 76, Өскемен қ., Қазақстан.

Латаева А.К. – бастауыш сынып мұғалімі, педагог-модератор, «№37 орта көпсалалы мектеп» КММ, Қ. Бітібаева көшесі, 12, Өскемен қ., Қазақстан.

Катанова Е.Т. – магистр, аға оқытушы, Қазақстан-Американдық еркін университеті, М. Горький көшесі, 76, Өскемен қ., Қазақстан.

Information about authors

Chunkurova Z.K. – Master of Pedagogical Sciences, Senior Lecturer, Kazakh-American Free University, 76 M. Gorky str., Ust-Kamenogorsk, Kazakhstan

Latayeva A.K. – primary school teacher, teacher-moderator, Secondary multidisciplinary school №37, K. Bitibaeva str., 12, Ust-Kamenogorsk, Kazakhstan

Katanova Ye.T. – Master of Pedagogical Sciences, Senior Lecturer, Kazakh-American Free University, 76 M. Gorky str., Ust-Kamenogorsk, Kazakhstan.



IRSTI 15.31.31.

Scientific article

DOI: <https://doi.org/10.32523/2616-6895-2024-148-3-170-182>

Group values in high school students' communicative competence enhancement

N.K. Magzumova¹, Ján Danek², Mandykayeva A.R.^{3*} E.R. Tazhibayeva¹

¹Buketov Karaganda University, Karaganda, Kazakhstan

²J.A. Comenius University, Bratislava, Slovakia

³L.N. Gumilyov Eurasian National University, Astana, Kazakhstan

(E-mail: nazmag@mail.ru, danek@fedu.uniba.sk, alma.mandykaeva@mail.ru, Emiszhan@mail.ru)

Abstract. The article helps to articulate the importance of communicative competence and literacy in group values in human development, including high school students. The article considers the concept of “communicative competence” in modern scientific psychological and pedagogical studies. The analysis to the forms of teamwork and the way school teenagers’ acquire communicative competence characterizes the content of the topic from a practical significance. The dynamics of the high school students’ group values enhancement during the implementation of an effective communication program is considered as a subject of research. The study has been implemented through specific stages: organizational, empirical, mathematical and statistical processing and analysis of research results. Firstly, Snyder’s method of self-control evaluation diagnostics applied to study the students’ behavioral component. Secondly, Michelson's «communicative skills test» (translated by Gilbukh) demonstrated the students’ cognitive adaptation to group values. Lastly, it has been aimed to evaluate general communicative resistance through the method of diagnosing (by Boyko).

The gained results proved that a group work in the process of the high school students’ communicative competence enhancement can help to build communicative skills, develop speech, conduct negotiations with, create cooperation and joint actions, and shape professional competences of individuals.

Key words: communicative competence, communication, training, self-development, professional efficiency, group values, teenagers, psychological service, collaboration.

Introduction

Group values enhancement as the main condition of personal enhancement, it cannot be said that literacy is necessary for everyone in society. Literacy determines the level of human competence. Human relationships arise when human actions intersect with the actions of another individuals. In this case, one can assume that competence contributes to human professional efficiency.

In the modern world, as it is a constantly changing world, human requirements are rapidly increasing. A person must be a fast-paced creator of a team and actively communicate, adjust to the environment, thus, be competent in communication.

Today, competence and literacy in communication are regarded as one of the achievements in any life spheres. It is known that inadequate skills lead to conflicts. To be successful, one needs to be communicative, socially-oriented, able to adapt to social reality, to carry out mutual actions.

In domestic psychology, the main concept aligns with the concept «competency in relationships». Psychological communicative competence are thoroughly studied by among domestic authors, such as Andreyeva, Emelyanov, Petrovskaya [1].

Communicative competence is a psychologically and methodically organized system that achieves the unity of means and methods of communication. The term "competence" means the process of intuitive and conscious knowledge of the language system, which is the basis for creating grammatically accurate sentences, and its realization is the ability to demonstrate knowledge of the system through speech. The term "competence" appeared with the influence of linguistics, which played a leading role in the science of language as a means of managing communication, connected with grammar [2].

Chomsky described language competence as "knowledge, belief systems, and intellectual abilities that develop in early childhood and interact with many other factors. determine behavior". Chomsky defined the concepts of "competence" (innate ability to speak - competence) and speech production (real speech performance) within the framework of his mentalist concept [3].

Today there is notably low level of communication among the students, this level of communicative competence is reflected in the increasing number of anxious children in the social environment and increased interpersonal loneliness, the number of children with isolated and unacceptably low sociometric status. Children are increasing in the group. In this regard, the new education system sets the task of inculcating knowledge about group cooperation and work, developing a tolerant attitude to different views and multiple opinions, developing the ability to listen and listen to partnering, and also the ability to express one's opinion. His thoughts and views on the discussed issues are free and accurate [4].

Recently, various forms of active learning have become widespread. Therefore, in addition to individual learning, we widely use various forms of group work. Predominantly all of them are training. The concept of training includes the enhancement and formation of personal qualities, skills and qualities. One can use the term training in relation to a group of people (team), later the concept of training is coined as enhancement and formation of qualities and skills necessary for effective functioning and implementation of any activity [5].

In the digital era, there are many schools: the most common ones in the field of sales, public speaking, trainings for a successful team building, a body-shaped training, and personal growth training, etc. No one can deny the importance of socio-psychological trainings in public sector. They can guarantee the psychological skills improvement in interpersonal relations between small group members under the leadership and guidance of psychology-expert [6].

A set of psychological exercises and games for a group work engagement enables the participants to self - assess critically, experinece a wide range of new roles, acquire must-have skills and abilities in communication, learning forms, acceptance and, finally, solving their problems, happiness. All the given aspects important, because in relationships we can appreciate, recognize, love ourselves, thus, we can address the basic social needs of a human [7].

The group work training consists of three main aspects of personality: cognitive, emotional and behavioral [8].

There are many ways to implement communicative competence of a teenager at school. Group work is one of the productive forms of educational cooperation organization. According to Shchurkova group action is defined as "an organized interaction of two or more individuals with the world as a single subject, united by a common goal and joint efforts to achieve it" [9].

Group work technology assumes the same activity as a team: mutual enrichment of group participants; joint organization of activities leading to revitalization of the educational process; separation of primary activities and operations; communication, without which it is hardly possible to spread, share and understand each other; exchange of methods of action; mutual understanding; reflection [10].

Pedagogical scientist Zimnyaya once wrote: "working in a group students in their work experience will gain a lot from a joint planning or joint distribution of roles and tasks, mutual communication [11]. The cooperation benefits from learning from each other, work harmoniously, and experience a sense of collective responsibility for the result of their joint activity. The organization of group work clearly shows the effort and reveals everyone's abilities, which is a natural stimulator of healthy creative competition".

Many authors are actively studying the phenomena of communicative competence [12]. There is no single definition of the term communicative competence, but analyzing the literatures [13], communicative competence is a unified system organized methodologically and psychologically [14]. In this system, unity of tools and ways of communication is achieved.

Communicative competence builds the professional competence of teenagers. Scientific pedagogical and psychological aspects are well-studied in the works of such researches as Baizhumanova, Nazhim, Ilyasova, and Eleusinova [15].

Research methods

An empirical study of high school students' group value enhancement underwent the specific stages, namely:

- pre-emperical stage for methodology and methods selection;
- empirical stage: the main part of the study;
- analytical: mathematical and statistical data analysis.

The accuracy of the hypothesis was proved in school-gymnasium № 38. Twenty-five students of 8-9 grades participated in the research. During the research, gender was not taken into account, therefore 13 girls and 12 boys participated.

The aim of the empirical study is to determine the psychological features of the phenomenon of communicative competence among high school students and to develop it based on a systematic and active approach.

Objectives of empirical research:

1. Selection of methods appropriate to the studied phenomenon. Methods must meet the requirements for validity, representativeness, reliability, standardization;
2. Organization of research, selection of subjects to participate in research. The sample must qualitatively and quantitatively represent the total population, the main types of possible subjects in the population;
3. Empirical study on the high school students' communicative competence enhancement;
4. Selection of statistical processing methods, its implementation and interpretation of results;
5. The program enhancement and approval on high school students' communicative competence enhancement.

Results and their discussion

M. Snyder's diagnostic method of self-control in communication has been applied to study the behavioral component of high school students' communicative competence (Figure 1).

We have aimed to assess the level of communicative competence enhancement. Some scholars believe that some people with high communicative control are more apt to control emotions, aware how to act and where expose themselves. Moreover, they struggle in expressing themselves in non-prepared situations. People with low communicative control fast and open. This category of people may be characterized as every day or obsessive.

The test divides the levels of communicative control according to the following levels:

- individual people with low communicative control characterized as impulsive in communication and relationships, low differentiation of behavior that creates freedom in interaction with interlocutors;
- individual people with medium level of communicative control are tend to possess restraint and low emotions in socializing, sincerity and immediacy in interaction with others;
- individual people with high level of communicative control are a fairly high level of emotional restraint and behavioral control during interaction with others.

The second research method - Michelson's test of communicative skills (translated and adapted by Gilbuch (Figure 2) suggests that the cognitive component of group values as an integral part.

According to the method, the enhancement of group values in the relationship is characterized by an equal position without pressure and dependence from an authoritative one. The test determines the number of reactions according to 12 skills, which include:

- 1) feel good at being the limelight;

- 2) give feedback to a fair criticism;
- 3) give feedback to to unfair criticism;
- 4) answer to interesting and provocative questions;
- 5) ability to apply to peers;
- 6) the ability to respond by refusing someone else's request;
- 7) ability to show compassion and support;
- 8) ability to accept sympathy and support;
- 9) ability to communicate;
- 10) respond to other's attempts to communicate;
- 11) ability to ask for and accept help;
- 12) respond to one's own failure and another's success.

As a third method, Boyko's Communicative Tolerance Questionnaire was used in the given research. (Figure 3).

The method scale shows the features of the subject's behavior in a certain communication situation.

Decrypt method blocks:

- 1) rejection or misunderstanding of a person's identity;
- 2) use yourself as a standard when evaluating others;
- 3) categorical or conservatism in people's assessment;
- 4) inability to hide or suppress negative feelings;
- 5) striving to re-establish and re-educate the partner;
- 6) striving to adapt other participants of communication;
- 7) ability to forgive other mistakes;
- 8) intolerance to the discomfort of the relationship partner (sickness, fatigue, lack of mood);
- 9) inability to adapt to other participants of the relationship.

Analysis of the results

M. Snyder's "test of self-control in relationships" method. The average results obtained are shown in Figure 1.

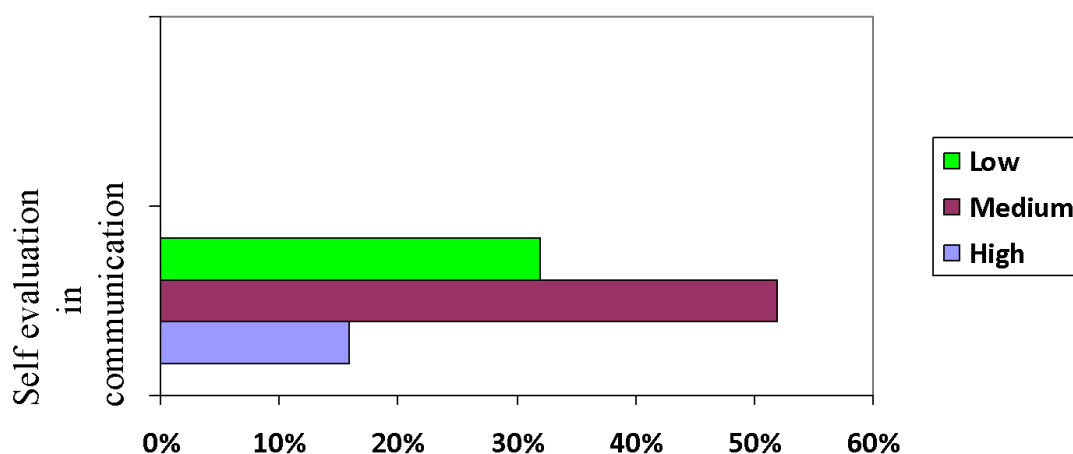

Figure 1. Indicators of self-assessment of the level of control by the method of Snyder

So, according to high school students, most of them have average communicative control (52%). This allows them to be honest in their emotional expressions, but not hold back. However, people with this level of communicative control are mainly considered in their relationships with the people around them.

A significant number of high school students believe that their communicative control is low (32%). Their behavior is often stable despite the changeable situations around them. However, they are capable of revealing their true inner qualities in relationships. Some consider 'being awkward' in relationships. This can be explained by specific immediacy and openness at their age.

In the study, there are few adolescents (16%) who believe that their communicative control is well-developed. Thus, people easily take any role, flexibly respond to changes in the situation, feel relaxed. Such people can even predict what the impact they may have on others.

"Communicative skills test" by Michelson (translation and adaptation of Gilbuch) was used to diagnose the level of communicative competence and the quality of basic communicative skills enhancement. The obtained data show that compared to dependent (32%) and aggressive (16%) styles, competent communication style (52%) moderately prevails in teenagers in Figure 2.

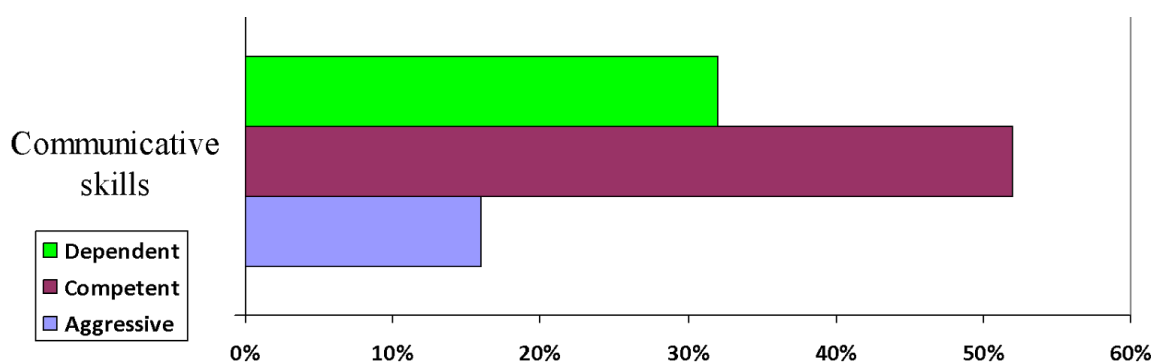

Figure 2. Test indicators according to L. Michelson's method

Predominance of the competent style may be due to the age peculiarities which is characterized by the interest in establishing interpersonal relationships and takes the initiative in communicative interaction. However, s/he still presents own strategy weakly, and as a result, s/he fails to succeed.

The level of enhancement of dependent communication style decreased on average (32%). Thus, it can be assumed that the attitude of high school students, in addition to their dependent grades, they were influenced by the behavior of other people, and their communication style changed. This may be due to the mental immaturity of the youth with this communication style. This is traditionally reflected in their lack of independence and imperfect judgment in their actions.

On average, the level of aggressive communication style is low (16%). Therefore, most of the time, teenagers avoid things that can affect other people, such as clarity, anger, categorical opinions, negative evaluation of people.

Methodology for diagnosis of general communicative resistance (Boyko) Figure 3

Arithmetic average indicators for each scale were determined for qualitative processing of the research results.

The highest indicators were determined by sub-schools:

- “categorical or conservatism in the assessment of other people” (7,16),
- “inability to hide or smooth out negative feelings when faced with non-communicative qualities of partners” (8,24),
- “inability to forgive other people’s mistakes, inconvenience, difficulties accidentally caused” (7,68) Figure 3.

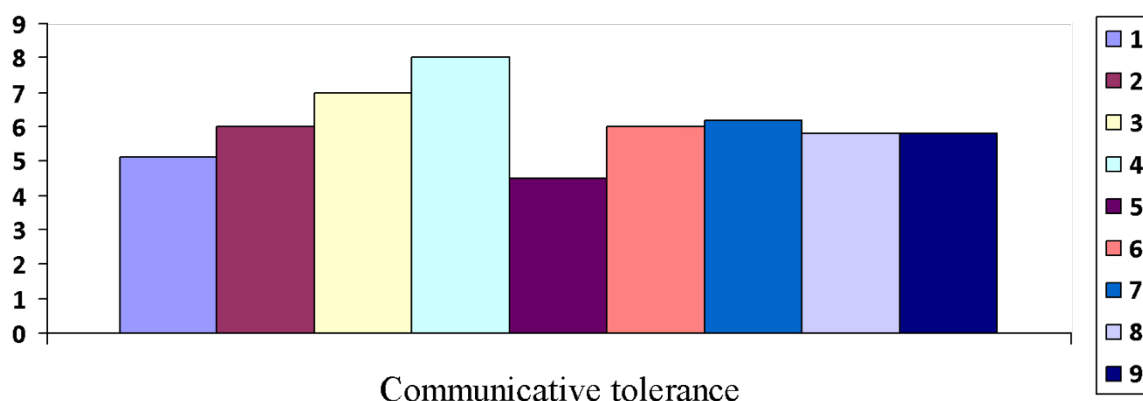

Figure 3. General communicative tolerance diagnostic method by Boyko

Note to the picture 3: 1) rejection or misunderstanding of another person's individuality; 2) use oneself as a standard when evaluating behavior and way of thinking; 3) categorical or conservatism in evaluating other people; 4) inability to hide or smooth out negative feelings when faced with non-communicative qualities of partners; 5) the desire to rebuild and re - educate the partner; 6) the desire to adapt the partner; 7) inability to forgive others, inconvenience, difficulties accidentally caused to you; 8) intolerance of physical or mental discomfort caused by other people; 9) inability to adapt to the character, habits and wishes of others.

Analyzing the results of our diagnostics, we came to the conclusion that the program for high school students communicative competence' enhancement should include group work focused on the following features that have been identified: self-understanding, control of emotions, self-esteem building.

All this provides a basis for the group values further enhancement which is important for students' self-enhancement.

The main tasks of group work:

- high school students' group values enhancement;
- effective interaction skills enhancement;
- constructive conflict resolution skills learning;
- personal view defense learning, with respect to other people's views.

Conclusion

Contemporary educational institutions is aimed at creating a group of individuals, who are active members of social community by contributing in solving current problems; preserve the values of civil society, tolerate the different cultures' values, confessions and views; respect other people and can work in collaboration to achieve a common goal.

Summarizing the available scientific enhancements on the issue of group values, they comprise a system of psychological knowledge about oneself and others, related to communication skills, behavior in social situations that allow to establish effective communication in accordance with the goals and conditions of professional and interpersonal interaction assisted by behavioral strategies.

It is notable that communication process are always expected to run smoothly without internal contradictions.

Communicative competence is a necessary condition for avoiding possible conflicts between participants.

Juveniles need to learn well-developed group values in order to communicate properly with other humans.

Juveniles are very sensitive to acquire important social values. High school students can actively participate in the life of an adult, since they might find it fascinating. One is looking for a personal place, and others for the direction of own aspirations. It greatly depends on how young men treat themselves and others in this world.

Our study aims to investigate and identify ways of developing group values of high school students outside of classroom.

To achieve this goal, we analyzed the scientific psychological and pedagogical literature on the research issue, considered the views of domestic and foreign authors on the issue of communication, and examined thoroughly the high school students' communication characteristics.

Based on the acquired knowledge, we have selected methods for diagnosing the level of high school students' communicative competence building. We have also developed and implemented a training program for communicative competence building, including lessons aimed at shaping empathy, constructive communication skills, and the skills to analyze and resolve conflict situations.

The obtained results revealed that the level of high school students' group values has increased. Juveniles began to take more initiative in communication, actively participate in various activities, demonstrating constructive communication skills in the peer group. Many students began to receive information during the conversation and learned to listen to the interlocutor. Also, juveniles learned to monitor the communicative situation enhancement and manage their emotions.

Thus, for the enhancement of group values, it is better to work in the direction we recommend. However, in order to consolidate the achieved results, higher institution must engage students in psychological activities integrated with history, social studies, literature knowledge, etc.

We believe that it is necessary for teachers to work systematically in the classroom and out of classroom as well.

Authors' contributions

Magzumova N.K. made a significant contribution to the concept and design of the work, collecting the empirical results of the article.

Mandykaeva A.R., analysis and interpretation of the research results, approved the final version of the article for publication.

Jan Danek, critical revision of the contents of the article.

Tazhibaeva E.R., translations and analysis by the reliability of the data or the integrity of all parts of the article.

References

1. Рожков М.И. Развитие самоуправления в детских коллективах/ М.И.Рожков. - М.:Гуманит. изд.центр ВЛАДОС.2012. С.100.
2. Kirzina O.B. Gruppovye tekhnologii kak sredstvo formirovaniya kommunikativnoj kompetentnosti uchashchihsya. – 2016. <https://infourok.ru/gruppovye-tehnologii-kak-sredstvo-formirovaniya-kommunikativnoy-kompetentnosti-uchaschihsya-1082194.html>
3. Элбакиева М. «Тренинг коммуникативной компетентности для подростков» <http://institutnv.ru/62/article/135/>
4. Кирякова К.А. Самопринятие и осознание социального аспекта Я -образа у подростков / К.А. Кирякова, Н.В. Богданович // Психология и право. – 2014. - №3. - С.56-70.
5. Муравьева О.И. Психология коммуникативной компетентности: учебник. – Томск: Из-во Том.ун-та, 2012. -160 с.
6. Сидоренко Е. В. Тренинг коммуникативной компетентности в деловом взаимодействии. - СПб., 2013. - С.73.
7. Абсатова М.А., Ешметова Г.Ж. Кәсіби өзін-өзі анықтау мен кәсіби құзыреттілік ұғымдарының ара-қатынасы//Вестник КазНПУ им. Абая, серия «Педагогические науки», – №1(53), 2017.– С.13-14.
8. Nurbekova S., Aitrayeva A., Alimbekova A., 2023. Развитие творческого потенциала детей старшего дошкольного возраста в игровой деятельности. Вестник КазНПУ имени Абая, серия «Педагогические науки». 76, 4 (фев. 2023), 251–257. DOI:<https://10.51889/6838.2022.89.48.025>.
9. Nagovitsyn, R. S. and Golubeva, I. A. Formation of Future Teacher’s Communicative Competences in Students' Scientific Society. Education integration .2019. 2 (1), 66-84. <https://doi:10.15507/1991-9468.094.023.201901.066-084>
10. Эволюция становления терминов «коммуникативная компетенция» и «коммуникативная компетентность» <http://pandia.ru/text/79/506/20861.php>
11. M. Blaskova, R. Blasko, E.Matuska, J.Rosak-Szyrocka, enhancement of Key Competences of University Teachers and Managers, Procedia - Social and Behavioral Sciences. 2015. Volume 182, Pages 187-196. <https://doi.org/10.1016/j.sbspro.2015.04.755>
12. Зимняя И.А. Ключевые компетентности как результативно-целевая основа компетентностного подхода в образовании. - М.: Педагогика, 2012 – 185 с.

13. Bajdenko V.I. Kompetencii: Competencies: to the enhancement of a competent approach// Proceedings of the methodological seminar "Russia in the Bologna process: problems, tasks, prospects." M.: Research Center for Quality Problems of Professional Training. 2004. - 127 p.

14. Байжұманова Н.С. Кәсіби құзыреттіліктерді қалыптастыру ерекшеліктері / Н.С. Байжұманова // Қарағанды университетінің хабаршысы. Педагогика сериясы. - 2009. - № 2(54). - Б. 77-84.

15. Ян Данек, С. Каргин, Н. Магзумова, Н. Мирза, К. Казиев. On the effectiveness of the combined managerial style of a modern general education school // Вестник Карагандинского университета. Серия «Педагогика». — 2022.—№2(106). - Б. 91-99. <https://doi.org/10.31489/2022Ped2/91-99>

Н.К.Магзумова¹, Ян Данек², А.Р.Мандыкаева^{3*}, Е.Р.Тажибаева¹

¹ *Академик Е.А.Бөкетов атындағы Қарағанды университеті, Қарағанды, Қазақстан*

² *Я.А.Коменский Университеті, Братислава, Словакия*

³ *Л.Н. Гумилев атындағы Еуразия ұлттық университеті, Астана, Қазақстан*

Жоғары сынып оқушыларының коммуникативтік құзыреттілігін дамытудағы топтық жұмыс құндылықтары

Андатпа. Мақаланың өзектілігі әр адамның, оның ішінде жоғары сынып оқушыларының өмірінде топтық құндылықтарды дамыту барысында қарым-қатынастағы құзыреттілік пен сауаттылықтың маңыздылығы қарастырылған. Мақалада қазіргі ғылыми психологиялық-педагогикалық әдебиеттердегі «коммуникативті құзыреттілік» түсінігі талқыланған. Тақырыптың мазмұнын тәжірибелік тұрғыда ашу мақсатында, мектептегі жасөспірімдердің коммуникативтік құзыреттілік қабілетін дамыту және топтасып жұмыс жасау формаларының түрлеріне мазмұндық талдау жасадық. Зерттеу пәні ретінде тиімді коммуникация бағдарламасын жүзеге асыру барысында жасөспірімдердің топтық құндылықтарының дамуы өзгеріске ұшырады. Эмпирикалық әдіс үш деңгейде жүзеге асырылады: ұйымдастырушылық, эмпирикалық, зерттеушілік. Нәтижесінде математикалық-статистикалық өңдеу және талдау жүргізілді. Оқушылардың сыныпта коммуникативті құзыреттілігін және мінез-құлық компонентін зерттеу үшін өзін-өзі бақылауды бағалау диагностикасының авторы М.Снайдердің әдісі қолданылды, зерттеудің екінші әдісі Ю.З.Гильбухтың аудармасы бойынша Л. Михельсонның «Коммуникативті дағдылар сынағы» топтық құндылықтардың танымдық компонентіне бейімделуді ұсынады. Жалпы коммуникативті төзімділікті диагностикалау бойынша В.В.Бойконың әдістемесі қолданылды. Алынған нәтижелер негізі жоғары сынып оқушыларының коммуникативтік құзыреттілікті қалыптастыруға топтық қарым-қатынас дағдыларын жетілдіруге, мазмұнды сөйлеу қабілеттерін арттыруға, өзара келіссөздер жүргізуге, коллаборация бірлескен әрекет жасауға, топтық құндылықтарды қалыптастыруға көмектеседі. Нәтижесінде, жасөспірімдер коммуникативті жағдайдың дамуын бақылауды және эмоцияларын басқаруды үйренеді.

Түйін сөздер: коммуникативті құзыреттілік, қарым-қатынас, тренинг, өзін-өзі дамыту, кәсіби тиімділік, топтық құндылықтар, жасөспірімдер, психологиялық қызмет, коллаборация.

Н.К. Мағзумова¹, Ян Данек², А.Р. Мандықайева^{3*}, Е.Р. Тажибаева¹

¹*Қарағандын университетінің акадәмика Е.А.Буқетова, Қарағанда, Қазақстан*

²*Университет Я.А. Коменского, Братислава, Словакия*

³*Евразийского национального университета имени Л.Н. Гумилева, Астана, Қазақстан*

Ценности групповой работы в развитии коммуникативной компетентности старшекласников

Аннотация. Актуальность статьи в том, что в ней рассматривается важность компетентности и грамотности общения в процессе развития групповых ценностей в жизни каждого человека, в том числе и среди старшекласников. В статье обсуждается понятие «коммуникативная компетентность» в современной научной психолого-педагогической литературе. С целью практического раскрытия содержания темы, мы провели содержательный анализ видам групповой формы развития коммуникативной компетентности учащихся старших классов. В качестве предмета исследования выступает динамика развития групповых ценностей старшекласников в ходе реализации программы эффективной коммуникации. Эмпирическое исследование реализовано в три этапа: организационный, эмпирический и исследовательский. В итоге была проведена математико-статистическая обработка и анализ работы. Для изучения поведенческой составляющей коммуникативной компетентности старшекласников были использованы методы диагностики оценки самоконтроля в общении М.Снайдера, второй метод исследования "Тест коммуникативных навыков" Л.Михельсона, перевод и адаптация Ю.З.Гильбуха, который представляет познавательный компонент групповых ценностей. Также была применена методика диагностики общей коммуникативной толерантности В.В.Бойко. В основе полученных результатов лежит формирование коммуникативной компетентности старшекласников, способствующее совершенствованию навыков группового общения, повышению содержательных речевых способностей, ведению переговоров между собой, коллаборации, формированию групповых ценностей. В результате подростки учатся контролировать развитие коммуникативной ситуации и управлять своими эмоциями.

Ключевые слова: коммуникативная компетентность, общение, тренинг, саморазвитие, профессиональная эффективность, групповые ценности, подростковая, психологическая деятельность, коллаборация.

References

1. Rozhkov M.I. Razvitie samoupravleniya v detskih kollektivah/ M.I.Rozhkov. - М.:Gumanit.izd.centр VLADOS.2012. S.100.
2. Kirzina O.B. Gruppovye tekhnologii kak sredstvo formirovaniya kommunikativnoj kompetentnosti uchashchihhsya. - 2016. <https://infourok.ru/gruppovye-tehnologii-kak-sredstvo-formirovaniya-kommunikativnoy-kompetentnosti-uchashchihhsya-1082194.html>
3. Elbakieva M.« Treninga kommunikativnoj kompetentnosti dlya podrostkov» <http://institutnv.ru/62/article/135/>
4. Kiryakova K.A. Samoprinyatie i osoznanie social'nogo aspekta ya-obraza u podrostkov / K.A. Kiryakova, N.V. Bogdanovich // Psihologiya i pravo.–2014.–№3.– S.56-70.

5. Murav'eva O.I. Psihologiya kommunikativnoj kompetentnosti: Uchebnik.-Tomsk. Iz-vo Tom.un-ta, 2012-160s.
6. Sidorenko E.V. Trening kommunikativnoj kompetentnosti v delovom vzaimodejstvii. SPb.,2013.S.73.
7. Absatova M.A., Eshmetova G.ZH. Kәsibi өзін-өзі анықтау мен кәсibi қызыретtilik ұғымдарының арақатынасы//Vestnik KazNPU im. Abaya, seriya «Pedagogicheskie nauki», – №1(53), 2017.– S.13-14
8. Nurbekova S., Aitpayeva A., Alimbekova A., 2023. Razvitie tvorcheskogo potenciala detej starshego doshkol'nogo vozrasta v igrovoj deyatel'nosti. Vestnik KazNPU imeni Abaya, seriya «Pedagogicheskie nauki». 76, 4 (fev. 2023), 251–257. DOI: <https://10.51889/6838.2022.89.48.025> .
9. Nagovitsyn, R.S. and Golubeva, I.A. Formation of Future Teacher's Communicative Competences in Students' Scientific Society. Education integration. 2019. 2 (1), 66-84. <https://doi:10.15507/1991-9468.094.023.201901.066-084>
10. Evolyuciya stanovleniya terminov kommunikativnaya kompetenciya i kommunikativnaya kompetentnost' <http://pandia.ru/text/79/506/20861.php>
11. M. Blaskova, R. Blasko, E.Matuska, J.Rosak-Szyrocka, enhancement of Key Competences of University Teachers and Managers, Procedia - Social and Behavioral Sciences. 2015. Volume 182, Pages 187-196. <https://doi.org/10.1016/j.sbspro.2015.04.755>
12. Zimnyaya I.A. Klyuchevye kompetentnosti kak rezul'tativno-celevaya osnova kompetentnostnogo podhoda v obrazovanii- M.: Pedagogika,2012 – 185s.
13. Bajdenko V.I. Kompetencii: Competencies: to the enhancement of a competent approach// Proceedings of the methodological seminar "Russia in the Bologna process: problems, tasks, prospects." M.: Research Center for Quality Problems of Professional Training. 2004. - 127 p.
14. Bajzhymanova N.S. Kәsibi қызыретtilikterdi қалыптастыру ерекшелikleri / N.S. Bajzhymanova // Қарағанды университетінің habarshysy. Pedagogika seriyasy. - 2009. - № 2(54). - B. 77–84.
15. YAn Danek, S. Kargin, N. Magzumova, N. Mirza, K. Kaziev. On the effectiveness of the combined managerial style of a modern general education school // Vestnik Karagandinskogo universiteta. Seriya «Pedagogika». – 2022. – №2(106). – B. 91-99. <https://doi.org/10.31489/2022Ped2/91-99>

Information about authors:

Magzumova N.K. – senior teacher of psychology department, master of Science in Education E.A. Buketov Karaganda University, Mukanova street 1, Karaganda, Kazakhstan.

Jan Danek – PhD Doctor of Philosophy, Professor at the J. A. Comenius University, Bratislava, Slovakia.

Mandykayeva A.R. – Candidate of Psychological Sciences, Acting Associate Professor of the Department of Psychology of the L.N. Gumilyov Eurasian National University, K. Satpayev str. 2, Astana, Kazakhstan.

Tazhibayeva E.R. – a senior teacher of theory and methods of foreign language training, master of education PhD, Karaganda Buketov University, Mukanova street 1, Karaganda, Kazakhstan.

Авторлар туралы ақпарат:

Мағзұмова Н.К. – психология кафедрасының аға оқытушысы, педагогика ғылымдарының магистрі, академик Е.А.Бөкетов атындағы Қарағанды университеті, Мұқанов көшесі 1, Қарағанды, Қазақстан.

Ян Данек – педагогика факультетінің педагогика кафедрасы, PhD философия докторы, Я.А.Коменский Университетінің профессоры Братислава, Словакия.

Мандыкаева А.Р. – Л.Н. Гумилев атындағы Еуразия ұлттық университеті, психология ғылымдарының кандидаты, психология кафедрасының доцент міндетін атқарушы, Қ. Сәтбаев көшесі 2, Астана, Қазақстан.

Тажибаяева Э.Р. – шетел тілінен даярлау теориясы мен әдістеме кафедрасының аға оқытушысы, білім беру ғылымдарының магистрі, академик Е.А.Бөкетов атындағы Қарағанды университеті, Мұқанов көшесі 1, Қарағанды, Қазақстан.

Информация об авторах:

Магзумова Н.К. – магистр педагогических наук, старший преподаватель кафедры психологии, Карагандинский университет имени академика Е.А.Букетова, улица Муканова 1, Караганда, Казахстан.

Ян Данек – доктор философии PhD, профессор кафедры педагогики педагогического факультета, Университет Я.А.Коменского, Братислава, Словакия.

Мандыкаева А.Р. – кандидат психологических наук, и.о. доцент кафедры психологии, Евразийский национальный университет имени Л.Н. Гумилева, ул. К. Сатпаева 2, Астана, Казахстан.

Тажибаяева Э.Р. – магистр образования, старший преподаватель кафедры теории и методики иноязычной подготовки, Карагандинский университет им. Е.А. Букетова, улица Муканова 1, Караганда, Казахстан.



FTAMP 15.41.49

Ғылыми мақала

DOI: <https://doi.org/10.32523/2616-6895-2024-148-3-183-202>

Тұрмыстық зорлық-зомбылықтың құрбаны болған әйелдердің копинг-стратегиясының психологиялық ерекшеліктері

Г.Ш. Ақымбек¹, Г.Ж. Меңлібекова¹, А.К. Махадиева², О.Н. Ерниязов³

¹Л.Н. Гумилев атындағы Еуразия ұлттық университеті, Астана, Қазақстан

²Шымкент университеті, Шымкент, Қазақстан

³Жәңгір хан атындағы Батыс Қазақстан аграрлық-техникалық университеті, Орал, Қазақстан

(E-mail: agsh999@mail.ru, gmen64@mail.ru, asema_2189@mail.ru, Planeta_79@mail.ru)

Аңдатпа. Жеке тұлға үшін мәселелік жағдайда күресу немесе жеңу стратегиясын таңдау өте күрделі және қарама-қайшылықты процесс. Күресу стратегиялары жеке тұлғаның логикасына, жағдайдың маңыздылығына және ішкі психологиялық резервтерге сай жүзеге асады. Тұрмыстық зорлық-зомбылық, құрбан әйелдердің тиімді мінез-құлық моделін әлсіретуші фактор болып табылады. Тұрмыстық зорлық-зомбылықты алдын алудың бір тәсілі, құрбан-әйелдердің стресстік жағдайда қолданатын копинг стратегиясын анықтау болып табылады.

Зерттеуде копинг феномені және оның құрылымына анықтама беріліп, тұрмыстық зорлық-зомбылықтың құрбаны болған әйелдердің қиын стресстік жағдайда қолданатын копинг стратегияларын қарастырған шетелдік зерттеулерге талдау жасалынған. Эксперименталды зерттеуде тұрмыстық зорлық-зомбылықтың құрбаны болған әйелдер мен қалыпты отбасындағы әйелдердің өмірлік қиын жағдайда жиі қолданатын копинг стратегияларын салыстыру үшін С.Хобфоллдың «Стресстік жағдайларды жеңу стратегиялары (SACS)» сауалнамасы қолданылды. Зерттеуден алынған нәтиже бойынша тұрмыстық зорлық-зомбылықтың құрбаны болған әйелдер стресстік жағдайда көпшілігінде пассивті копинг стратегияны қолданатындығы, яғни мәселені шешуден қашады немесе асоциалды стратегияны, агрессивті әрекеттерге жиі баратындығы анықталды. Математикалық талдаудан алынған нәтиже бойынша тұрмыстық зорлық-зомбылықтың құрбаны болған әйелдер мен қалыпты отбасындағы әйелдердің қолданатын копинг стратегиялары арасында ешқандай айырмашылық анықталған жоқ ($t > 0.005$). Құрбан-әйелдердің күресуші мінез-құлықтың конструктивті копинг-стратегияларының жалпы индексі төмен дәрежені көрсетті. Бұл дегеніміз құрбан-әйелдер жолдасынан, онымен кездесуден қашып, сақтық әрекеттерге баратын тікелей, пассивті, асоциалды жеңу стратегияларын жиі қолданады. Сондай ақ қалыпты отбасындағы әйелдердің де жалпы конструктивтілік дәрежесі төмен. Оған себеп қалыпты отбасындағы әйелдерде стресспен күресуде просоциалды стратегияның ішінде элеуметтік байланысқа түсу мінез-құлық моделі төмен және мәселені шешуден қашады, ассертивті, сенімді әрекеттерге ұмтылмайды.

Зерттеуден алынған нәтижелер тұрмыстық зорлық-зомбылықтың құрбаны болғаны әйелдерді элеуметтік-психологиялық оңалту жұмыстарында қолдануда маңызды болып табылады. Өйткені құрбан-әйелдерде конструктивті копинг-стратегияларды қолдануға бейімдеу, зорлық-зомбылықтан шығудың бір жолы болып табылады.

Түйін сөздер: копинг-стратегия, күресуші мінез-құлық, құрбан-әйел, стресстік оқиға, конструктивтілік индексі, просоциалды стратегия, асоциалды стратегия.

Кіріспе

Қазіргі өмір жағдайының дамуы және күрделенуі, әлеуметтік жағдайдың болжамсыздығы мен тұрақсыздығы адамның өмірлік қиындықтарды жеңу қабілетінің жоғарылауын талап етеді. Бүгінгі күні өмірлік қиындықтар, стресс құбылысының себебі жұмыс пен отбасылық қатынастардан бастап, елдегі және жалпы әлемдегі жағдайға дейінгі күнделікті кездесетін барлық нәрсені айтуға болады. Бірақ адам ағзасы үнемі тепе-теңдікті қажет ететін күйде болғанды қалайды. Өмірде болып жатқан оқиғалар, соның ішінде адамдардың бір-біріне деген қатынасының салдарынан, бұл тепе-теңдік жүйелі түрде бұзылады, нәтижесінде ағза өз мүмкіндіктерінің шегінде жұмыс істеуге мәжбүр болады. Алайда адам сыртқы жағдайлардан болған қысымды бейтараптандырып кез-келген ауырлықтағы стрестік жағдайларды жеңе алады.

Психология ғылымында адамның қиын өмірлік оқиғаларды жеңу процестері әдетте жеңу, бейімделу мінез-құлқы немесе копинг мінез-құлық (ағылш. cope-жеңу, басқара алу) ретінде айтылады [1]. С.К.Нартова-Бочавердің көрсетуі бойынша ресейлік психологияда оны «адаптивное», «совладающее поведение» немесе «психологическое преодоление» деп аударады. «Coping» (жеңу, күресу) терминінің мәні, адамның қиын, экстремальді жағдай талаптарына неғұрлым тиімді бейімделе алуды көрсетеді. «Coping behavior» («жеңуші мінез-құлық», «күресуші мінез-құлық») ұғымы әртүрлі қиын жағдайлардағы адамның мінез-құлқын сипаттау үшін қолданылады. Сонымен, С.К.Нартова-Бочавер «уақыт өте келе «coping» ұғымы экстремалды жағдайлар мәселесінен алшақтап, өмірдің бетбұрыс кезеңдеріндегі адамдардың мінез-құлқын сипаттау үшін, содан кейін созылмалы стрестер мен күнделікті шындық жағдайында сәтті қолданыла бастағанын» айтады [2].

«Coping» терминін алғаш рет 1962 жылы L.Murphy қолданды. Даму дағдарыстарынан туындаған талаптарды жеңудегі мектеп жасына дейінгі балалардың мінез-құлқын зерттей отырып, автор стрестік жағдайға бейімделу процесінде адамның туа біткен және жүре пайда болған (сараланған) мінез-құлқын анықтады. L.Murphy (1974) анықтамасы бойынша, «копинг» термині адамды қолайсыз жағдайға қалдыратын қауіпті болсын немесе қуанышты, қолайлы жағдайларда қандай да бір жаңа жағдайларды құру ұмтылысын білдіреді [3].

Копинг феноменін қарастыру аясында Е.П.Ильин [4] мынандай құрылымды көрсетеді:

- 1) копинг-әрекет;
- 2) копинг-мінез-құлық стратегиясы;
- 3) копинг-ресурстар;
- 4) копинг-мінез-құлық;
- 5) копинг-стиль.

Копинг-әрекет – жеңуді қажет ететін жағдайларда әртүрлі дәрежеде қолданылатын ойлар, сезімдер және әрекеттер.

Копинг-мінез-құлық стратегиясы – адамның стресті жеңу үшін жасаған әрекеттері. Бұл түсінік стресті жеңу үшін қолданылатын когнитивті, эмоционалды және мінез-құлық стратегияларын, жалпы алғанда, күнделікті өмірдің психологиялық қиын жағдайларын біріктіреді.

Копинг-ресурстар – стрестік шиеленістік жағдайларға оңтайлы бейімделуге мүмкіндік беретін тұлғалық және әлеуметтік орта сипаттамаларының жиынтығы.

Копинг-мінез-құлық – бұл копинг-стратегияларды қолдана отырып, копинг-ресурстар негізінде жүзеге асырылатын және адамның өмірлік мәселелерін шешуге дайын екендігін көрсететін мінез-құлық түрі.

Копинг-стиль – адам стрессті жеңу үшін бірізділікпен қолданатын тұжырымдамалық ұқсас әрекеттерді білдіретін копинг әрекеттер немесе копинг-стратегиялар.

Копинг психологиялық стресті азайтатын және құрбан болған адамның тіршілік етуі\өмір сүруге деген ұмтылысын мейлінше арттыруға көмектесетін маңызды әдіс деп қарастырылады. Әйелдердің қиындықтарды жеке деңгейде жеңу стратегияларына арналған зерттеулер олардың макродеңгейдегі құқықтары мен мүмкіндіктерінің кеңейту үшін үлкен маңызы бар [5].

Кейінгі уақытта күресу механизмдерін зерттеу психологиялық стресті зерттеумен тығыз байланысты болды. Қазіргі уақытта шетелдік психологиядағы қиын жағдайлармен күресуді зерттеу үш негізгі бағытта жүргізілуде. Бірінші бағыттың өкілдері ең қиын жағдайларды талдауға көп көңіл бөлді, себебі қиын жағдай күресу стиліне қатты әсер етеді деп көрсетеді [6]. Екінші бағыт шеңберінде жеке тұлғаның күрделі жағдайлармен күресудің белгілі бір стратегияларына әсерін анықтайтын тұлғалық айнымалылардың әсеріне баса назар аударды (P.Kosta, R.Makkei, G.Hynes және т.б.). Көптеген жұмыстар әлеуметтік ортаның копинг мінез-құлыққа, адамның үлкен және кіші қоғамға (этникалық топ, әлеуметтік қабат) жататындығына, сондай-ақ жас ерекшеліктеріне, жыныстық рөлдік ерекшеліктеріне әсерін зерттеуге арналған. Үшінші бағыттың өкілдері (R.Lazarus, S.Folkman және т.б.) өмірлік қиындықтарға жауап беру тәсілдерін анықтайтын когнитивті факторлардың рөлін атап көрсетеді [7].

Копинг мінез-құлықтың классикалық, ең көп келтірілген анықтамалары оны келесідей түсінуге мүмкіндік береді: адамды сынайтын немесе оның ресурстарын көтеретін жеке тұлғаның белгілі бір сыртқы немесе ішкі талаптарды басқару мақсатында үнемі өзгеріп отыратын когнитивті және мінез-құлық күштері ретінде; өзінің логикасына, адамның өмір маңыздылығына, оның психологиялық мүмкіндіктерімен сәйкес жағдаймен өзара әрекеттесудің жеке тәсілі ретінде [8]; адекватты тұлғалық ерекшеліктер және жағдайлармен саналанған әрекет стратегиясы арқылы, адамға ішкі шиеленіс және дискомфортпен күресуге көмектесетін әлеуметтік мінез-құлық немесе саналанған бейімделген әрекеттер (когнитивті, аффективті, мінез-құлықтық) кешені ретінде [9]. Соңғы уақытта бірқатар авторлар жеңуші мінез-құлық мәселесін жағдай, мәдениет талаптарын біріктіретін, тұлғалық ерекшеліктерді сынайтын және субъектінің ішкі және сыртқы реттеу процестерін қолданатын көп деңгейлі процесс ретінде қарастырады [10].

Осы субъективті келіс аясында Т.Л.Крюкова күресуші мінез-құлық факторларын ұсынды:

- диспозициялық (тұлғалық) – стрестік жағдайды сәтті жеңуге ықпал ететін немесе кедергі келтіретін тұлғаның ерекшеліктері;
- динамикалық (жағдайлық) – күресуші мінез-құлыққа тікелей немесе жанама әсер ететін жағдайдың қасиеттері;

● әлеуметтік-мәдени (экологиялық) – субъект әрекет ететін мәдениеттің ерекшеліктері мен шындықтары, сондай-ақ мәдени құндылықтарға негізделген жеңуші мінез-құлықты бағалау критерийлері;

● реттеуші-стрестік жағдайды жеңуге қатысатын реттеу және өзін-өзі реттеу процестері, сонымен қатар жеңуші мінез-құлық субъектінің өзін-өзі реттеу құрылымындағы деңгей ретінде түсініледі [11].

Жоғарыда копинг-мінез-құлық стратегиясы жалпы алғанда, күнделікті өмірдің психологиялық қиын жағдайларын біріктіретінін атап кеткен болатынбыз. «Қиын жағдайлар» кез келген адамның өзінің кәсіби немесе отбасылық өмірінде соқтығысатын өзара әрекеттегі маңызды күнделікті жағдайлар болуы мүмкін. Отбасылық өмірдің осындай «қиын» жағдайларының бірі қысым мен озбырлық немесе «тұрмыстық зорлық-зомбылық» болуы мүмкін. «Тұрмыстық зорлық-зомбылық» - бұл физикалық зорлық-зомбылық, экономикалық, психологиялық, жыныстық зорлық-зомбылық сияқты формалары бар әртүрлі әлеуметтік құбылыс болып табылады [12]. Тұрмыстық зорлық-зомбылық отбасы мүшелерінің қарым-қатынасына, олардың жеке дамуы мен өзін-өзі жүзеге асыруына да теріс әсер етеді. Бұл құбылыс әртүрлі әлеуметтік мәртебесі бар отбасылардың бәрінде көрінеді, сонымен қатар тұрмыстық зорлық-зомбылықтың пайда болуы ерлі-зайыптылардың жасына, неке өтіліне, қаржылық әл-ауқатқа және т.б. байланысты емес. Сонымен копинг стратегия – бұл тұрмыстық зорлық-зомбылықты бастан кешіретін әйелдер тұрақты стресспен күресу үшін жасайтын әрекеті. Қорғаныс механизмдері арқылы біз психологиялық стратегияларды түсінуімізге болады, олардың көмегімен адамдар конфликт, фрустрация, мазасыздық және стресс сияқты жағымсыз құбылыстардың қарқындылығын болдырмауға немесе төмендетуге тырысады [13].

О.А.Тихомандрицкаяның еңбегінде тұрмыстық зорлық-зомбылық жағдайларының ерекшеліктерін, отбасында зорлық-зомбылыққа ұшыраған әйелдердің өздері және жұбайы туралы идеялар, сондай-ақ жанжалдарды шешу жолдарын, тұрмыстық зорлық-зомбылық жағдайларымен күресу тәсілдерін зерттеу үшін, отбасындағы зорлық-зомбылыққа байланысты сенім телефонына жүгінген әйелдермен телефон арқылы сөйлесудің анонимді тіркеу жазбаларын алған. Кеңес беруді талдау нәтижесінде мұндай отбасыларда тұрмыстық зорлық-зомбылықтың барлық түрлері бар екендігі анықталды, бірақ соның ішінде психологиялық зорлық-зомбылық басым көрінген. Зерттеудің нәтижесі бойынша конфликт жағдайында белгілі бір копинг стратегияны таңдаудың себебі әйелдердің тұлғалық бітістеріне, өзін және жолдасын қабылдау ерекшелігіне, сондай-ақ тұрмыстық зорлық-зомбылық болып жатқан жағдайға байланысты екенін көрсетеді [14].

Д.Э.Синюк, О.А.Павлюковецтің тұрмыстық зорлық-зомбылыққа күйеуі тарапынан ұшыраған 25 әйелге жүргізген зерттеулерінде әйелдер стрестік жағдаймен күресу үшін эмоционалды-бағдарланған копингті қолданатынын анықтаған. Яғни олар сол стрестік жағдайды өзгертуге емес, ал өздерінің ішкі күйі мен жағдайды түсінуге ұмтылатынын көрсетеді. Олар өздерінің жағымсыз уайымдарын, позитивті қайта қарау арқылы жеңеді. Бұл дегеніміз тұрмыста болып жатқан стрестік жағдайға оң көзқараспен қарау, әйелдердің отбасындағы зорлық-зомбылыққа шыдап жүруін одан сайын жоғарылата беруіне әкеледі. Осы зерттеуде тұрмыстық зорлық-зомбылыққа ұшыраған әйелдердің

копинг стратегияларының ішінде басым стратегиялар ретінде жауапкершілікті өзіне алу, қашу, жағымды қайта бағалауды көрсетеді [15].

И.В. Ювенскийдің «Күйеуін өлтірген дисфункционалды отбасындағы әйелдің қорғаныс және жеңуші мінез-құлқы» деген еңбегінде көп жылдық ішкі отбасылық деструкция жағдайында әйелдерде мазасыздық, тәуелді мінездік ерекшеліктердің қалыптасуымен стрестік жағдайларды жеңуде қиындықтарға тап болып және тиімді емес копинг-стратегияларды қолданатынын, жетілмеген психологиялық қорғаныс механизмі болатынын көрсетеді [16]. Ұзақ жылдар бойы отбасындағы зорлық-зомбылықтың салдарынан қалыптасқан мұндай деструктивті копинг стратегиялар құрбан-әйелдердің өз жолдасын өлтіруге дейін әкелуі мүмкін деп тұжырымдайды.

Черемискина И.И. және оның қызметкерлері тұрмыстық зорлық-зомбылықты басынан кешірген әйелдерде конструктивті және конструктивті емес психологиялық қорғаныс механизмдері байқалатынын өз зерттеулерінде анықтаған. Бұл дегеніміз әйелдер жағдай типіне және ресурстық потенциалға байланысты өздерін әр қалай ұстайды. Мысалы, олардың жеке өзі үшін ауыр, төзімсіз және көп ресурстарды қажет ететін жағдайда, конструктивті емес қорғаныс механизмін қолданады. Керісінше, ресурстық потенциал жоғары және әйел үшін төзімді болып табылатын жағдайда, олар қорғаныстың конструктивті стратегиясын қолданады [17].

Шетелде жүргізілген зерттеулерге келетін болсақ Bhandari S. АҚШ-та тұрмыстық зорлық-зомбылықтың құрбаны болған Оңтүстік Азияның 20 әйеліне тереңдетілген телефон сұхбатын жүргізіп, олардың жауаптарын талдай келе, олар көпшілігінде эмоцияға бағдарларған және мәселеге бағдарланған копинг стратегия қолданатынын көрсетеді. Эмоцияға бағдарларған копинг стратегия руханилық немесе дінге және балалардың рөліне, ал мәселеге бағдарланған копинг стратегия ресми емес және ресми қолдауға негізделеді [18]. Бұл дегеніміз әйелдер отбасындағы қиындықпен күресу үшін өз эмоциясын басуға, балаларымен алдануға ұмтылады немесе түрлі ұйымдардың көмегіне жүгінеді.

Zink T. және оның әріптестерімен жүргізген өмір бойы тұрмыстық зорлық-зомбылық көрген егде жастағы әйелдердің күресу стратегиясының ерекшелігін зерттеуі маңызды болып табылады. Зерттеуде 55 жастан жоғары 38 әйелге сұхбат жүргізілген. Зерттеуден алынған нәтижелерге жүйелі талдау жүргізу нәтижесінде қорлық қарым-қатынастағы әйелдер өзгермейтін жағдайдың мағынасын табу үшін негізінен когнитивті (эмоцияға бағытталған) стратегияларды қолданған. Өздерін, жұбайларын және өзара қарым-қатынастарын асыра бағалай отырып, олар энергияны белгілі бір рөлдерге қайта бағыттайды, зорлық-зомбылық жасаушылармен қарым-қатынаста шекара белгілейді және басқаларға (достарына, отбасына және қоғамдық ұйымдарға) жүгінді. Кейбір әйелдер мәселені шеше алса, енді біреулері зорлық-зомбылыққа шыдап, ерлі-зайыптылық бірлікті сырттай сақтап отырғанын көрсетеді. Бұл зерттеуде егде жастағы зорлық-зомбылық көрген әйелдердің копинг стратегиясын түсіну, әрі қарай олардың стрестік жағдайды тиімді жеңу стратегияларын табуға мүмкіндік береді [19].

Сонымен қатар тұрмыстық зорлық-зомбылықтың құрбаны болған әйелдерге жұбайларының қатігездік қатынастың жиілігі мен қиындықты белсенді жеңу арасындағы

корреляциялық байланысты қарастырған зерттеулерді де көрсетуге болады. Gondolf and Fisher [20] дағдарыс орталығына жүгінген әйелдер, дағдарыс орталығына жүгінбеген әйелдерге қарағанда жиі қатаң зорлық-зомбылыққа ұшырайтынын анықтаған. Бұл дегеніміз әйелдерде тұрмыста зорлық-зомбылық көрінісі жиілеген сайын, соншалықты олардың кейбір белсенді копинг стратегияларды қолдануы арасында байланыс бар дегенді тұжырымды жасауға мүмкіндік береді. Дәл осындай зерттеуді, яғни қатаң зорлық-зомбылықтың жиілігі мен түрлі белсенді, жеңуші мінез-құлық, белсенді когнитивті жеңу және қашу формалары арасындағы байланысты Mitchell and Hodson [21] зерттеді. 60 әйелден тұратын таңдауда олар әйелдердің физикалық зорлық-зомбылық жиілігінің артуымен қашу копинг стратегиясын қолдануы артатынын анықтады. Алайда бұл зерттеуде ұру жиілігі мен белсенді когнитивті немесе мінез-құлықтық жеңу деңгейі арасында маңызды корреляция табылған жоқ.

Бұл нәтижелер Gondolf and Fisher зерттеу нәтижелеріне қарама-қайшы келетін сияқты. Мысалы, зорлық-зомбылықтан қашудың белсенді стратегиялары (мысалы, дағдарыс орталығын пайдалану, қамқорлық, соттық құдалау) қарым-қатынас кезінде қолданылатын белсенді стратегияларға қарағанда (мысалы, құқық бұзушымен дауласу, полицияға қоңырау шалу, жақындарымен сөйлесу) басқа контекстер және предикторлармен байланысты болуы мүмкін.

Кейбір зерттеушілер әйелдердің алдыңғы күресу стратегия нәтижелері, болашақта қиындықтармен күресуге қалай әсер ететінін көрсетеді. Мысалы Walker, L.E. [22] өзінің еңбегінде зорлық-зомбылықты тоқтатуда жасаған көптеген сәтсіз әрекеттерінің нәтижесінде қалыптасқан дәрменсіздік дамитынын және өткен өмірінде қолданған стратегияларды қолданудан бас тартатынын көрсетеді. Сонымен қатар «Әйелдердің тұрмыстық зорлық-зомбылыққа деген реакциясын түсіну» деген еңбегінде Dutton, M.A. әйелдердің сәтсіз стратегияларды қолдануда қалыптасқан тиімсіз үйрену модельдерін ұсынады [23]. Оған мысал ретінде әйелдер полиция қызметкерлерін шақырып, алайда олар ешқандай шара қолданбауы немесе туыстарының көмектесуден бас тартуы және т.б. келтіреді. Міне қиындықтармен күресу үшін әйелдердің қолданған осындай копинг стратегиялары оң нәтиже бермеуі, олардың амалсыздан зорлық-зомбылыққа төзуіне әкеледі.

Пәкістанның Карачи университеті, клиникалық психология институтында тұрмыстық зорлық-зомбылықты көрген және көрмеген әйелдердің стреспен күресу мінез-құлқын зерттеген. Жүргізілген зерттеу бойынша зорлық-зомбылыққа ұшыраған әйелдер, зорлық-зомбылық көрмеген әйелдермен салыстырғанда эмоционалды-бағдарланған, мәселені шешуге бағадрланған күресу стратегиялары төмен деңгейде болатынын анықтаған. Зерттеу нәтижесі зорлық-зомбылықпен күресу мінез-құлық стиліне әсер ететінін көрсете отырып, тұрмыстық зорлық-зомбылықтың құрбаны болған әйелдерге тиімді терапиялық стратегияны өңдеуде күресу мінез-құлық стилін ескеру керек деп тұжырымдайды [24]. Дәл осындай зерттеу нәтижесін «Күйеулердің әйелдерге көреткен зорлық-зомбылықпен күресу стратегиялары: әдебиеттерге шолу» деген еңбекте зорлық-зомбылықтың құрбаны болған әйелдер зорлық-зомбылықтың деңгейін төмендету үшін эмоционалды копинг стратегияны, яғни рухани терапия қолданатынын көрсетеді. Бұл зерттеуде серіктестің жасаған зорлық - зомбылықтың

құрбаны болған әйелдер жиі қолданатын стратегияларға эмоцияларға бағдарлану (48%), мәселені шешуге бағдарлану (35,3%) және қашуды (16,7%) көрсетеді. Демек, эмоцияға бағытталған стратегиялар басым күресу стратегиясы болып табылады және құрбан-әйелдердің көпшілігі жиі қолданады. Сондай ақ осы еңбекте индонезиялық құрбан-әйелдер мәселені шешуге және эмоционалды бағдарланған копинг стратегияны жиі қолданатынын және олардың әрбір үшінші әйел күйеуімен ажырасқысы келетінін көрсеткен. Ал Балтимор, Мэриленд, АҚШ-тың құрбан-әйелдерінде тірі қалған африкан иммигранттары стресті жеңудің көптеген стратегияларын қолданады. Соның ішінде руханилыққа сену және ресми немесе ресми емес дағдарыс орталықтарының көмегіне жүгіну стратегиясы басымырақ [25].

Монғол әйелдері арасындағы тұрмыстық зорлық-зомбылықтың таралуы мен тәуекел факторларын зерттеуде ғалымдар әлеуметтік институт ретінде «отбасында тұрмыстық жағдайдағы зорлық-зомбылық адам құқықтары құндылықтарын бұзудың артуына әкеліп соғуда» [26] деген тұжырымды алға тартады.

Жоғарыда берілген зерттеулерден көріп отырғанымыздай құрбан әйелдердің тұрмыстағы зорлық-зомбылықпен күресу үшін қолданатын копинг стратегиялары бойынша ресейлік зерттеулердің көпшілігінде құрбан-әйелдердің қолданатын басым стратегияларын анықтаған. Ал шетелдік зерттеулерде құрбан-әйелдердің қолданатын басым стратегияларына әсер ететін факторлар, яғни тұрмыстық зорлық-зомбылықтың ұзақтығы, құрбан әйелдердің жасы, сәтсіз стратегияларды қолдануда қалыптасқан тиімсіз үйрену модельдері, физикалық зорлық-зомбылықтың жиілігі арасындағы байланысты қарастырған.

Копинг стратегия бойынша отандық зерттеулер аз, оның ішінде көпшілігінде копинг мінез-құлықтың сипаттамасы [27] әскери және т.б. саладағы [28], болашақ мамандардағы копинг мінез-құлықтың ерекшелігі [29] жасөспірімдердің қолданатын копинг стратегиясы [30]. қарастырылған. Ал тұрмыстық зорлық-зомбылықтың құрбан-әйелдерінің қиындықты жеңуде қолданатын копинг стратегиясын эмпирикалық зерттеу жоқ. Бұл біздің жүргізіп отырған зерттеуіміздің өзекті екендігін көрсетеді. Осыған орай біз зерттеуімізде тұрмыстық зорлық-зомбылықтың құрбаны болған әйелдер мен қалыпты отбасындағы әйелдердің қолданатын копинг стратегиялары арасындағы айырмашылықты анықтауға тырыстық.

Зерттеу әдістері

Тұрмыстық зорлық-зомбылықтың құрбаны болған әйелдердің копинг стратегияларының ерекшелігін анықтау мақсатында біз зерттеуімізде С.Хобфоллдың «Стрестік жағдайларды жеңу стратегиялары (SACS)» сауалнамасын қолдандық. Сауалнаманы Н.Е. Вopoдьянова мен Е.С.Старченкова бейімдеген. Бұл сауалнама қиын (стрестік) жағдайларды жеңудің таңдаулы стратегияларын анықтауға арналған. С.Хобфолл күресуші мінез-құлықты ситуациялық контексте байланысты когнитивті-мінез-құлық әрекеттерінің жиынтығы ретінде қарастырады. Ұсынылған модельде 2 негізгі ось бар: просоциалды-асоциалды, белсенді-пассивті және бір қосымша ось еңгізілген:

тура-жанама. Ось мәліметтері жалпы күресу стратегияларының өлшемдерін білдіреді. Просоциалды және асоциалды осьті енгізу мыналарға негізделген: а) көптеген өмірлік стрессер тұлғааралық компонентке ие, б) тіпті жеке күресу әрекеттерінің де ықтимал әлеуметтік салдары бар, в) жеңу әрекеті көбінесе басқа адамдармен өзара әрекеттесуді қажет етеді, г) белсенді және пассивті күресу стратегиялары әртүрлі әлеуметтік-психологиялық контексте болуы мүмкін.

Сауалнама респондент 5 балдық жүйе бойынша жауап беретін 54 тұжырымнан тұрады. Кілтке сәйкес күрделі (стрестік) жағдайда мінез-құлықтың қандай да бір модельдің артықшылық беру дәрежесін көрсететін әрбір шкала бойынша балл сомасы есептеледі.

Сауалнамада жеңуші мінез құлықтың тоғыз моделі бар:

1. Ассертивтік (сенімді) әрекет
2. Әлеуметтік байланысқа түсу
3. Әлеуметтік қолдау іздеу
4. Сақтық әрекет
5. Импульсивті әрекет
6. Қашу
7. Манипуляциялық (тура емес) әрекет
8. Асоциалды әрекет
9. Агрессивті әрекет (қысым, балама әрекеттерді іздеуден бас тарту)

Нәтижелерді талдау зерттелетін (кәсіби, жас және т.б.) топтағы жеңуші модельдің орташа мәндерімен әрбір субшкала бойынша нақты адамның деректерін салыстыру негізінде жүргізіледі. Жеке және топтық орташа көрсеткіштерді салыстыру нәтижесінде зерттелетін адамдар санатына қатысты сол адамның мінез-құлқының ұқсастығы немесе айырмашылықтары туралы қорытынды жасалады.

Талқылау

Эксперименталды зерттеу Астана қ. КММ «Үміт» дағдарыс орталығында жүргізілді. Зерттеуге тұрмыстық зорлық-зомбылықтың құрбаны болған 21 әйел және қалыпты отбасындағы 25 әйел қатысты. Зерттеуде эксперименталды топ құрбан-әйелдер, ал бақылау тобы қалыпты отбасындағы әйелдер болып табылады. Құрбан-әйелдер мен қалыпты отбасындағы әйелдердің копинг-стратегия ерекшелігін анықтау үшін жүргізілген С.Хобфоллдың «Стрестік жағдайларды жеңу стратегиялары (SACS)» сауалнамасынан алынған нәтижелерді төмендегі 1-кестеден көруге болады.

Кесте 1

Құрбан-әйелдер мен қалыпты отбасындағы әйелдердің копинг-стратегиясының ерекшеліктері

| № П/П | Күресу стратегиялары | Мінез-құлық (әрекет) моделі | Таңдау топтары | Күресуші модельдердің көріну дәрежесі | |
|-------|----------------------|------------------------------|----------------|---------------------------------------|--------|
| 1 | Белсенді | Ассертивтік (сенімді) әрекет | Экспер. топ | 21 | орташа |
| | | | Бақы.тобы | 20 | орташа |

| | | | | | |
|---|-------------|--|------------|----|--------|
| 2 | Просоциалды | Әлеуметтік байланысқа түсу | Экспер.топ | 23 | орташа |
| | | | Бақы.тобы | 21 | төмен |
| 3 | Просоциалды | Әлеуметтік қолдау іздеу | Экспер.топ | 23 | орташа |
| | | | Бақы.тобы | 23 | орташа |
| 4 | Пассивті | Сақтық әрекет | Экспер.топ | 23 | орташа |
| | | | Бақы.тобы | 23 | орташа |
| 5 | Тікелей | Импульсивті әрекет | Экспер.топ | 20 | жоғары |
| | | | Бақы.тобы | 17 | орташа |
| 6 | Пассивті | Қашу | Экспер.топ | 19 | жоғары |
| | | | Бақы.тобы | 18 | жоғары |
| 7 | Жанама | Манипуляциялық (тура емес) әрекет | Экспер.топ | 17 | орташа |
| | | | Бақы.тобы | 17 | орташа |
| 8 | Асоциалды | Асоциалды әрекет | Экспер.топ | 16 | орташа |
| | | | Бақы.тобы | 15 | орташа |
| 9 | Асоциалды | Агрессивті әрекет (қысым, балама әрекеттерді іздеуден бас тарту) | Экспер.топ | 19 | жоғары |
| | | | | 17 | орташа |

Кестеде берілген нәтижелер бойынша құрбан-әйелдердің копинг- стратегиясына мынандай түсіндірме беруге болады:

1. Жеңу стратегиясы: белсенді.

Мінез-құлық (әрекет) моделі: тұрмыстық зорлық-зомбылықтың құрбаны болған әйелдердің өз қызығушылықтарын белсенді және дәйекті түрде қорғайтын, басқалардың қызығушылықтарын құрметтей отырып, өзінің мақсаттары мен ниеттері туралы ашық мәлімдейтін ассертивті әрекеттер орта дәрежеде. Құрбан-әйелдер өз мәселелерін шешуде жоғарғы белсенділікке ұмтылмайды.

2. Жеңу стратегиясы: проәлеуметтік.

Мінез-құлық (әрекет) моделі: құрбан-әйелдердің басқалармен бірлескен күш-жігермен сыни жағдайды тиімдірек шешу үшін әлеуметтік байланысқа түсуі орта деңгейде. Бұл дегеніміз зорлық-зомбылықты басынан кешіріп отырған әйелдерге қоршаған ортамен тығыз қарым-қатынасқа түсіп, тиімді шешім қабылдауды күшейту керек.

3. Жеңу стратегиясы: проәлеуметтік.

Мінез-құлық (әрекет) моделі: құрбан-әйелдер тұрмыстағы зорлық-зомбылықтық, стрестік жағдайларды шешу үшін әлеуметтік қолдауды іздеуге, өз бастан кешулерін басқа адамдармен бөлісуге, олармен жағдайды талқылауға, олардан жанашырлық пен түсіністік табуға ұмтылуы орта деңгейде.

4. Жеңу стратегиясы: пассивті.

Мінез-құлық (әрекет) моделі: сақтық әрекет – құрбан болған әйелдер әрекет етпестен бұрын тұрмыстағы мәселені шешу үшін барлық ықтимал шешімдерді ұзақ ойланады және мұқият өлшейді, тәуекелге бармайды, сеніммен әрекет етпейді, әрекет жасамас бұрын қиын жағдайларда ұзақ уақыт дайындалуы жоғарғы деңгейде.

5. Жеңу стратегиясы: тікелей.

Мінез-құлық (әрекет) моделі: құрбан-әйелдердің импульсивті әрекеттер, сыртқы жағдайлардың немесе эмоциялардың әсерінен, өзінің әрекеттері туралы алдын-ала ойланбастан, барлық артықшылықтар мен кемшіліктерді өлшемей және ең орынды және негізделген шешімдер қабылдамай, бірінші импульс бойынша әрекет етуге бейімділігі жоғары.

6. Жеңу стратегиясы: пассивті.

Мінез-құлық (әрекет) моделі: құрбан-әйелдердің үлкен шиеленісті және мәселенің салдары үшін жауапкершілікті қажет ететін шешуші әрекеттерден аулақ болу, жанжал жағдайынан алшақтауға, туындаған мәселені шешуді кейінге қалдыруға, басқа нәрсе туралы ойлануға, басқа әрекеттер мен жұмыстарға алаңдауға ұмтылуы, сондай ақ мәселені шешуден қашуы жоғары деңгейде.

7. Жеңу стратегиясы: жанама.

Мінез-құлық (әрекет) моделі: манипуляциялық әрекеттер- әйелдердің өздерінің жолдастарының белгілі бір күйлерді бастан кешіруге, шешім қабылдауға және өз мақсатына жетуі үшін қажетті әрекеттерді орындауға әдейі және жасырын әрекеттерге итермелеуі орта деңгейде.

8. Жеңу стратегиясы: асоциалды.

Мінез-құлық (әрекет) моделі: құрбан-әйелдердің әлеуметтік рұқсат етілген шеңберлер мен шектеулерден асып кету тенденцияларымен, эгоцентризммен, басқа адамдардың жағдайлары мен қызығушылықтарын ескермей, өз қалауын қанағаттандыруға ұмтылуымен сипатталатын асоциалды әрекеттері орта деңгейде.

9. Жеңу стратегиясы: асоциалды.

Мінез-құлық (әрекет) моделі: басқа адамдармен сәтсіздіктер мен конфликтілер кезінде жағымсыз сезімдерді сезіну тенденциясында, айналасындағыларды бір нәрсеге кінәлауда, сезімді, ашулануды, тітіркенуді, ішкі шиеленісті, көңілсіздікті, қанағаттанбауды сезіну үрдісінде көрінетін басқа адамдарға бағытталған агрессивті әрекеттер жоғары деңгейде.

Ал енді қалыпты отбасындағы әйелдерде құрбан-әйелдерге қарағанда просоциалды стратегия болып табылатын әлеуметтік байланысқа түсу мінез-құлық моделі төмен дәрежеде. Бұл дегеніміз құрбан әйелдер стресс жағдайында сыртқы қоршаған ортаның көмегіне жүгінбей мәселені дербес шешуге тырысады. Импульсивті, агрессивті әрекеттерге бара бермейді. Себебі қалыпты отбасындағы әйелдерде асоциалды копинг-стратегиялар орта дәрежеде.

Екі топ бойынша әйелдердің қандай копинг-стратегияны қаншалықты қолданатыны бойынша проценттік шамасы есептелінді. Нәтижесі 1-суретте ұсынылып отыр.

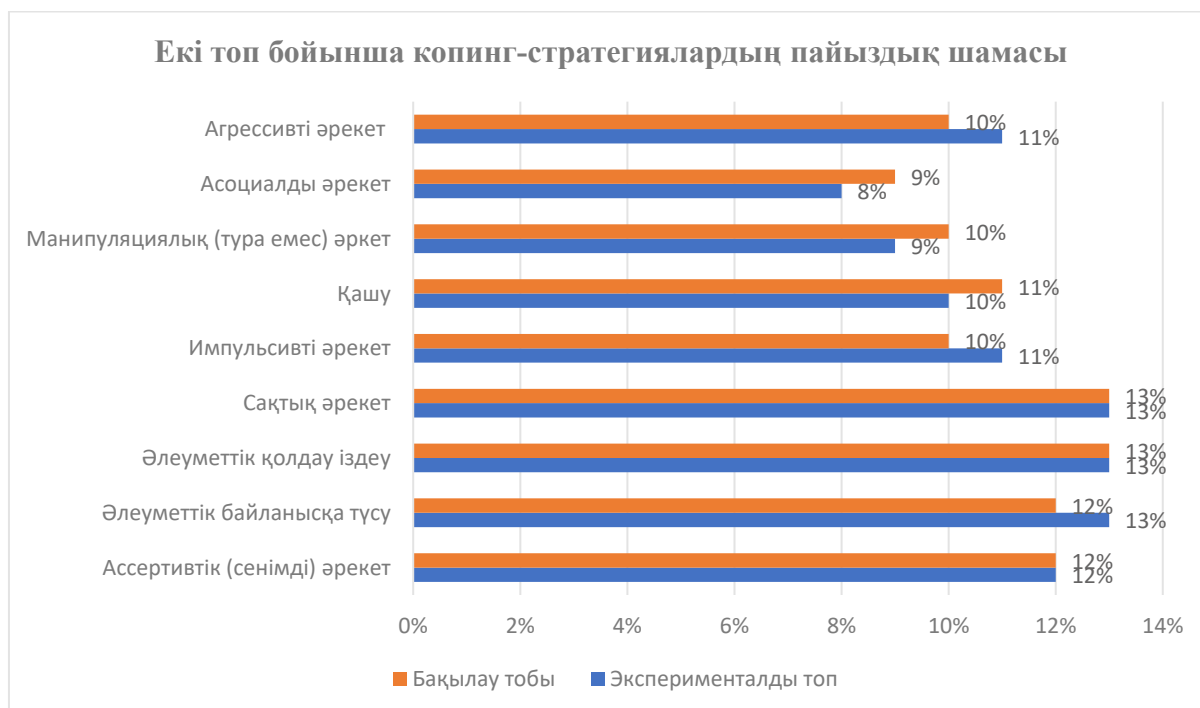

Сурет 1. Тұрмыстық зорлық-зомбылықтың құрбан-әйелдері мен қалыпты отбасындағы әйелдердің копинг-стратегиялардың пайыздық шамасы

Суреттен көріп отырғанымыздай екі топ бойынша әрбір копинг стратегияда үлкен айырмашылықтар жоқ. Қалыпты отбасына қарағанда құрбан-әйелдерде агрессивті, асоциалды, импульсивті әрекеттерде 1% ғана жоғарырақ. Ал бақылау тобындағы әйелдерде құрбан-әйелдерге қарағанда әлеуметтік байланысқа түсу 1% ғана жоғары.

Эксперименталды және бақылау тобындағы әйелдердің қиын жағдайларда қолданатын копинг стратегиялары арасында айырмашылықты анықтау үшін Стьюденттің t-критерийі қолданылды. Математикалық статистика SPSS 27. бағдарламасы арқылы жасалынды. Алынған нәтижелер 2-суретте берілген.

Эксперименталды және бақылау тобындағы әйелдердің қиын жағдайларда қолданатын копинг стратегиялары арасында айырмашылықтың мәні

| | Ливин дисперсиясының теңдік критерийі | Тәуелсіз топтарға арналған критерий | | | | | | | |
|-------------|---------------------------------------|-------------------------------------|--------|---------------|-----------------|--------------------|---|--|---------|
| | | t-Орташа теңдік критерийі | | | | | | | |
| | F | мән | t | ерк. дәрежесі | мән (екі жақты) | Орташа айырмашылық | Айырмашылықтың орташа квадраттық қателігі | 95% айырмашылықтар үшін сенімді интервал | |
| | | | | | | | | Төменгі | Жоғарғы |
| Белсенді | 0,086 | 0,772 | 0,583 | 22 | 0,566 | 0,76923 | 1,31973 | -1,96773 | 3,50619 |
| | | | 0,592 | 22,000 | 0,560 | 0,76923 | 1,29949 | -1,92576 | 3,46422 |
| Просоциалды | 0,050 | 0,825 | 1,046 | 22 | 0,307 | 1,88112 | 1,79823 | -1,84818 | 5,61042 |
| | | | 1,061 | 21,999 | 0,300 | 1,88112 | 1,77234 | -1,79449 | 5,55673 |
| Просоциалды | 0,380 | 0,544 | -0,018 | 22 | 0,986 | -0,04196 | 2,35743 | -4,93096 | 4,84704 |
| | | | -0,018 | 21,998 | 0,986 | -0,04196 | 2,32020 | -4,85379 | 4,76988 |
| Пассивті | 1,791 | 0,194 | 0,083 | 22 | 0,935 | 0,13986 | 1,68283 | -3,35011 | 3,62983 |
| | | | 0,086 | 20,657 | 0,932 | 0,13986 | 1,62296 | -3,23870 | 3,51842 |
| Тікелей | 2,274 | 0,146 | 1,562 | 22 | 0,133 | 2,30070 | 1,47301 | -0,75414 | 5,35554 |
| | | | 1,590 | 21,974 | 0,126 | 2,30070 | 1,44680 | -0,69998 | 5,30137 |
| Пассивті | 0,042 | 0,839 | 0,229 | 22 | 0,821 | 0,44755 | 1,95722 | -3,61146 | 4,50657 |
| | | | 0,228 | 20,938 | 0,822 | 0,44755 | 1,96587 | -3,64143 | 4,53654 |
| Жанама | 1,092 | 0,307 | 0,004 | 22 | 0,997 | 0,00699 | 1,96852 | -4,07547 | 4,08946 |
| | | | 0,003 | 18,449 | 0,997 | 0,00699 | 2,01551 | -4,22006 | 4,23405 |
| Асоциалды | 1,894 | 0,183 | 0,259 | 22 | 0,798 | 0,41958 | 1,62220 | -2,94466 | 3,78382 |
| | | | 0,248 | 15,848 | 0,807 | 0,41958 | 1,68969 | -3,16520 | 4,00436 |
| Асоциалды | 0,002 | 0,968 | 0,937 | 22 | 0,359 | 2,19580 | 2,34219 | -2,66160 | 7,05321 |
| | | | 0,937 | 21,320 | 0,359 | 2,19580 | 2,34294 | -2,67217 | 7,06378 |

Математикалық талдаудан алынған нәтиже көрсетіп оырғандай тұрмыстық зорлық-зомбылықтың құрбаны болған әйелдер мен қалыпты отбасындағы әйелдердің қолданатын копинг-стратегиялары арасында ешқандай айырмашылық жоқ. Себебі барлық жеңуші стратегияларынан шыққан нәтиже $t > 0.005$ тең.

Нәтижелер

Осы копинг стратегиялардан алынған нәтижелерден құрбан-әйелдердің күресуші мінез-құлықтың конструктивті копинг-стратегияларының жалпы индексі $KI=0,43$ тең болды. Бұл дегеніміз әдістемеде берілген өңдеу тәсілі бойынша конструктивтілік индексі $IK < 0,85$ болса төмен конструктивтілік болып саналады. Демек құрбан әйелдердің күресуші мінез-құлықтың конструктивті стратегияларының жалпы индексі төмен конструктивтілік. Яғни бұл дегеніміз құрбан-әйелдер жолдасынан, онымен кездесуден қашып, сақтық әрекеттерге баратын тікелей, пассивті, асоциалды жеңу стратегияларын жиі қолданады. Бірақ күресудің бұл стратегиялары тиімді нәтижеге жетуге мүмкіндік бермейді. Оң нәтижеге жету үшін құрбан әйелдер белсенді, просоциалды күресу стратегияларын күшейту керек. Себебі дағдарыс орталығына келген құрбан-әйелдер өз мақсаттарын, қалауларын анықтай алмай, өз болашағына сенімсіздікпен қараудың нәтижесінде жолдастарына қайта қосылып, зорлық-зомбылықтың циклі қайта жалғаса беруіне әкеледі. Бақылау тобындағы әйелдердің күресуші мінез-құлықтың конструктивті копинг-стратегияларының жалпы индексі $KI=0,42$ тең болды. Демек қалыпты отбасындағы әйелдердің де жалпы конструктивтілік дәрежесі төмен. Себебі бақылау тобындағы әйелдер стресспен күресуде просоциалды стратегияның әлеуметтік байланысқа түсу мінез-құлық моделі төмен және мәселені шешуден қашады, ассертивті, сенімді әрекеттер орташа. Бұдан шығатын қорытынды қалыпты отасындағы әйелдер қиын мәселелермен күресуде просоциалды стратегияларды жиі қолданбайды, мәселені шешуде сенімсіздік бар. Тұрмыстық зорлық-зомбылықтың құрбаны емес қалыпты отбасындағы әйелдердің стресспен күресудегі конструктивтілік дәрежесінің төмен болуына дәстүрлі тәрбиенің, нормалардың яғни қыз баланы ұят болады деп тәрбиелеу де әсер етуі мүмкін. Аталған факторлардан басқа әсер ететін құбылыстарды мысалы қарым-қатынастағы икемділік, жоғарғы ақыл-ой қабілеттілігі, тұлғалық ерекшеліктер, өзіне сенімділік және т.б. зерттеу маңызды болып табылады.

Қорытынды

Сонымен, жеке тұлға үшін мәселелік жағдайда күресу немесе жеңу стратегиясын таңдау өте күрделі және қарама-қайшылықты процесс деп айтуға болады. Күресу стратегиялары жеке тұлғаның логикасына, маңыздылығына және ішкі психологиялық резервтерге сәйкес жағдаймен өзара әрекеттесудің бірегей жеке әдісін білдіреді. Күресуші мінез-құлықтың ерекшеліктері, әйелдің тұлғалық ерекшеліктері, өмірлік жағдайдың ерекшелігі және әлеуметтік көмек пен қолдау мүмкіндіктері арқылы көрінеді. Мәселелік жағдайлар мен оқиғаларда тиімді әдістер мен стратегияларды икемді және дұрыс қолдану дағдыларын дамыту тәжірибесі жеке тұлғаның ішкі резервтерінің өсуіне және оның психологиялық тұрақтылығын дамытуға мүмкіндік береді. Адамның өмірлік қиындықтарды жеңу қабілетіне сенімді болу, олардың өзіндік маңыздылық сезімін дамытуға әсер етеді, адамның өзін-өзі бағалауын, өз күшіне деген сенімін, өзінің өмірлік әлемін басқара алу қабілетін арттырады.

Алайда өмірдегі түрлі қиындықтар, сонын ішінде тұрмыстық зорлық-зомбылық әйелдердің стрестік жағдаймен тиімді күресу мінез-құлқының әлсіреуіне әкелуі мүмкін. Зерттеуден алынған нәтиже бойынша тұрмыстық зорлық-зомбылықтың құрбаны болған әйелдер стрестік жағдайдың көпшілігінде пассивті стратегияны қолданады яғни, мәселені шешуден қашады немесе асоциалды стратегияны, агрессивті әрекеттерді жиі қолданатынын анықтадық.

Авторлардың үлесі:

Ақымбек Г.Ш. – әдебиеттерге шолу, сыни талдау, деректерді талдау, шолу жазу идеясы, зерттеуді интерпретациялау және математикалық талдау жасау.

Меңлібекова Г.Ж. – ғылыми басшылық, әдістемені әзірлеу.

Махадиева А.Қ. – зерттеу тұжырымдамасы, зерттеудің әдіснамалық мәселелерін тұжырымдау және сипаттау.

Ерниязов О.Н. – әдебиеттерге шолу, сыни талдау, деректерді талдау.

Әдебиеттер тізімі

1. Останина Н.В. Подходы к классификации копинг-поведения в научной литературе // Известия Российского государственного педагогического университета им. А.И.Герцена. - 2008. - № 3. - С. 70-72.
2. Нартова-Бочавер, С.К. «Coping behavior» в системе понятий психологии личности // Психологический журнал. - 1997. Т. 18. - № 5. - С. 20-30.
3. Murphy L. Coping vulnerability and residence in childhood - coping and adaptation. N.Y., 1974.
4. Ильин Е. П. Психология индивидуальных различий. - СПб.: Питер, 2004. -701 с.
5. Mahapatro M., Singh S.P. Coping strategies of women survivors of domestic violence residing with an abusive partner after registered complaint with the family counseling center at Alwar, India //Journal of community psychology. - 2020. - Т. 48. - №. 3. - С. 818-833.
6. Останина Н.В. Структура педагогической поддержки совладающего поведения подростков в школах Литвы//Известия Российского государственного педагогического университета им. А.И.Герцена. -2009. - №. 91. - С. 206-210.
7. Lazarus, R.S., Kanner, A.D., Folkman, S. Emotions a cognitive phenomenological analysis // Emotion. Theory, Research and Experience. Vol. 1. -N.Y., 1980. – P. 185-217.
8. Нартова-Бочавер С.К. Понятие «Психологическое пространство личности» и его эвристические возможности//Психологическая наука и образование. - 2002. - Т. 7. - №. 1. - С. 35-41.
9. Сирота Н.А., Ялтонский В.М. Профилактика наркомании и алкоголизма. - М.: Издательский центр «Академия», 2007. 176 с.
10. Сергиенко Е.А. Субъектная регуляция совладающего поведения // Совладающее поведение: Современное состояние и перспективы / Под ред. А.Л.Журавлева, Т.Л.Крюковой, Е.А.Сергиенко. М.: Изд-во «Институт психологии РАН», 2008. -С. 67-83.
11. Морозова Т.Ю. Изучение особенностей копинг-поведения в юношеском возрасте // Системная психология и социология. - 2014. - №. 1 (9). - С. 108-118.
12. Белинская Е.П. Совладание как социально-психологическая проблема // Психологические исследования. - 2009. - № 1 (3). - С. 15-18.

13. Синюк Д.Э., Павлюковец О.А. Психологические особенности женщин, переживших домашнее насилие. - М., 2018. 205 с.
14. Тихомандрицкая О.А. Проблемы совладания в ситуации домашнего насилия // Психология стресса и совладающего поведения: материалы III Междунар. науч.- практ. конф. Кострома, 2013. № 2. - С. 63-64.
15. Синюк Д.Э., Павлюковец О.А. Механизмы психологической защиты, используемые женщинами, перенесшими домашнее насилие // Научные труды Республиканского института высшей школы. 2017. № 17-3. -С. 354-360.
16. Ювинский И.В. Женщина в ситуации насилия: защитное и совладающее поведение женщин, совершивших мужеубийство// Психология стресса и совладающего поведения: материалы II международной научно-практической конференции. - Кострома, 2010. - Т.2, - С.294-296.
17. Черемискина И.И. и др. Совладающее поведение у женщин, испытавших домашнее насилие// Человеческий капитал, 2023, № 5(173). - С 125-127.
18. Bhandari S. South Asian women's coping strategies in the face of domestic violence in the United States //Health care for women international. - 2018. -Vol. 39. -№. 2. - P. 220-242.
19. Zink T. et al. A lifetime of intimate partner violence: Coping strategies of older women //Journal of interpersonal violence. – 2006. – Vol. 21. – №. 5. -P. 634-651.
20. Gondolf E.W., Fisher E.R. Battered women as survivors: An alternative to treating learned helplessness. – Lexington Books/DC Heath and Com, 1988.
21. Mitchell R.E., Hodson C.A. Coping with domestic violence: Social support and psychological health among battered women //American journal of community psychology. – 1983. – Т. 11. – №. 6. – С. 629-654.
22. Walker L.E. Post-traumatic stress disorder in women: Diagnosis and treatment of battered woman syndrome //Psychotherapy: Theory, Research, Practice, Training. - 1991. -Vol. 28. – №. 1. - P. 21.
23. Dutton M.A. Understanding women's responses to domestic violence: A redefinition of battered woman syndrome //Hofstra Law Review. – 1993. - Vol. 21. - №. 4. - P. 2.
24. Ahmed S.D., Ali U., Aftab S. Coping Response Styles of Women With and Without Domestic Violence in Pakistan //Bahria Journal of Professional Psychology. – 2021. -Vol. 20. - №. 2. - P. 18-29.
25. dos Reis D. E. X. Coping Strategies of Husband Violence Against Wives: A Literature REVIEW // Psikoislamedia: Jurnal Psikologi. - 2021. -Vol. 6. - №. 1. -P. 80-93.
26. Oyunbileg S. et al. Prevalence and risk factors of domestic violence among Mongolian women // Journal of Women's Health. - 2009. - Vol. 18. - №. 11. - P. 1873-1880.
27. Турманова Ж.Е., Рыскулова М.М. Копинг–мінез-құлықтың психологиялық сипаттамасы // ББК 72 Қ78. – 2023. -С 185-188.
28. Аликанова Э.А., Нұрмуханбетова Г.Н. Әскери сарбаздардың экстремалдық жағдайлардағы мінез-құлық ерекшеліктері //Қазақстан-Американдық Еркін Университетінің Хабаршысы. -152 б.
29. Алимбаева С.К., Сматова К.Б., Мажибев А.К. Изучение процессов развития медиапедагогики в общеобразовательных школах Казахстана// Вестник КазНПУ имени Абая, серия «Педагогические науки». -2021. - Т. 71. - №3. - С. 14-25.
30. Касен Г.А, Мухатаева Д.И., Жылкышева З.Б. Взаимосвязь выбора стратегии поведения в конфликте и акцентуаций характера (на примере подростков) //Вестник КазНУ. Серия психологии и социологии. – 2021. – Т. 76. – №. 1. – С. 25-40.

Г.Ш. Ақымбек¹, Г.Ж. Менлибекова¹, А.К. Махадиева², О.Н. Ерняязов³

¹Евразийский национальный университет им. Л.Н. Гумилева, Астана, Казахстан

²Шымкентский университет, Шымкент, Казахстан

³Западно-Казахстанский аграрно-технический университет имени Жангир хана,
Уральск, Казахстан

Психологические особенности копинг-стратегии женщин, ставших жертвами домашнего насилия

Аннотация. Выбор стратегии преодоления проблемной ситуации для человека – очень сложный и противоречивый процесс. Стратегии преодоления реализуются в соответствии с логикой личности, важностью ситуации и внутренними психологическими резервами. Домашнее насилие, является фактором, ослабляющим эффективную модель поведения женщин. Одним из способов предотвращения домашнего насилия является определение копинг-стратегии, которую женщины-жертвы домашнего насилия реализуют в стрессовых ситуациях.

В исследовании дается определение феномена копинг-стратегия и ее структуры, а также проводится анализ зарубежных исследований, посвященных копинг-стратегиям, используемым женщинами-жертвами домашнего насилия в сложных стрессовых ситуациях. В экспериментальном исследовании на основе проведения опроса С. Хобфолла «Стратегии преодоления стрессовых ситуаций (SACS)» осуществлено сравнение копинг-стратегии используемых в трудных жизненных ситуациях женщин-жертв домашнего насилия и женщин из нормальной семьи. Результаты исследования показывают, что женщины, ставшие жертвами домашнего насилия, часто используют пассивную копинг-стратегию в стрессовых ситуациях, то есть избегают решения проблемы или используют асоциальную стратегию, часто прибегая к агрессивным действиям. В результате применения математического анализа не было обнаружено различий между копинг-стратегиями женщин-жертв домашнего насилия, копинг-стратегиями, используемыми женщинами в нормальной семье ($t > 0,005$). Общий индекс конструктивных копинг-стратегий совладающего поведения женщин-жертв домашнего насилия показал низкую степень проявления. Это означает, что женщины-жертвы домашнего насилия часто используют прямые, пассивные, асоциальные стратегии преодоления, избегая своего супруга и прибегая к осторожным действиям. Также женщины в нормальной семье имеют низкую степень общей конструктивности. Причина этого заключается в стремлении контроля и преодоления стресса у женщин в нормальной семье в рамках модели поведения на основе просоциальной стратегии вступления в социальные связи.

Результаты исследования важны для использования в работе по социально-психологической реабилитации женщин, ставших жертвами домашнего насилия. Так как, адаптация к использованию конструктивных копинг-стратегий у женщин-жертв домашнего насилия является одним из способов выхода из ситуации насилия.

Ключевые слова: копинг-стратегия, совладающее поведение, женщина-жертва, стрессовое событие, индекс конструктивности, просоциальная стратегия, асоциальная стратегия.

G.Sh. Akymbek¹, G.Zh. Menlibekova¹, A.K. Makhadiyeva², O.N. Erniyazov³

¹L.N. Gumilyov Eurasian National University, Astana, Kazakhstan

²Shymkent University, Shymkent, Kazakhstan

³West Kazakhstan agrarian and technical university named after Zhangir khan, Uralsk, Kazakhstan

Psychological features of the coping strategy of women who are victims of domestic violence

Abstract. For an individual, choosing a coping or coping strategy in a problematic situation is a very complex and contradictory process. Coping strategies are implemented according to the logic of the individual, the importance of the clothes and internal psychological reserves. Domestic violence is a factor that weakens the effective behavior model of female victims. One way to prevent domestic violence is to identify coping strategies used by female victims in stressful situations.

In the study, the coping phenomenon and its structure were defined, and foreign studies were analyzed that considered the coping strategies used by women who were victims of domestic violence in difficult stressful situations. In an experimental study, C. Hobfall's "Strategies for Coping with Stressful Situations (SACS)" survey was used to compare the coping strategies frequently used by women who are victims of domestic violence and women from normal families. According to the results of the study, it was found that women who are victims of domestic violence in stressful situations use passive coping strategies, that is, they avoid solving the problem, or they often resort to antisocial strategies and aggressive actions. According to the results obtained from the mathematical analysis, there was no difference between the coping strategies used by women who were victims of domestic violence and women in normal families ($t > 0.005$). The general index of constructive coping strategies of combative behavior of female victims showed a low degree. This means that women-victims often use direct, passive, asocial coping strategies, avoiding their partner, meeting him, and taking precautions. Also, women in normal families have a low degree of general constructiveness. The reason for this is that women in families with normal control have a low behavioral model of social contact within the prosocial strategy for coping with stress and avoid problem solving, do not strive for assertive, reliable actions.

The results obtained from the study are important in the use of social and psychological rehabilitation of women who are victims of domestic violence. Because adapting women victims to use constructive coping strategies is a way to get out of violence.

Keywords: coping strategy, fighting behavior, victim-woman, stressful situation, constructiveness index, prosocial strategy, asocial strategy.

References

1. Ostanina N.V. Podhody k klassifikacii koping-povedeniya v nauchnoj literature //Izvestiya Rossijskogo gosudarstvennogo pedagogicheskogo universiteta im. A.I.Gercena [Ostanina N.V. Approaches to the classification of coping behavior in the scientific literature //Proceedings of the A.I. Herzen Russian State Pedagogical University] (-2008. - № 3. pp. 70-72). [in Russian]
2. Nartova-Bochaver, S.K. «Coping behavior» v sisteme ponyatij psihologii lichnosti //Psihologicheskij zhurnal [Nartova-Bochaver, S.K. "Coping behavior" in the system of concepts of personality psychology // Psychological Journal] (-1997. T. 18. - № 5. - C. 20–30). [in Russian]
3. Murphy L. Coping vulnerability and residence in childhood - coping and adaptation. N.Y., 1974.

4. Il'in E.P. Psihologiya individual'nyh razlichij [Ilyin E.P. The psychology of individual differences]. (SPb.: Piter, 2004. -701 P). [in Russian]
5. Mahapatro M., Singh S. P. Coping strategies of women survivors of domestic violence residing with an abusive partner after registered complaint with the family counseling center at Alwar, India //Journal of community psychology. - 2020. - T. 48. - №. 3. pp. 818-833.
6. Ostanina N.V. Struktura pedagogicheskoy podderzhki sovladayushchego povedeniya podrostkov v shkolah Litvy//Izvestiya Rossijskogo gosudarstvennogo pedagogicheskogo universiteta im. A.I.Gercena. -2009. -№. 91. -S. 206-210. [Ostanina N.V. The structure of pedagogical support for coping behavior of adolescents in Lithuanian schools//Proceedings of the A.I. Herzen Russian State Pedagogical University]. (-2009. -№.91. pp. 206-210). [in Russian].
7. Lazarus, R.S., Kanner, A.D., Folkman, S. Emotions a cognitive phenomenological analysis // Emotion. Theory, Research and Experience. Vol. 1. -N.Y., 1980. pp. 185–217.
8. Nartova-Bochaver S.K. Ponyatie «Psihologicheskogo prostranstvo lichnosti» i ego evristicheskie vozmozhnosti//Psihologicheskaya nauka i obrazovanie. [Nartova-Bochaver S.K. The concept of "Psychological space of personality" and its heuristic possibilities//Psychological science and education]. -2002. Vol. 7. -№ 1. pp 35–41. [in Russian]
9. Sirota N.A., Yaltonskij V.M. Profilaktika narkomanii i alkoholizma [Sirota N. A., Yaltonskiy V.M. Prevention of drug addiction and alcoholism]. (M.: Izdatel'skij centr «Akademiya», 2007. -176 P), [in Russian]
10. Sergienko E.A. Sub"ektnaya regulyaciya sovladayushchego povedeniya // Sovladayushchee povedenie: Sovremennoe sostoyanie i perspektivy / Pod red. A.L.Zhuravleva, T.L.Kryukovoj, E.A.Sergienko [Sergienko E.A. Subjective regulation of coping behavior // Coping behavior: Current state and prospects / Edited by A.L.Zhuravlev, T.L.Kryukova, E.A.Sergienko. M] (M.: Izd-vo «Institut psihologii RAN», 2008. pp. 67-83). [in Russian]
11. Morozova T. YU. Izuchenie osobennostej koping-povedeniya v yunosheskom vozraste //Sistemnaya psihologiya i sociologiya [Morozova T. Yu. Studying the features of coping behavior in adolescence // Systems Psychology and Sociology]. (- 2014. - №. 1 (9). pp. 108-118). [in Russian]
12. Belinskaya E.P. Sovladanie kak social'no-psihologicheskaya problema // Psihologicheskie issledovaniya [Belinskaya E.P. Coping as a socio-psychological problem // Psychological research] (- 2009. - № 1 (3). pp. 15-18) [in Russian].
13. Sinyuk D.E., Pavlyukovets O. A. Psihologicheskie osobennosti zhenshchin, perezhivshih domashnee nasilie [Sinyuk D. E., Pavlyukovets O. A. Psychological characteristics of women who have experienced domestic violence]. M., 2018. -205 P). [in Russian]
14. Tihomandrickaya O.A. Problemy sovladaniya v situacii domashnego nasiliya // Psihologiya stressa i sovladayushchego povedeniya: materialy III Mezhdunar. nauch.- prakt. konf. Kostroma [Tikhomandritskaya O.A. Problems of coping in a situation of domestic violence // Psychology of stress and coping behavior: materials of the III International Scientific.- practical conf. Kostroma] (- 2013. № 2. pp. 63-64). [in Russian]
15. Sinyuk D.E., Pavlyukovets O.A. Mekhanizmy psihologicheskoy zashchity, ispol'zuemye zhenshchinami, perenessimi domashnee nasilie // Nauchnye trudy Respublikanskogo instituta vysshej shkoly [Sinyuk D.E., Pavlyukovets O.A. Mechanisms of psychological protection used by women who have suffered domestic violence // Scientific works of the Republican Institute of Higher Education] (2017.

№ 17-3. pp. 354-360). [in Russian].

16. YUvinskij I.V. ZHenshchina v situacii nasiliya: zashchitnoe i sovladayushchee povedenie zhenshchin sovershivshih muzheubijstvo. Psihologiya stressa i sovladayushchego povedeniya: materialy II Mezhdunarodnoj nauchno-prakticheskoy konferencii. [Yuvenskii I.V. In: Psihologiya stressa i sovladayushchego povedeniya. Proceedings of the Conference, Kostroma, September 23–25, 2010. Kostroma: Kostromskoi gos. universitet im. N.A.Nekrasova] (- 2010. Vol. 2, pp. 294–296). [in Russian]

17. Cheremiskina I.I. i dr. Sovladayushchee povedenie u zhenshchin, ispytavshih domashnee nasilie. CHelovecheskij kapital [Cheremiskina I.I. et al. Coping behavior in women who have experienced domestic violence. Human capital] (2023, № 5(173). pp 125-127). [in Russian]

18. Bhandari S. South Asian women's coping strategies in the face of domestic violence in the United States //Health care for women international. - 2018. -Vol. 39. -№. 2. - P. 220-242.

19. Zink T. et al. A lifetime of intimate partner violence: Coping strategies of older women //Journal of interpersonal violence. – 2006. – Vol. 21. – №. 5. -P. 634-651.

20. Gondolf E. W., Fisher E. R. Battered women as survivors: An alternative to treating learned helplessness. – Lexington Books/DC Heath and Com, 1988.

21. Mitchell R.E., Hodson C. A. Coping with domestic violence: Social support and psychological health among battered women //American journal of community psychology. – 1983. – T. 11. – №. 6. – C. 629-654.

22. Walker L. E. Post-traumatic stress disorder in women: Diagnosis and treatment of battered woman syndrome //Psychotherapy: Theory, Research, Practice, Training. - 1991. -Vol. 28. – №. 1. - P. 21.

23. Dutton M.A. Understanding women's responses to domestic violence: A redefinition of battered woman syndrome //Hofstra Law Review. – 1993. - Vol. 21. - №. 4. - P. 2.

24. Ahmed S.D., Ali U., Aftab S. Coping Response Styles of Women With and Without Domestic Violence in Pakistan //Bahria Journal of Professional Psychology. – 2021. -Vol. 20. - №. 2. - P. 18-29.

25. dos Reis D.E. X. Coping Strategies of Husband Violence Against Wives: A Literature REVIEW // Psikoislamedia: Jurnal Psikologi. - 2021. -Vol. 6. - №. 1. -P. 80-93.

26. Oyunbileg S. et al. Prevalence and risk factors of domestic violence among Mongolian women // Journal of Women's Health. - 2009. - Vol. 18. - №. 11. - P. 1873-1880.

27. Turmanova ZH.E., Ryskulova M.M. Koping–minez–qulyktyн psihologiyalyk sipattamasy //BBK 72 K78 [Turmanova Zh. E., Ryskulova M. M. Psychological characteristics of coping behavior / / BBK 72 K 78]. (-2023. pp 185-188). [in Kazakh]

28. Alikanova E.A., Nurmuhambetova G.N. Askeri sarbazdardyn ekstremaldyk zhagdajlardagy minez-qulyk erekshelikteri //Қазақстан-Американдық Еркін Университетінің Хабаршысы [Alikhanov E.A., Nurmukhanbetova G.N. features of behavior of military personnel in extreme conditions // Bulletin of the Kazakh-American Free University] (-152 P). [in Kazakh]

29. Alimbaeva S.K., Smatova K.B., Mazhibev A.K. Izuchenie processov razvitiya mediapedagogiki v obshcheobrazovatel'nyh shkolah Kazahstana// Vestnik KazNPU imeni Abaya, seriya «Pedagogicheskie nauki». [Alimbayeva S.K., Smatova K.B., Mazhibev A.K. Studying the development of media pedagogy in secondary schools in Kazakhstan// Bulletin of KazNPU named after Abai, series "Pedagogical sciences" .]. (-2021. - Vol. 71. - №. 3. pp. 14-25). [in Kazakh]

30. Kasen G.A, Muhataeva D.I., Zhylkysheva Z.B. Vzaimosvyaz' vybora strategii povedeniya v konflikte i akcentuacij haraktera (na primere podrostkov) //Vestnik KazNU. Seriya psihologii i sociologii [Kasen G.A., Mukhataeva D.I., Zhylkyshieva Z.B. The relationship between choosing a strategy of behavior in

conflict and character accentuations (on the example of adolescents) //Bulletin of KazNU. Psychology and Sociology Series]. (-2021. Vol. 76. – №. 1. pp. 25-40). [in Russian]

Авторлар туралы мәлімет

Ақымбек Гүлазира Шардарбекқызы – хат-хабар үшін автор, 8D03103 – Психология мамандығының 2 курс докторанты, Л.Н. Гумилева атындағы Еуразия ұлттық университеті, Астана, Қазақстан.

Меңлібекова Гүлбахыт Жолдасбековна – Л.Н.Гумилев атындағы Еуразия ұлттық университетінің профессоры, педагогика ғылымдарының докторы, Астана, Қазақстан.

Махадиева Асем Каратаевна – PhD, Шымкент университетінің аға оқытушысы, Шымкент, Қазақстан.

Ерниязов Орынғали Науырзбаевич – Жәңгір хан атындағы Батыс Қазақстан аграрлық-техникалық университетінің аға оқытушысы, педагогика магистрі, Орал, Қазақстан.

Сведения об авторах

Ақымбек Гүлазира Шардарбековна – автор для корреспонденции, докторант 2 курса специальности 8D03103-Психология, Евразийский национальный университет им. Л.Н.Гумилева, Астана, Казахстан.

Менлибекова Гүлбахыт Жолдасбековна – доктор педагогических наук, профессор, Евразийский национальный университет им. Л.Н.Гумилева, Астана, Казахстан.

Махадиева Асем Каратаевна – PhD, старший преподаватель, Шымкентский университет, Шымкент, Казахстан.

Ерниязов Орынғали Науырзбаевич – магистр педагогики, старший преподаватель, Западно-Казахстанский аграрно-технический университет имени Жангир-хана, Уральск, Казахстан.

Information about authors

Akylbek Gulzhazira Shardarbekovna – author for correspondence, 2nd year doctoral student of specialty 8D03103-Psychology, L.N.Gumilyov Eurasian National University, Astana, Kazakhstan.

Gulbakhyt Zholdasbekovna Menlibekova – Doctor of Pedagogical Sciences, Professor, L.N. Gumilyov Eurasian National University, Astana, Kazakhstan.

Makhadiyeva Assem Karatayevna – PhD, senior lecturer, Shymkent University, Shymkent, Kazakhstan

Erniyazov Oryngali Nauyrzbaevich – Master of Pedagogy, senior lecturer, West Kazakhstan agrarian and technical university named after Zhangir khan, Uralsk, Kazakhstan.



ХҒТАР 15.21.69
Ғылыми мақала

DOI: <https://doi.org/10.32523/2616-6895-2024-148-3-203-225>

Белгісіздік жағдайында тұлғаның басым психикалық жай-күйінің әлеуметтік-психологиялық ерекшеліктері

С.Т. Бапаева^{ID}, А.А. Касымжанова^{ID}

«Тұран» Университеті, Алматы, Қазақстан

(E-mail: s.bapayeva@turan-edu.kz, a.kassymzhanova@turan-edu.kz)

Аңдатпа. Бұл мақалада Л.В. Куликовтың басым психикалық күйді диагностикалау әдістемесінің аудармасы мен бейімдеуінің нәтижелері берілген. Зерттеу үшін осы әдістемені қолданудың теориялық негіздемесі берілген. Л. В. Куликовтың басым психикалық күйді диагностикалау сауалнамасы бүгінгі күні тұлғаның басым психикалық жай-күйінің психологиялық және әлеуметтік-психологиялық деңгейлерінің сипаттамаларын бағалаудың танымал және кеңінен қолданылатын қазіргі заманғы әдістерінің бірінен саналады.

Жұмысымыздың негізгі мақсаты қазақ тілінде тұлғаның басым психикалық жай-күйін бағалаудың психодиагностикалық құралдарының қатарын кеңейту болды.

Әдістемені бейімдеу шеңберінде Қазақстан Республикасының әртүрлі жастағы респонденттеріне Альфа Кронбах коэффициенті σ бойынша сауалнама шкалалары мен пункттерінің ішкі келісімділігі тексерілді. U Манна-Уитни критерийі бойынша зерттеу тобының әлеуметтік-демографиялық ерекшеліктерінің есебі жүргізілді. Әдістеменің тұлғаның басым психикалық жай-күйінің психологиялық және әлеуметтік-психологиялық деңгейлерін өлшеу кезінде ішкі келісімі анықталды. Сонымен бірге, зерттеу дағдарыс кезіндегі тұлғаның белгісіздік жағдайларының ең типтік мазмұнын, типтік психикалық күйлерін анықтайды.

Біздің нәтижелерімізге сүйене отырып, біз 14 пен 67 жас аралығындағы респонденттердің жай-күйін, мінез-құлқын, әртүрлі құбылыстарға қатынасын сипаттайтын белгілерді айқындайтын мәлімдемелер жиынтығы бар сенімді әдіс ретінде пайдалану үшін Л.В. Куликовтың басым психикалық күйді диагностикалау әдісін ұсынамыз.

Түйін сөздер: басым психикалық күй, белгісіздік, дағдарыс, бейімдеу, ішкі үйлесімділік, сенімділік.

Кіріспе

Белгісіздік-шындықтың ең толыққанды әрі маңызды сипаттамасы [1, 1-бет]. Бұл ретте адамның кез келген іс-әрекеті белгісіздікті шектеуді талап етіп, сәйкесінше, адам өзінің өмірлік іс әрекетін реттеудің әртүрлі деңгейлерінің субъектісі ретінде [2] өзі үшін әрекет ету және мақсаттарға жету мүмкіндіктерін жүзеге асыра отырып, үнемі белгісіздікті біршама сенімділікке айналдыруға талпынатыны сөзсіз [1, 2-бет]. Қазіргі заманғы өзгермелі және күрделі әлемнің ақиқатында адамдардың көбісі күнделікті күйбең тіршіліктің әртүрлі аумақтарында тұрақсыздық пен белгісіздікке тап болып отырады. Ол өз кезегінде белгісіздік жағдайында адамды зерттеудің өзектілігін арттыруда [3, 27-бет].

Т.В. Корнилова белгісіздік жағдайының негізгі белгісі деп адамға ұсынылған ақпараттың сәйкессіздігі мен жетіспеушілігімен сипатталатын ақпаратты сипаттайды [4]. Б. С. Алишевтің пікірінше, белгісіздік ақпараттық және энергетикалық белгісіздіктер түріне қарай ерекшеленетін іргелі кедергі ретінде әрекет етеді. Ол ұсынған сыртқы (объективті) және ішкі (субъективті) әлемнің белгісіздігін ажырату да маңызды [3, 30-бет].

Адамның белгісіздікке қатынасы көп жағдайда жағымсыз деп сипатталғанымен [1, 6-бет], [5], адамның белгісіздік жағдайына қатынасы туралы зерттеулерге сәйкес, адамның белгісіздік ұсынған сын қатерге жауаптарының кең спектрін ұсынатын белгісіздікке төзімділік ұғымы қалыптасады. R. J. Hallman [6] оны екіұштылық жағдайында туындайтын қақтығыстар мен шиеленістерді қабылдау, адамның шығармашылығының маңызды шарты саналатын ақпараттың сәйкессіздігі мен жүйесіздігіне қарсы тұру, белгісіз дүниені қабылдау қабілеті ретінде анықтайды.

Негізінде, психологиядағы белгісіздік сол жағдайларда, атап айтқанда психикалық күйлерде оның көріністерінің әртүрлі спектрімен байланысты адам үшін қиындық ретінде сипатталады.

А.О. Прохоровтың [7] тұжырымдамасында «психикалық күй» ұғымы белгілі бір уақыт континуумындағы мінез-құлық пен тәжірибенің бірлігінде көрініс табатын психикалық белсенділік динамикасында тұлғаның жағдайды тұрақты тұтас синдром түрінде сипаттауы ретінде анықталады. Психикалық күйдің тұтас интегративті сипаты оны белгісіздік жағдайында адамның алдағы мінез-құлқының орталық детерминанты деңгейіне шығарады.

Қазіргі уақытта «күй» ұғымы жалпы әдіснамалық категория ретінде қарастырылады. Оны ғалымдар әртүрлі ғылымдарда (физика, химия, философия, физиология, психология, медицина және т.б.) және күнделікті ауыз екі сөйлеуде де қолданып жатады. Жалпы алғанда, бұл тұжырымдама объектілер мен құбылыстарды, белгілі бір уақытта және одан кейінгі барлық сәттерде болмысты жүзеге асыруды сипаттайды.

Адамның қалыпты жағдайының мәселесі салыстырмалы түрде жақында – ХХ ғасырдың ортасынан бастап кеңінен және мұқият зерттеліне бастады (әсіресе психологияда). Бұған дейін зерттеушілердің (негізінен физиологтардың) назары негізінен еңбек іс әрекетінің тиімділігін төмендететін фактор ретінде шаршау жағдайын және эмоционалды күйлерді зерттеуге бағытталған болатын Біртіндеп, зерттелінетін күйлердің ауқымы кеңейе бастады, бұл спорт, космонавтика, психогигиена, оқу және еңбек қызметі саласындағы практиканың сұраныстарына айтарлықтай ықпал етті.

Н.Р. Салихова [8] қазіргі уақытта психологияда белгісіздік жағдайындағы адамның психикалық жағдайы эмпирикалық тұрғыдан аз зерттелінгенін айтады. Дегенмен автордың аталмыш пікірімен келісу қиын.

Әлдебір жағдайды белгісіз деп сипаттайтын болсақ, көп жағдайда оны түсініксіз, шиеленіскен немесе әртүрлі анықтамаларға ашық екенін білдіреді.

Белгісіз нәтижеге ұласатын таңдауларға тап болған кезде, біздің миымыз когнитивті бұрмалануларға әкелуі мүмкін психикалық ықшамдауға сүйенеді.

Осындай когнитивті бұрмаланулардың бірі белгісіздік әсері деп аталады. Белгісіздік әсері адамды белгілі нәтижелер ұтымды деп есептелінгенімен, ол әрдайым жағымды болмауы мүмкін.

Зерттеулер көрсеткендей [9] белгісіздік әсері екі ықтимал нәтижені таңдау керек болғанда – біреуі белгілі ықтималдығы бар және екіншісі белгісіз ықтималдығы бар жағдайларда, адам белгілі ықтималдығы бар нұсқаны таңдауға бейім келеді. Адамның миы белгісіз таңдау туралы бағалаудың немесе болжамның күрделі бөлігін елеусіз қалдырып, бірден таныс нұсқаны қабылдайды. Басқаша айтқанда, адам белгісіздікті қаламағандықтан, ол одан мүмкіндігінше аулақ болуға тырысады. Көптеген адамдар нәтиженің ықтималдығы туралы белгісіздікті мүлде қаламайды. Адамдар өздерінің сенімдері өзгеріссіз болса да, олар барынша хабардар болған оқиғаларға сенім білдіруді жөн көреді, яғни олар ықтималдыққа қатысты екіұштылыққа немесе белгісіздікке бейім емес [10]. Даулы шешім жағдайлары белгісіз ықтималдықтармен сипатталады. Нәтижелер анықталатын процесс туралы ақпараттың шынайы жетіспеушілігінің салдарынан белгісіздік орын алады [11].

Белгісіздіктен бас тартудың классикалық иллюстрациясы Элсберг (1988) парадоксы арқылы жақсы көрінеді [12]. Элсберг экспериментінде – және одан кейінгі көптеген зерттеулерде (Jia, Furlong, Gao, Santos & Levy, 2020; Camerer, Weber, 1992) – қатысушылардың көпшілігі сыйақы жоғары болса да, белгісіз урнадан аулақ болуды жөн көрді.

Біз зерттеу жұмысымызда COVID-19 коронавирустық инфекцияның салдарынан орын алған жалпы адамзаттық дағдарыстың нәтижесінде қалыптасқан белгісіздік жағдайындағы кешірген басым психологиялық күйін зерттеуді мақсат тұттық.

2019 жылғы жаңа коронавирустық пандемия бұрын-соңды болмаған жағдайлардың қатарынан. Ол тек денсаулық сақтау мәселесі ғана емес, әдеттегі ғылым аумағынан тыс [13] белгісізді зерттеу ғылымына көшуді талап етті. Ол өз кезегінде қателіктерге, шиеліністерге, тығырыққа, екі ұштылық пен белгісіздіктерге толы болды [14].

Өзгерістің кілті деп тұжырымдаған [15] В.Франкл адамның өз өмірінің мәніне деген сенімді атады, мағынасы болмаған кезіндегі азапты кешіру адам үшін қиынырақ. Төтенше жағдайларда жұртшылық әдетте қосымша ақпаратты ғана емес, болжамды жалған ақпаратқа қатысты ресми нұсқауларды емес – «болжанбайтын белгісіз тәжірибеге мән беру мүмкіндігін іздеуге бейім келеді [16]. Дегенмен, жоқ жерден мағынаны іздеу қажет емес [17]. COVID-19 пандемиясының белгісіздігі мен екі ұштылығымен күресу үшін адамға кемеліне жету қажет [15].

Адамның дауысы оның психикалық күйінің сенімді индикаторы және үйлесімділігін қамтамасыз ету құралы [18], әртүрлі жанрдағы музыканың жүкті әйелдердің психикалық

денсаулығына әсері және жалпы алғандағы музыка арқылы психикалық күйлерді анықтау мәселелерін ғылыми зерттеудің теориялық аппараты жасалған [19].

Адамның белгісіздікті қабылдауының және оған деген қатынасының типтік тәсілдерін зерттеу, олар анықталмаған жағдайлар ретінде қабылдайтын типтік жағдайларды анықтау психологиялық іс-әрекет тәжірибесі үшін аса құнды.

Жоғарыда айтылған қажеттіліктерге сай зерттеу мақсаты мен міндеттері көзделді: біріншіден, Л. В. Куликовтың басым психикалық күйді диагностикалау әдістемесін қазақ тіліне аударып, бейімдеу, адамдар белгісіздік жағдайлары деп қабылдаған жағдайлардың мазмұнын анықтау; екіншіден, осы жағдайларда қатысты типтік психикалық күйлерін зерттеу.

Зерттеу әдістері

Зерттеу барысында Л.В.Куликовтың «Доминантты күйді диагностикалау» әдістемесі орыстілінен аударып, қазақ тілінде ғылыми зерттеулерде қолданысқа енгізу мақсатында бейімделді [18]. Тесттің сенімділігі SPSS 23 бағдарламасындағы альфа Кронбах коэффициентімен тексерілді

Л.В. Куликов сауалнаманың алты шкаладан құралған нұсқасын ұсынады. Сауалнама тексеруге қатаң шектеулі уақыт жағдайларында қолдануға арналған. Аталмыш әдістемені қолмен өңдеуге ыңғайлы, барлық шкалалар үшін жиынтық ұпай саны тікелей арифметикалық жиынтықпен есептеледі.

Л.В. Куликов сауалнаманың алты шкаладан құралған нұсқасын ұсынады. Сауалнама тексеруге қатаң шектеулі уақыт жағдайларында қолдануға арналған. Аталмыш әдістемені қолмен өңдеуге ыңғайлы, барлық шкалалар үшін жиынтық ұпай саны тікелей арифметикалық жиынтықпен есептеледі.

Әдістеменің мақсаты – зерттелушінің субъективті бағаларын қолдана отырып, көңіл-күй сипаттамаларын және психикалық күйлердің тұлғалық деңгейдегі кейбір өзге сипаттамаларын анықтау. Сауалнаманың негізгі мақсаты салыстырмалы түрде тұрақты (басым) жағдайларды диагностикалау.

Сауалнамада адамның жай-күйін, мінез-құлқын, әртүрлі құбылыстарға қатынасын сипаттайтын белгілер көрсетілген. Респонденттер ұзақ мерзімді ескере отырып, осы белгілердің өзіне қаншалықты тән екенін бағалайды.

Респонденттер сауалнамада келтірілген әрбір пікірге өз келісімін жеті ұпайлық шкаланың көмегімен білдіре алады:

1. Толықтай келіспеймін;
2. Аз дәрежеде келісемін;
3. Жартылай шамаға жуық келісемін;
4. Жартылай келісемін;
5. Жартылай шамадан артықтау келісемін;
6. Толық келісуге жуық;
7. Толық келісемін.

Шкаланың: 1, 2, 3, 4, 5, 6 немесе 7 ұпайларының бірін таңдау арқылы, респондент аталмыш пікірмен келісу дәрежесін білдіреді. Таңдалған ұпайды сәйкес пікірдің реттік нөмірінің жанындағы жауаптар парағына жазылады.

Талқылау

Зерттеу жұмысына барлығы 327 адам қатысты, 8 респонденттің жауаптары жарамсыз деп саналып, респонденттер саны 319 құрады, оның ішінде 45 ер, 274 әйел адамдар қатысты.

1-кестеде жиынтық балға қатысты әдістеме тармақтарының статистикасы ұсынылған.

Кесте 1

Жиынтық балға қатысты тармақтардың статистикасы

| Психикалық күй | Тармақты алып тастағандағы шкаланың орта мәні | Тармақты алып тастағандағы шкаланың дисперсиясы | Элемент пен жиынтық арасындағы түзетілген корреляция | Тармақты алып тастағандағы альфа-Кронбах коэффициенті |
|---|---|---|--|---|
| Өмірлік жағдайға белсенді – енжар қатынас | 126.3292 | 2228.561 | 0.233 | 0.957 |
| Тонус | 133.7053 | 1630.775 | 0.857 | 0.886 |
| Тыныштық-мазасыздық | 137.5956 | 1715.782 | 0.879 | 0.885 |
| Эмоционалды реңктің тұрақтылығы - тұрақсыздығы | 134.1191 | 1613.891 | 0.874 | 0.884 |
| Жалпы өмірге (оның барысына, өзін-өзі жүзеге асыру процесіне) қанағаттану – қанағаттанбау | 124.9655 | 1463.857 | 0.895 | 0.882 |
| Өзіндік оң-теріс бейнесі | 137.4545 | 1773.280 | 0.885 | 0.888 |

Л.В.Куликовтың «Доминантты күйді диагностикалау» әдістемесі бойынша алынған жауаптардың негізінде сұрақнаманың өмірлік жағдайға белсенділік-енжарлық, тонус, тыныштық-мазасыздық, эмоционалды тонның тұрақтылығы- тұрақсыздығы, жалпы өмірге қанағаттану-қанағаттанбау, өзіндік оң-теріс бейнесі (альфа Кронбах 0,916)

атты әр шкала бойынша альфа-Кронбах коэффициенті анықталып, сенімділік деңгейі тексерілді.

2-кестеде Л.В. Куликовтың «Доминантты күйді диагностикалау» әдістемесі бойынша алынған мәліметтердің сипаттамалық статистикасы ұсынылған.

Кесте 2

Л.В. Куликовтың «Доминантты күйді диагностикалау» әдістемесі бойынша алынған мәліметтердің сипаттамалық статистикасы

| N сұрақ | N | Минимум | Максимум | Орташа | Орташа квадраттық ауытқу | Асимметрия | | Эксцесс | |
|---------|-----|---------|----------|--------|--------------------------|------------|-----------------|------------|-----------------|
| | | | | | | Статистика | Стандартты қате | Статистика | Стандартты қате |
| 1 | 319 | 1,00 | 7,00 | 3,8200 | 2,05630 | 0,081 | 0,141 | -1,220 | 0,281 |
| 2 | 319 | 1,00 | 7,00 | 4,1500 | 1,96137 | -0,195 | 0,141 | -1,057 | 0,281 |
| 3 | 319 | 1,00 | 7,00 | 3,6400 | 1,90854 | 0,193 | 0,141 | -1,028 | 0,281 |
| 4 | 319 | 1,00 | 7,00 | 3,5700 | 2,02949 | 0,230 | 0,141 | -1,185 | 0,281 |
| 5 | 319 | 1,00 | 7,00 | 3,7033 | 1,92900 | 0,165 | 0,141 | -1,033 | 0,281 |
| 6 | 319 | 1,00 | 7,00 | 3,3933 | 1,86464 | 0,262 | 0,141 | -0,926 | 0,281 |
| 7 | 319 | 1,00 | 7,00 | 3,8100 | 1,93037 | 0,050 | 0,141 | -1,062 | 0,281 |
| 8 | 319 | 1,00 | 7,00 | 3,2767 | 1,84340 | 0,355 | 0,141 | -0,858 | 0,281 |
| 9 | 319 | 1,00 | 7,00 | 4,4300 | 1,89836 | -0,210 | 0,141 | -1,025 | 0,281 |
| 10 | 319 | 1,00 | 7,00 | 3,6800 | 1,92265 | 0,146 | 0,141 | -1,077 | 0,281 |
| 11 | 319 | 1,00 | 7,00 | 3,1000 | 2,06338 | 0,477 | 0,141 | -1,077 | 0,281 |
| 12 | 319 | 1,00 | 7,00 | 3,5333 | 1,97024 | 0,281 | 0,141 | -1,036 | 0,281 |
| 13 | 319 | 1,00 | 7,00 | 3,6300 | 1,82140 | 0,192 | 0,141 | -0,760 | 0,281 |
| 14 | 319 | 1,00 | 7,00 | 3,4233 | 2,02925 | 0,306 | 0,141 | -1,126 | 0,281 |
| 15 | 319 | 1,00 | 7,00 | 2,8533 | 1,90365 | 0,756 | 0,141 | -0,533 | 0,281 |
| 16 | 319 | 1,00 | 7,00 | 3,2200 | 1,98782 | 0,421 | 0,141 | -1,016 | 0,281 |
| 17 | 319 | 1,00 | 7,00 | 3,8833 | 1,96535 | 0,015 | 0,141 | -1,098 | 0,281 |
| 18 | 319 | 1,00 | 7,00 | 5,1700 | 1,56928 | -0,603 | 0,141 | -0,157 | 0,281 |
| 19 | 319 | 1,00 | 7,00 | 3,7600 | 1,86027 | 0,018 | 0,141 | -0,905 | 0,281 |
| 20 | 319 | 1,00 | 7,00 | 4,7700 | 1,74564 | -0,373 | 0,141 | -0,658 | 0,281 |
| 21 | 319 | 1,00 | 7,00 | 3,8800 | 1,98967 | 0,077 | 0,141 | -1,106 | 0,281 |
| 22 | 319 | 1,00 | 7,00 | 4,0033 | 1,97560 | 0,011 | 0,141 | -1,070 | 0,281 |
| 23 | 319 | 1,00 | 7,00 | 3,5800 | 1,90500 | 0,168 | 0,141 | -1,035 | 0,281 |
| 24 | 319 | 1,00 | 7,00 | 3,7767 | 1,87399 | 0,051 | 0,141 | -0,972 | 0,281 |
| 25 | 319 | 1,00 | 7,00 | 3,8900 | 1,92099 | 0,081 | 0,141 | -1,007 | 0,281 |
| 26 | 319 | 1,00 | 7,00 | 3,5833 | 1,89076 | 0,211 | 0,141 | -0,917 | 0,281 |
| 27 | 319 | 1,00 | 7,00 | 4,0733 | 1,89735 | -0,041 | 0,141 | -1,037 | 0,281 |
| 28 | 319 | 1,00 | 7,00 | 3,5367 | 1,91683 | 0,233 | 0,141 | -0,985 | 0,281 |
| 29 | 319 | 1,00 | 7,00 | 3,6500 | 1,95112 | 0,201 | 0,141 | -1,009 | 0,281 |

| | | | | | | | | | |
|---------------------------|-----|------|------|--------|---------|--------|-------|--------|-------|
| 30 | 319 | 1,00 | 7,00 | 4,5500 | 1,74671 | -0,264 | 0,141 | -0,673 | 0,281 |
| 31 | 319 | 1,00 | 7,00 | 4,0900 | 1,84569 | -0,120 | 0,141 | -0,872 | 0,281 |
| 32 | 319 | 1,00 | 7,00 | 4,6567 | 1,69362 | -0,266 | 0,141 | -0,673 | 0,281 |
| 33 | 319 | 1,00 | 7,00 | 3,7333 | 1,73944 | 0,078 | 0,141 | -0,634 | 0,281 |
| 34 | 319 | 1,00 | 7,00 | 3,2700 | 2,01095 | 0,463 | 0,141 | -1,005 | 0,281 |
| 35 | 319 | 1,00 | 7,00 | 5,4800 | 1,66498 | -0,947 | 0,141 | 0,059 | 0,281 |
| 36 | 319 | 1,00 | 7,00 | 3,8167 | 1,87299 | 0,004 | 0,141 | -1,030 | 0,281 |
| 37 | 319 | 1,00 | 7,00 | 3,8833 | 1,83328 | 0,042 | 0,141 | -0,905 | 0,281 |
| 38 | 319 | 1,00 | 7,00 | 3,5500 | 1,89900 | 0,194 | 0,141 | -1,025 | 0,281 |
| 39 | 319 | 1,00 | 7,00 | 3,4167 | 1,87299 | 0,251 | 0,141 | -0,965 | 0,281 |
| 40 | 319 | 1,00 | 7,00 | 3,1667 | 1,94890 | 0,454 | 0,141 | -0,955 | 0,281 |
| 41 | 319 | 1,00 | 7,00 | 3,4267 | 1,90878 | 0,250 | 0,141 | -1,041 | 0,281 |
| 42 | 319 | 1,00 | 7,00 | 3,1833 | 2,04704 | 0,504 | 0,141 | -0,993 | 0,281 |
| Н валидты (тізім бойынша) | 319 | 1,00 | 7,00 | | | | | | |

Аталмыш мәндер арқылы (2-кесте) зерттеу тобының қалыпты үлестірілім заңдылығына (асимметрия және эксцесс мәндері-1 мен 1 аралығында орналасу керек) сай екенін көре аламыз. Осы қадамнан кейін Л.В.Куликовтың «Доминантты күйді диагностикалау» әдістемесі бойынша алынған жауаптардың негізінде сұрақнаманың жалпы және әр тармақ бойынша альфа-Кронбах коэффициенті анықталып, сенімділік деңгейі тексерілді.

Кесте 3

Л.В. Куликовтың «Доминантты күйді диагностикалау» әдістемесінің жалпы сенімділік статистикасы

| Альфа Кронбаха | Барлық стандартталған Альфа Кронбах дәрежесі | Н элементтер |
|----------------|--|--------------|
| 0,963 | 0,962 | 42 |

3-кестедегі мәліметтерден α -Кронбах коэффициенті әдістеме бойынша 0,963-ге, ал стандартталған сұрақтар бойынша 0,962-ге тең екенін көре аламыз. Яғни бұл әдістеменің қазақ тілінде аударылған нұсқасының сенімділік деңгейі жоғары деңгейде деп айтуға болады. Ал, төменде 3-кестеде әдістеменің әр сұрағы бойынша сенімділік статистикасы ұсынылған.

Л.В. Куликовтың «Доминантты күйді диагностикалау» әдістемесі бойынша жиынтық ұпайға қатысты тармақтардың статистикасы

| № сұрақ | Тармақты алып тастағандағы шкаланың орта мәні | Тармақты алып тастағандағы шкаланың дисперсиясы | Тармақтың жалпы балмен корреляциясы | Көп деңгейлі корреляция коэффициентінің квадраты | Тармақты алып тастағандағы альфа-Кронбах коэффициенті |
|---------|---|---|-------------------------------------|--|---|
| 1 | 155,1933 | 2421,675 | 0,494 | 0,391 | 0,963 |
| 2 | 154,8633 | 2404,955 | 0,608 | 0,551 | 0,962 |
| 3 | 155,3733 | 2392,021 | 0,697 | 0,697 | 0,962 |
| 4 | 155,4433 | 2398,977 | 0,617 | 0,544 | 0,962 |
| 5 | 155,3100 | 2383,833 | 0,734 | 0,689 | 0,961 |
| 6 | 155,6200 | 2386,384 | 0,746 | 0,695 | 0,961 |
| 7 | 155,2033 | 2435,032 | 0,457 | 0,350 | 0,963 |
| 8 | 155,7367 | 2390,074 | 0,734 | 0,713 | 0,961 |
| 9 | 154,5833 | 2453,595 | 0,365 | 0,399 | 0,963 |
| 10 | 155,3333 | 2389,307 | 0,707 | 0,666 | 0,962 |
| 11 | 155,9133 | 2377,036 | 0,718 | 0,684 | 0,961 |
| 12 | 155,4800 | 2395,789 | 0,654 | 0,550 | 0,962 |
| 13 | 155,3833 | 2440,812 | 0,454 | 0,440 | 0,963 |
| 14 | 155,5900 | 2390,390 | 0,662 | 0,584 | 0,962 |
| 15 | 156,1600 | 2401,841 | 0,645 | 0,579 | 0,962 |
| 16 | 155,7933 | 2382,298 | 0,719 | 0,627 | 0,961 |
| 17 | 155,1300 | 2396,602 | 0,651 | 0,590 | 0,962 |
| 18 | 153,8433 | 2518,801 | 0,029 | 0,495 | 0,964 |
| 19 | 155,2533 | 2401,962 | 0,660 | 0,579 | 0,962 |
| 20 | 154,2433 | 2495,014 | 0,159 | 0,422 | 0,964 |
| 21 | 155,1333 | 2401,828 | 0,615 | 0,563 | 0,962 |
| 22 | 155,0100 | 2388,385 | 0,691 | 0,640 | 0,962 |
| 23 | 155,4333 | 2381,384 | 0,757 | 0,686 | 0,961 |
| 24 | 155,2367 | 2399,392 | 0,669 | 0,624 | 0,962 |
| 25 | 155,1233 | 2400,343 | 0,647 | 0,637 | 0,962 |
| 26 | 155,4300 | 2389,858 | 0,716 | 0,649 | 0,962 |
| 27 | 154,9400 | 2394,197 | 0,689 | 0,648 | 0,962 |
| 28 | 155,4767 | 2383,227 | 0,742 | 0,679 | 0,961 |
| 29 | 155,3633 | 2384,352 | 0,722 | 0,663 | 0,961 |
| 30 | 154,4633 | 2468,671 | 0,312 | 0,420 | 0,963 |
| 31 | 154,9233 | 2413,810 | 0,599 | 0,509 | 0,962 |
| 32 | 154,3567 | 2483,521 | 0,234 | 0,393 | 0,964 |
| 33 | 155,2800 | 2400,918 | 0,715 | 0,642 | 0,962 |
| 34 | 155,7433 | 2383,101 | 0,706 | 0,655 | 0,962 |
| 35 | 153,5333 | 2517,688 | 0,032 | 0,501 | 0,964 |
| 36 | 155,1967 | 2396,794 | 0,684 | 0,626 | 0,962 |

| | | | | | |
|----|----------|----------|-------|-------|-------|
| 37 | 155,1300 | 2416,100 | 0,590 | 0,517 | 0,962 |
| 38 | 155,4633 | 2387,781 | 0,724 | 0,685 | 0,961 |
| 39 | 155,5967 | 2387,017 | 0,739 | 0,719 | 0,961 |
| 40 | 155,8467 | 2372,833 | 0,786 | 0,761 | 0,961 |
| 41 | 155,5867 | 2386,023 | 0,730 | 0,728 | 0,961 |
| 42 | 155,8300 | 2390,188 | 0,657 | 0,638 | 0,962 |

3-және 4-кестеде берілген мәндерден (жалпы және жеке альфа-Кронбах коэффициенті) қазақ тіліне бейімделген 29 тармақ пен 6 балдық Likert шкаладан тұратын Л.В.Куликовтың «Доминантты күйді диагностикалау» әдістемесі жоғары деңгейдегі сенімділігі дәлелденгенін көре аламыз (жалпы $\alpha = 0,963$; жеке сұрақтар бойынша $\alpha > 0,9$). Яғни, алдағы уақытта бұл әдістемені қазақ тілді тұлғалардың басым күйін диагностикалауда қолдануға болады.

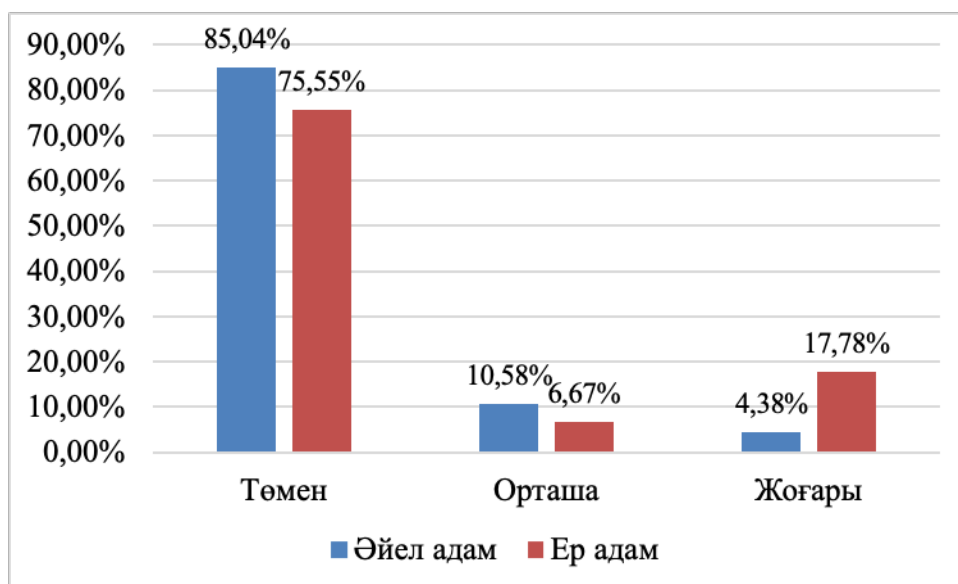

Сурет 1. Респонденттердің өмірлік жағдайға белсенді-енжар қатынасының пайыздық көрсеткіштері

Респонденттердің өмірлік жағдайға белсенді-енжар қатынастары бойынша (1 сурет) пайыздық көрсеткіштері әйел адамдардың 85,04%-да және ер адамдардың 75,55%-да төмен, сәйкесінше 10,58% және 6,67%-да орташа, 4,38% және 17,78%-да жоғары екендігі анықталды. Аталмыш гистаграммдан әйел адамдардың өмірлік жағдайға белсенді-енжар қатынасының төмен және орташа көрсеткіштерінің басым екендігін байқауға болады, ал ер адамдардың аталмыш сапа бойынша жоғары көрсеткіштері басымырақ. Аталмыш шкала көп жағдайда тұлғаның тиісті қасиетіне тәуелді – басқа факторларға қарағанда белсенділік сияқты күйдің сипаттамасы жайлы түсінікті құрайды. Белсенділік тек салыстырмалы түрде тұрақты екенін ескеру керек, өйткені белсенді немесе енжар қатынасқа, реакцияға бейімділік әлеуметтік ортаның көптеген ағымдағы жағдайларына,

сондай-ақ адамның өмірлік кезеңінің алдындағы оқиғаларға байланысты болады. Тұлға күйлері мен көңіл-күйлерін айқындау үшін адамның мақсаттарына жетуге деген сенімнің беріктігін ескеру, қалыптасқан өмірлік жағдайға қатысты белсенді немесе енжар позицияны анықтау өте маңызды. Аталмыш күйдің өлшемі стресстік жағдайларды айқындауда ерекше маңызды.

Демек, ер адамдар әйел адамдарға қарағанда өмірлік жағдайда белсенді, оптимистік қатынасты байқатады, кедергілерді жеңуге дайындық, өз мүмкіндіктеріне деген сенім бар. Кедергілерді жеңу және мақсаттарына жету үшін күш-қуаты жоғары. Жарқын көңіл-күй көптеген адамдарға қарағанда жоғары. Ал, әйел адамдардың өмірлік жағдайға қатынасы енжар, көптеген өмірлік жағдайларды бағалауда пессимистік ұстаным басым, кедергілерді сәтті жеңу мүмкіндігіне сенбеу қасиеттері байқалады.

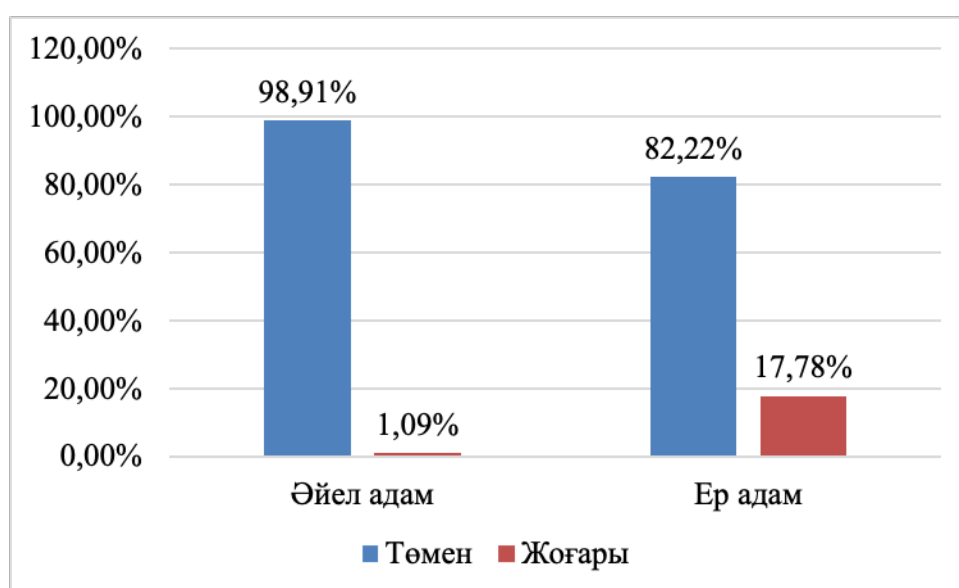

Сурет 2. Респонденттердің тонусының пайыздық көрсеткіштері

Респонденттердің тонусы (2 сурет) әйел адамдардың 93,07%-да және ер адамдардың 82,22%-да төмен, сәйкесінше 5,11% және 2,22%-да орташа, 1,82% және 15,56%-да жоғары екендігі анықталды. Ер адамдармен салыстырғанда әйел адамдардың тонусы төмен екендігін байқауға болады.

Стресс жағдайы адамның психоэмоционалдық және физикалық күйіне айтарлықтай әсер етеді. Стресс кезінде ағзада адреналин мен кортизол секілді гормондардың деңгейі көтеріледі, бұл адамның күш-қуатын арттырып, оған қиындықтарды жеңуге көмектеседі. Алайда, ұзақ мерзімді стресс жағдайында ағзаның ресурстары сарқылып, әлсіздік, шаршау, депрессия сияқты теріс әсерлер пайда болуы мүмкін.

Стрестің энергетикалық сипаттамалары, яғни адамның психикалық және физикалық ресурстарының деңгейі, стресстік жағдайлардың әсерін бағалауға және индивидтің жағдайының дамуын болжауға мүмкіндік береді. Мысалы, егер адам стресс кезінде күш-қуаттың жоғары деңгейін сезінсе, бұл оның жағдайды жеңуге дайын екенін білдіреді.

Алайда, егер стресс ұзаққа созылса, әлсіздік сезімі пайда болуы мүмкін, бұл ағзаның ресурстарының таусылғанын көрсетеді.

Демек, ер адамдарда жоғары белсенділік, туындайтын қиындықтарға астеникалық реакция, ішкі жинақылық, күш-қуаттың субъективті сезімдері, жұмысқа, сонымен бірге ұзақ мерзімді іске деген дайындық байқалса, әйел адамдарда шаршау, ұқыпсыздық, солғындық, инерттілік, еңбекке өнімділіктің төмендігі тән. Белсенділік таныту, энергияны жұмсау, қуат көзі азаяды, шаршау күйі жоғарылайды. Туындайтын қиындықтарға астеникалық реакцияларды көрсетуге бейімділік тән.

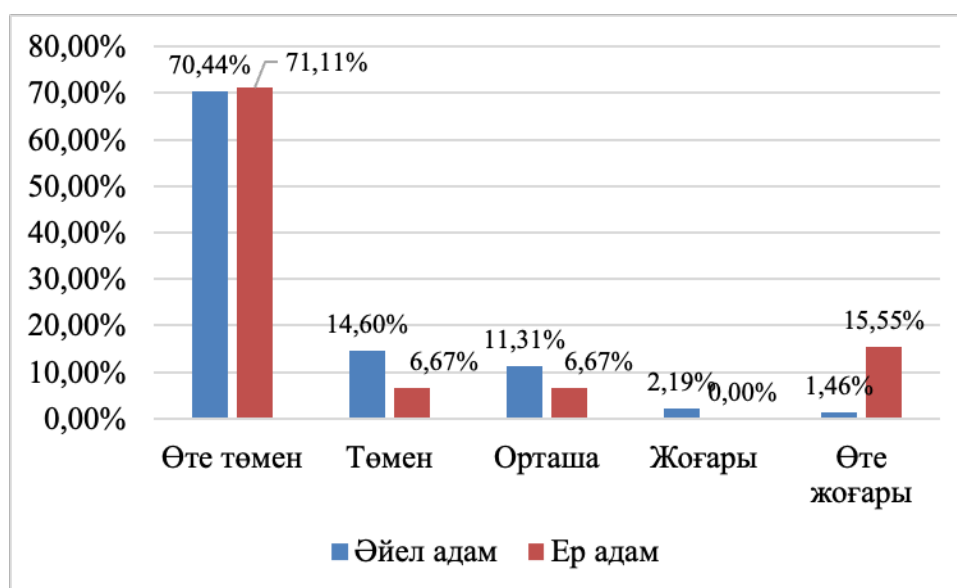

Сурет 3. Респонденттердің тыныштық-мазасыздық сапаларының пайыздық көрсеткіштері

Респонденттердің тыныштық-мазасыздық сапалары (3 сурет) әйел адамдардың 98,91% және ер адамдарда 1,09%-да төмен, сәйкесінше 82,22% және 17,78%-жоғары екендігі анықталды. Ер адамдармен салыстырғанда әйел адамдардың аталмыш сапа бойынша көрсеткіштері төменірек екенін байқауға болады.

Тұлғаның психикалық жағдайында мазасыздықты сезінуі бірқатар басқа құбылыстар үшін өте маңызды. Дәл мазасыздық қуаты әртүрлі эмоциялық тітіркендіргіштердің көрінісін, атап айтқанда жағымсыз эмоциялардың қарқындылығын арттырып, олардың санаға, мінез-құлыққа және белсенділікке теріс әсерін күшейтеді. Шкала жалпы мазасыздық деңгейін өлшеуге арналған. Психологиялық әдебиетте ол «еркін көрініс беретін», «ынталандырылмаған» және т.б. терминдермен де сипатталады. Мазасыздықтың түрлері арасында бұл тип үшін созылмалы, ұзақ уақыт бойы белсенділігі төмендемейтін эмоционалды күйзеліс ерекшеленеді.

Демек, ер адамдарға аталмыш сапа бойынша көптеген адамдарға қарағанда өз қабілеттері мен мүмкіндіктеріне үлкен сенімділік тән. Ал, әйел адамдарда өмірлік жағдайлардың кең ауқымында мазасыздықты сезінуге, себептердің шындыққа жанасу-жанаспауына қарамастан, беделге, әл-ауқатқа қауіп төндіретінін көруге бейімділік

кездеседі. Қолайсыз нәтижедегі оқиғаларды, болашақ қауіп-қатерді олардың шығу тегін анық білмей (жазалау, сыйластықты немесе өзін-өзі құрметтеуді жоғалту) алдын ала күдіктеніп, алаңдау тән.

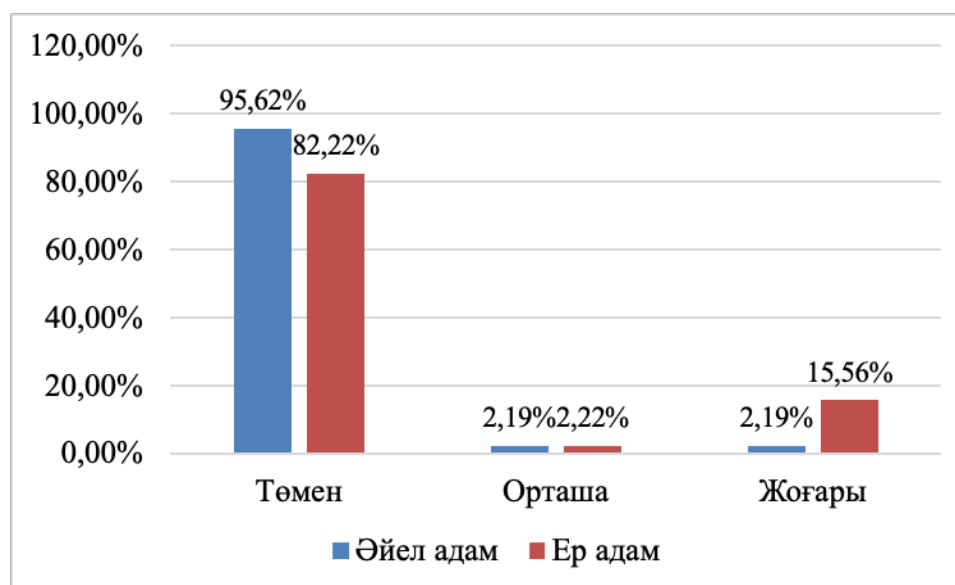

Сурет 4. Респонденттердің эмоционалды реңктерінің тұрақтылығы-тұрақсыздығының пайыздық көрсеткіштері

Респонденттердің эмоционалды реңктерінің тұрақтылығы-тұрақсыздығы (4 сурет) әйел адамдардың 95,62 %-да және ер адамдардың 82,22 %-да төмен, сәйкесінше 2,19% және 2,22 %-да орташа, 2,19 % және 15,56 %-да жоғары екендігі анықталды. Ер адамдармен салыстырғанда әйел адамдардың эмоционалды реңкі едәуір тұрақсыздау.

Қоғамның әлеуметтік, экономикалық, мәдени аумақтарында орын алған сан қырлы құрылымдық өзгерістер адамның рухани, ақыл-ой, эмоционалдық, физикалық шиеленістерін тудыратын көптеген қиындықтарға ұласып жатады. Көптеген зерттеушілер балалар мен ересектерде мазасыздықтың жоғарылауы, агрессивтілік, тұлғааралық, топаралық қатынастардағы сапалық өзгерістер, өмірдің әртүрлі жағдайларына қатысты жауапкершіліктің болмауы туралы хабарлап жатады. Сонымен қатар, эмоционалды тұрақтылықтың жоғары деңгейі адамның қарым-қатынасының, өзара әрекеттесуінің оң нәтижесін қамтамасыз етеді, білімді сапалы игеруге, дағдыларды қалыптастыруға және болашақта табысты әрекет етуге ықпал етеді. Эмоционалды тұрақты адам кәсіпте, жеке өмірде өнімді және табысты болады. Яғни, сайып келгенде, эмоционалды тұрақтылықтың жоғары деңгейі жалпы қоғамның тұрақтылығын арттыруға ықпал етеді.

Демек, аталмыш сапа бойынша ер адамдардың көрсеткіштері әйел адамдарға қарағанда едәуір жоғары болғандықтан, оларға оң эмоционалды реңк, эмоционалды процестердің қалыпты ағымы басым. Жоғары эмоционалды тұрақтылық, эмоционалды

қозу жағдайында психикалық өзін-өзі реттеудің, мінез-құлық пен іс-әрекеттің барабарлығы мен тиімділігі сақталады.

Ал әйел адамдардың эмоционалды реңктерінің тұрақтылығы төмен болғандықтан оларға эмоционалды ригидтілік тән деп тсипаттауға болады. Олардың эмоционалды тұрақтылығы төмен болғандықтан, эолардың көңіл-күйі өзгермелі, ашуланшақтық жоғары, жағымсыз эмоционалды реңк басым.

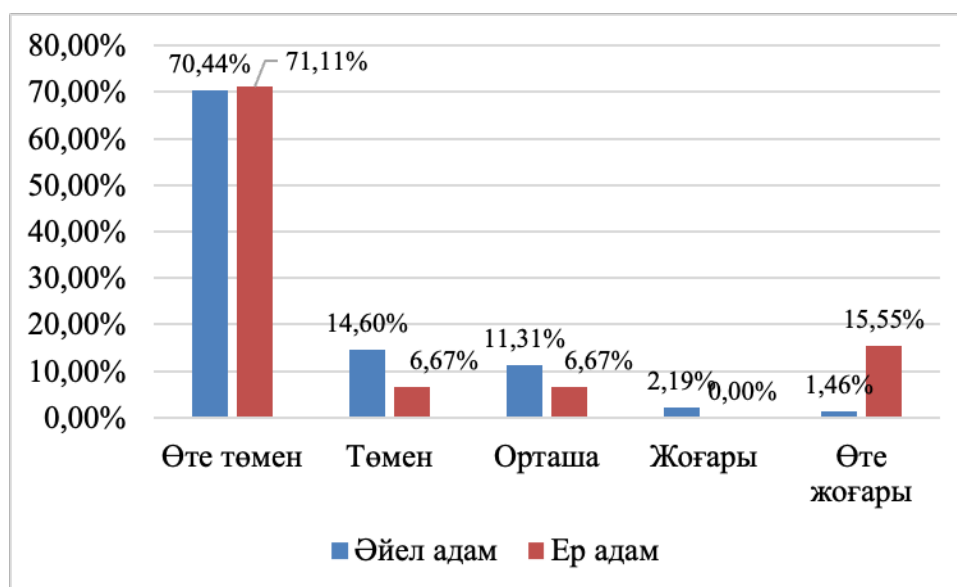

Сурет 5. Респонденттердің жалпы өмірге (оның барысына, өзін-өзі жүзеге асыру процесіне) қанағаттану – қанағаттанбауларының пайыздық көрсеткіштері

Респонденттердің жалпы өмірге (оның барысына, өзін-өзі жүзеге асыру процесіне) қанағаттану – қанағаттанбауларының пайыздық көрсеткіштері әйел (5-сурет) адамдардың 70,44 % және ер адамдардың 71,11 %-да өте төмен болса, сәйкесінше 14,60 % және 6,67 %-да төмен, 11,31 % және 6,67 %-да орташа, әйел адамдардың 2,19 %-да жоғары болса, 1,46 % және 15,55 %-да өте жоғары екендігі анықталды. Ер адамдарға қарағанда әйел адамдардың өмірге (оның барысына, өзін-өзі жүзеге асыру процесіне) қанағаттанбауы едәуір жоғары екенін көруге болады.

Өзін-өзі жүзеге асыру процесіндегі қиындықтар көлемді эмоционалды ыңғайсыздықты сезінуге ұласады. Аталмыш сапаның жеке консультациялық және психокоррекциялық жұмыста ерекше диагностикалық мәнге ие. Өмірдің толықтығын сезінутұлғаның психологиялық тұрақтылығының негізгі тіректерінің бірі. Құлазу сезімдері невротикалық және депрессиялық бұзылулардың, алкогольге тәуелділіктің қауіп факторына айналады. Осы шкалаға енген пайымдаулар күйзелістің ішкі аспектілеріне, өз өміріне қанағаттану сезіміне қатысты. Өзін-өзі жүзеге асырудың сәттілік критерийлері субъективті болғандықтан, диагностика үшін өзін-өзі жүзеге асырудың сәттілігін субъективті бағалау маңызды. Адамның өзін-өзі толық жүзеге асыруы кез-келген ерекше қабілеттерді дамыту ғана емес, сонымен бірге оның ішкі мәжбүрлеуінен арылған күшті және тұтас адам ретіндегі әлеуетті мүмкіндіктерін дамыту.

Демек, ер адамдардың жалпы өмірге, оның барысына, өзін-өзі жүзеге асыруға, өмірдің қалай жүретініне қанағаттануы басым. Адам жауапкершілікті өз мойнына алу қабілетін және өзінің «Менінің» нұсқауына сәйкес өз таңдауын жасау мүмкіндігін сезінеді. Субъект өзінің қабілеттерін жүзеге асырудағы қиындықтарды жеңуге дайын екенін сезінеді (егер жоғары қажеттіліктер белсендірілсе). Жеке табысқа жеткілікті жоғары баға беру тән.

Ал әйел адамдарға жалпы өмірге, оның барысына, өзін-өзі жүзеге асыру процесіне және қазіргі уақытта негізгі өмірлік оқиғалардың өрбігеніне қанағаттанбау. Тұлғалық жетістігі төмен бағаланады. Нақ осы шақта адам өзін толық түсінбейді, сенімді ішкі тіректерді сезбейді, өзінен шынайы жауаптарды талап ету қабілетін сезінбейді. Көп жағдайда өзіне құлақ сала отырып, өмірлік таңдау жасау қажеттілігінен жалтаруға мүмкіндік беретін өзінің басынан өтіп жатқан жәйттерге жауапкершілікті қабылдаудан жалтару, күмәндану тән.

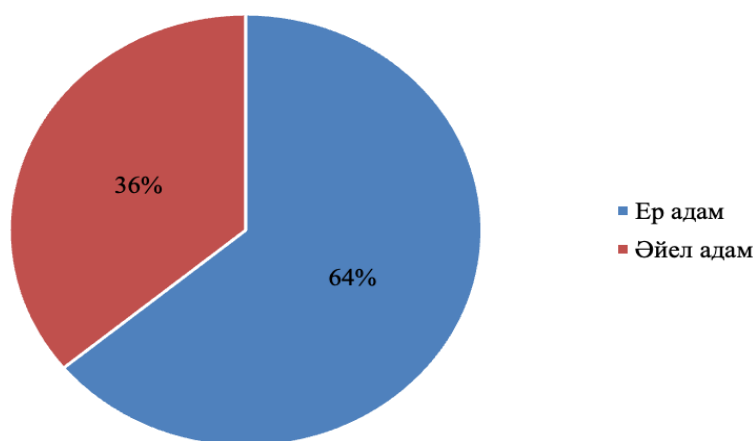

Сурет 6. Респонденттердің өзіндік оң-теріс бейнесінің пайыздық көрсеткіштері

Респонденттердің өзіндік оң-теріс бейнесі әйел адамдардың 36 %-да және ер адамдардың 64 %-да төмен екендігі анықталды. Аталмыш көрсеткіш бойынша респонденттердің орташа және жоғары деңгейі анықталған жоқ.

Аталмыш сапа көмекші шкала қатарынан, ол өзін-өзі бағалаудың маңыздылығын (төмен немесе жоғары), өзін-өзі бағалаудың жеткілікті деңгейін анықтауға мүмкіндік береді. Шкаланың 6 пункті бар. Өзін-өзі бағалаудың сыни сипаты адамның өзін-өзі қабылдауымен тығыз байланысты. Адам үшін өзінің бейнесі неғұрлым оң болса, ол соғұрлым өз кемшіліктерін байқай бермейді. Өзін-өзі қабылдау көңіл-күйге айтарлықтай әсер етеді - адам өз-өзін неғұрлым толыққанды қабылдай алса және өзіне, өз тұлғасына қатысты эмоционалды жағымды сезімдерді көбірек кешірсе, көңіл-күй де соғұрлым жоғары болады. Аталмыш шкала бойынша көрсеткіштер негізгі шкала бойынша көрсеткіштермен айтарлықтай оң корреляцияға ие. Адамның өзін-өзі оң қабылдауы психикалық жағдайын жақсартса және керісінше-неғұрлым қолайлы жағдай оның кемшіліктерін аса байқамауына мүмкіндік береді, адамның мінез-құлқының қалыпты деңгейге жақын деп бағалауға мүмкіндік береді.

Аталмыш көрсеткіш бойынша әйел және ер адамдардың адамның өзін тұлға ретінде толық қабылдау дәрежесіне сәйкес өздерінің психологиялық ерекшеліктері мен жай-күйін бағалауда адекваттылыққа деген ұмтылыс, өзін-өзі бағалаудағы сыншылдық туралы айтуға негіз бар. Оларға өздерін бағалаудағы жоғары сыншылдық және шынайы болуға деген үлкен ұмтылыспен қатар, өзіне деген жағымсыз қатынас тән.

Алынған мәліметтер арқылы зерттеу тобының әлеуметтік-демографиялық ерекшеліктері бойынша олардың басым күйінің ерекшеліктерін салыстырдық. 4-кестеде тұлғаның басым психикалық жай-күйінің жас ерекшелік айырмашылықтарының U Манна-Уитни критерийі бойынша есебі ұсынылған.

Кесте 5

Тұлғаның басым психикалық жай-күйінің жас ерекшелік айырмашылықтары

| Рангілер | Жынысы | N | Орташа ранг | Рангілер жиынтығы | U Манна-Уитни | Z | Асимптотикалық мәні (2-жақты) |
|---|---------|-----|-------------|-------------------|---------------|--------|-------------------------------|
| Өмірлік жағдайға белсенді-енжар қатынас | әйел | 274 | 158.31 | 43378.00 | 5703.000 | -0.807 | 0.420 |
| | ер | 45 | 170.27 | 7662.00 | | | |
| | Барлығы | 319 | | | | | |
| Тонус: жоғары-төмен | әйел | 274 | 156.87 | 42981.50 | 5306.500 | -1.498 | 0.134 |
| | ер | 45 | 179.08 | 8058.50 | | | |
| | Барлығы | 319 | | | | | |
| Тыныштық-мазасыздық | әйел | 274 | 157.28 | 43094.50 | 5419.500 | -1.301 | 0.193 |
| | ер | 45 | 176.57 | 7945.50 | | | |
| | Барлығы | 319 | | | | | |
| Эмоционалды реңктің тұрақтылығы – тұрақсыздығы | әйел | 274 | 156.33 | 42834.00 | 5159.000 | -1.755 | 0.079 |
| | ер | 45 | 182.36 | 8206.00 | | | |
| | Барлығы | 319 | | | | | |
| Жалпы өмірге (оның барысына, өзін-өзі жүзеге асыру процесіне) қанағаттану – қанағаттанбау | әйел | 274 | 157.28 | 43096.00 | 5421.000 | -1.298 | 0.194 |
| | ер | 45 | 176.53 | 7944.00 | | | |
| | Барлығы | 319 | | | | | |
| Өзіндік оң-теріс бейнесі | әйел | 274 | 155.78 | 42683.00 | 5008.000 | -2.019 | 0.043 |
| | ер | 45 | 185.71 | 8357.00 | | | |
| | Барлығы | 319 | | | | | |

2-кестеде тұлғаның басым психикалық жай-күйінің жас ерекшелік айырмашылықтарының U Манна-Уитни критерийі бойынша есебі бойынша респонденттердің

өзіндік оң-теріс бейнесі бойынша ер адамдар мен әйел адамдардың арасында статистикалық мәнді айырмашылық анықталды, демек ер адамдар мен әйел адамдар өзіндік оң-теріс бейнесі бойынша бір бірінен ерекшелінеді. Респонденттердің орташа рангілерінің есебіне жүгінетін болсақ респонденттердің өзіндік оң-теріс бейнесі әйел адамдарға қарағанда ер адамдарда басымырақ.

7-диаграммадан тұлғаның басым психикалық жай-күйінің жас ерекшелік айырмашылықтарының орташа рангілік өлшемдері ұсынылған.

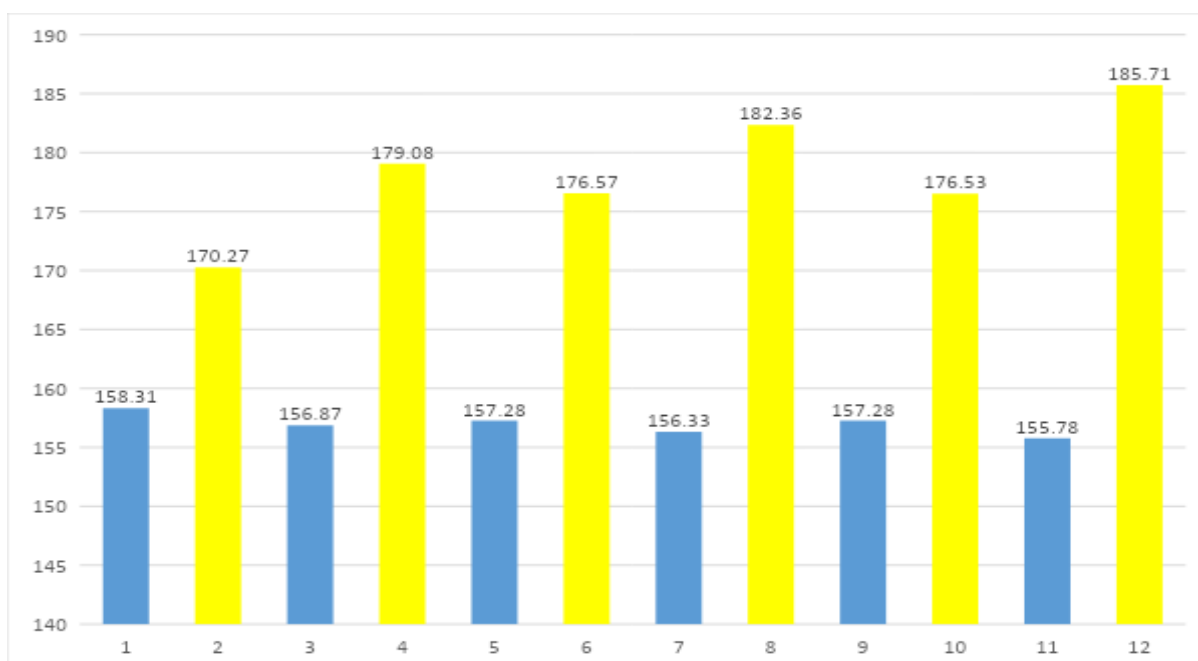

Сурет 7. Тұлғаның басым психикалық жай-күйінің жас ерекшелік айырмашылықтарының орташа рангы

7-суреттен көріп отырғанымыздай барлық сапалар бойынша, атап айтқанда «Өмірлік жағдайға белсенді – енжар қатынас», «Тонус: жоғары-төмен», «Тыныштық-мазасыздық», «Эмоционалды реңктің тұрақтылығы – тұрақсыздығы», «Жалпы өмірге (оның барысына, өзін-өзі жүзеге асыру процесіне) қанағаттану – қанағаттанбау», «Өзіндік оң-теріс бейнесі» сапалары бойынша ер адамдардың көрсеткіштері әйел адамдарға қарағанда жоғары екендігі анықталды. Демек, ер адамдардың аталмыш саулнама бойынша жоғары бағалары олардың өзін-өзі түсіну сапасының даму дәрежесінің төмен екендігін көрсетеді. Бұндай көрсеткіш адамның өзін-өзі бағалаудағы сыншылдықтың төмендігін, өзін-өзі бағалаудың жеткілікті болмауын, жалғандықты болжауға негіз береді. Басқа себептер ретінде: диагностикаға деген теріс көзқарас, тексерілушінің «оң, жақсы» нәтижелеріне деген қызығушылығының әсері есепке алынады.

Нәтижелерге қарай отырып, Л.В. Куликовтың басым психикалық күйді диагностикалау әдістемесі арқылы басым психикалық жағдайдың психологиялық және әлеуметтік-психологиялық деңгейлерінің сипаттамаларын анықтауға болатынын көре аламыз.

Сонымен қатар зерттеу нәтижесінде алынған нәтиже бойынша төмен ұпай жинаған адамдардың психологиялық көмекті қажет ететініне назар аударған дұрыс. Өйткені, олардың тәуекел тобына қатысты болуы ықтимал.

Салыстырмалы сипаттамадан бөлек, жалпы алынған көрсеткіштер – зерттеу тобының өмірлік жағдайға белсенділік-енжарлық, тонус, тыныштық-мазасыздық, эмоционалды тонның тұрақтылығы-тұрақсыздығы, жалпы өмірге қанағаттану-қанағаттанбау, өзіндік оң-теріс бейнесінің деңгейі, жынысы бойынша алынған қосымша мәліметтерді қолдана отырып, U Манна-Уитни критерийі бойынша зерттеу тобының әлеуметтік-демографиялық ерекшеліктерінің есебі жүргізілді. Тұлғаның басым психикалық жай-күйінің жас ерекшелік айырмашылықтарының U Манна-Уитни критерийі бойынша есебі бойынша респонденттердің өзіндік оң-теріс бейнесі бойынша ер адамдар мен әйел адамдардың арасында статистикалық мәнді айырмашылық анықталды, демек ер адамдар мен әйел адамдар өзіндік оң-теріс бейнесі жыныстық ерекшеліктері бойынша бір бірінен ерекшелінеді. Респонденттердің орташа рангілерінің есебіне жүгінетін болсақ респонденттердің өзіндік оң-теріс бейнесі әйел адамдарға қарағанда ер адамдарда басымырақ деуге толық негіз бар.

Қорытынды

Қазіргі қоғамның динамикалық өзгерістері мен жаһандық мәселелері адамдардың психикалық жай-күйіне теріс әсер етуі мүмкін. Белгісіздік, әсіресе, әлеуметтік, экономикалық немесе экологиялық жағдайлардың тұрақсыздығы кезінде, тұлғаның психикалық денсаулығына үлкен ықпал етеді. Бұл мақалада белгісіздік жағдайында тұлғаның психикалық жай-күйінің әлеуметтік-психологиялық ерекшеліктері қарастырылады.

Белгісіздік жағдайында тұлғаның психикалық жай-күйі көбінесе мазасыздық, қорқыныш, стресс сияқты эмоциялардың күшеюімен сипатталады. Адамдар болашаққа деген сенімсіздік сезімін бастан кешіріп, шешім қабылдауда қиындықтарға тап болады. Мұндай жағдайларда тұлғаның эмоционалды тұрақтылығы төмендейді, бұл оның әлеуметтік қарым-қатынастарына да әсер етеді. Адамның кездесетін қиындықтарын еңсеруде алдымен оларды анықтап алу өте маңызды. Адамның қандай жағдайларға тап болғанын толық түсіну арқылы ғана тиімді көмек көрсетуге болады. Бұл үшін нақты әдістемелерді қолдану қажет.

Осы себепті, аталған әдістеме қазақ тіліне аударылып, ұсынылуда. Бұл аударма әдістемені қазақ тілінде түсінуді жеңілдетіп, оны қолдану арқылы қиындықтарды шешу жолдарын анықтауға көмектеседі. Әдістеменің аударылуы қазақ тілінде сөйлейтін адамдарға тиімді көмек көрсетуге мүмкіндік береді. Әдістеме түрлі жағдайларды, мәселен психологиялық, әлеуметтік немесе физикалық қиындықтарды анықтауға бағытталған.

Қорытындылай келе, қазақ тіліне аударылған Л.В.Куликовтың «Доминантты күйді диагностикалау» әдістемесінің сенімділігі және зерттеу тобының қалыпты үлестірілім заңдылығына сәйкес екені дәлелденді. Респонденттердің жыныстық жағдайы сияқты әлеуметтік-демографиялық көрсеткіш бойынша өзіндік оң-теріс бейнесі бойынша

айырмашылықтар анықталса, өмірлік жағдайға белсенділік-енжарлық, тонус, тыныштық-мазасыздық, эмоционалды тонның тұрақтылығы- тұрақсыздығы, жалпы өмірге қанағаттану-қанағаттанбау деңгейлерінде айырмашылықтар байқалмады. Сонымен қатар осы әдістеме нәтижесі арқылы тәуекел тобындағы адамдарды анықтау мүмкіндігі бар. Өзін-өзі түсінудің даму дәрежесінің төмен респонденттердің анықталуы әсіресе әйел адамдардың шаршау, ұқыпсыздық, солғындық, инерттілік, еңбекке өнімділіктің төмен болуы, алаңдататын жәйт.

Басқа себептер ретінде: диагностикаға деген теріс көзқарас, тексерілушінің «оң, жақсы» нәтижелеріне деген қызығушылығының әсері есепке алынады.

Бұл зерттеу нәтижесі алдағы уақытта Қазақстанның зерттеушілері осы әдістемені қолдана отырып, басқа мемлекетте жүргізілген басым психикалық күйге байланысты зерттеулерді қазақ тілді респонденттерде қайтара жүргізіп көруге немесе осы уақытқа дейін қарастырылмаған басқа да қосымша факторлардың әсерін байқау мақсатында жаңа зерттеу жүргізуге мүмкіндік береді. Сонымен қатар, бұл еңбекте жинақталған мәліметтер алдағы уақытта жоспарланған басым психикалық күй туралы анықтамаға байланысты зерттеуімізге негіз болады.

Ризашылық, мүдделер қақтығысы

Авторлар мүдделер қақтығысының жоқтығын айтады.

Авторлардың қосқан үлесі

А.А. Қасымжанова – мәселені қою, мақала тұжырымдамасын және дизайнын құрастыру, әдебиеттерді сыни талдау.

С.Т. Бапаева – статистикалық деректерді жинақтау, нәтижелерді кесте және графика түріндегі көрінісін құрастыру, зерттеу нәтижелерін сипаттау және қорытындыларды қалыптастыру.

Әдебиеттер тізімі

1. Леонтьев Д.А. Вызов неопределенности как центральная проблема психологии личности // Психологические исследования. – 2015. – Т. 8. – № 40. – С. 1-11. <https://doi.org/10.54359/ps.v8i40.555>

2. Салихова Н.Р. Построение жизни субъектом: саморегуляция и/или самоорганизация // Учен. зап. Казан. ун-та. Сер. Гуманит. науки. – 2012. – Т. 154. – Кн.6. – С. 268-279. [Электрондық ресурс] – <https://cyberleninka.ru/article/n/postroenie-zhizni-subektom-samoregulyatsiya-i-ili-samoorganizatsiya> (жүгінген күні: 24.04.2024).

3. Андрияшина А.Д., Салихова Н.Р. Психические состояния в ситуации неопределенности: анализ феноменологических описаний // Психология психических состояний: сборник материалов XV Между-народной научно-практической конференции для студентов, магистрантов, аспирантов, молодых ученых и преподавателей вузов (Казань, 25–26 февраля 2021 г.). – 2021. – № 15. – С. 27-33. [Электрондық ресурс] – <https://istina.msu.ru/collections/370438961/> (жүгінген күні: 24.04.2024).

4. Корнилова Т.В. Психология риска и принятия решений. М.: Аспект Пресс, 2003. – 287 с. [Электрондық ресурс] – <https://istina.msu.ru/publications/book/509820/> (жүгінген күні: 24.04.2024).
5. Соколова Е.Т. Культурно-историческая и клиничко-психологическая перспектива исследования феноменов субъективной неопределенности // Вест-ник Моск. Ун-та. Сер. 14. Психология. – 2012. – № 2. – С. 37-48. [Электрондық ресурс] – <https://msupsyj.ru/articles/detail.php?article=157> (жүгінген күні: 24.04.2024).
6. Hallman R. J. The necessary and sufficient conditions of creativity // Journal of Humanistic Psychology. – 1963. – № 3(1). P. 14-27. [Электрондық ресурс] – <https://doi.org/10.1177/002216786300300102> (жүгінген күні: 24.04.2024).
7. Прохоров А.О., Чернов А.В., Юсупов М.Г., Решетникова И.С. Развитие саморегуляции психических состояний у студентов в процессе обучения в вузе // Новые психологические исследования. – 2021. – № 4. – С. 71-90. DOI: 10.51217/npsyresearch2021010404
8. Салихова Н.Р., Салихова А.Б. Особенности психических состояний в ситуациях наличия и отсутствия автономии субъекта при разном уровне то-лератности личности к неопределенности // Психология состояний человека: актуальные теоретические и прикладные проблемы: сб. ст. III Международной науч. конф. – 2018. – С. 142-151. [Электрондық ресурс] – https://pure.spbu.ru/ws/portalfiles/portal/84573043/_2021_15_415_419.pdf (жүгінген күні: 24.04.2024).
9. Jia R., Furlong E., Gao S., Santos L. R., Levy I. Learning about the Ellsberg Paradox reduces, but does not abolish, ambiguity aversion // PLoS ONE. – 2020. – № 15 (3). [Электрондық ресурс] – <https://doi.org/10.1371/journal.pone.0228782>
10. Camerer C., Weber M. Recent developments in modeling preferences: Uncertainty and ambiguity // J Risk Uncertainty. – 1992. – № 5. – P. 325-370 . <https://doi.org/10.1007/BF00122575>
11. Curley S. P., & Yates J. F. The center and range of the probability interval as factors affecting ambiguity preferences // Organizational behavior and human decision processes. – 1985. – № 36 (2). P. 273-287. [https://doi.org/10.1016/0749-5978\(85\)90016-0](https://doi.org/10.1016/0749-5978(85)90016-0)
12. Ellsberg, D. (1961). Risk, ambiguity, and the Savage axioms. The quarterly journal of economics, 75(4), 643-669.
13. Kuhn T. S. The structure of scientific revolutions. University of Chicago press, 2012. – P. 216. [Электрондық ресурс] – https://books.google.com/books?hl=ru&lr=&id=3eP5Y_0OuzwC&oi=fnd&pg=PR5&ots=xW4RDdjLuI&sig=tW9TIf7BzOZWl3uOPLGNJK8mS9E (жүгінген күні: 24.04.2024).
14. Durodié B. Handling uncertainty and ambiguity in the COVID-19 pandemic // Psychological Trauma: Theory, Research, Practice, and Policy, – 2020. – №12. – P. 61-62. <https://doi.org/10.1037/tra0000713>
15. Frankl V. E. Man's search for meaning. Simon and Schuster. – 1985. [Электрондық ресурс] – <https://books.google.com/books?hl=ru&lr=&id=W3q8R4dRZTwC&oi=fnd&pg=PA9&ots=gpsUEF2hCJ&sig=DrnGWHSH7LjxbQJDo4Le4RdWJHQ> (жүгінген күні: 24.04.2024).
16. Furedi F. Therapy Culture: Cultivating Vu. Routledge. – 2013. [Электрондық ресурс] – <https://www.taylorfrancis.com/books/mono/10.4324/9780203098684/therapy-culture-cultivating-vu-frank-furedi> (жүгінген күні: 24.04.2024).
17. Durodié B., & Wainwright D. Terrorism and post-traumatic stress disorder: a historical review // The Lancet Psychiatry. – 2019. – № 6 (1), P. 61-71. [Электрондық ресурс] – [https://www.thelancet.com/journals/lanpsy/article/PIIS2215-0366\(18\)30335-3/fulltext](https://www.thelancet.com/journals/lanpsy/article/PIIS2215-0366(18)30335-3/fulltext) (жүгінген күні: 24.04.2024).

18. Абдильданова С.К., Кунанбаева М.Н., Камзанова А.Т., Завацкая Г.А., Садыкова Н.М. Влияние музыки на психическое состояние беременных // Вестник КазНУ. Серия психологии и социологии. – 2016. – № 1. – С. 4-10. [Электрондық ресурс] – <https://bulletin-psysoc.kaznu.kz/index.php/1-psy/article/view/582/427> (жүгінген күні: 24.04.2024).

19. Куликов Л.В. Руководство к методикам диагностики психических состояний, настроений и сферы чувств. – СПб.: СПГУ, – 2003. – 228 с.

С.Т. Бапаева, А.А. Касымжанова

Университет «Туран», Алматы, Казахстан

(e-mail: s.bapayeva@turan-edu.kz, a.kassymzhanova@turan-edu.kz)

Социально-психологические особенности доминирующего психического состояния личности в ситуации неопределенности

Аннотация. В данной статье представлены результаты перевода и адаптации методики диагностики доминирующего психического состояния Л.В. Куликова. В статье дано теоретическое обоснование использования данной методики. Опросник диагностики доминирующего психического состояния Л.В. Куликова является на сегодня одним из популярных и широко используемых методов оценки характеристик психологического и социально-психологического уровней доминирующего психического состояния.

Основной целью нашей работы было – расширить инструментарий оценки доминирующего психического состояния на казахском языке.

В рамках адаптации методики была проверена внутренняя согласованность шкал и пунктов опросника по коэффициенту альфа – Кронбаха σ , на разновозрастных респондентах Республики Казахстан. Был проведен анализ социально-демографических особенностей исследовательской группы с использованием критерия U Манна-Уитни. Было выявлено, что методика внутренне согласована при измерении психологического и социально-психологического уровней доминирующего психического состояния личности. Вместе с тем в исследовании выявляется наиболее типичное содержание, типичные психические состояния ситуаций неопределенности личности в кризисных ситуациях.

Основываясь на наших результатах, мы рекомендуем методику диагностики доминирующего психического состояния Л.В. Куликова для использования к качеству надежных методов с набором утверждений, описывающих признаки, которые характеризуют состояние, поведение, отношение респондентов к различным явлениям в возрасте от 14 до 67 лет.

Ключевые слова: доминирующее психическое состояние, неопределенность, кризис, адаптация, внутренняя согласованность, надежность.

S.T. Bapayeva, A.A. Kassymzhanova

Turan University, Almaty, Kazakhstan

(E-mail: s.bapayeva@turan-edu.kz, a.kassymzhanova@turan-edu.kz)

Socio-psychological peculiarities of the dominant mental state of a person in a situation of uncertainty

Abstract. This article presents the results of translation and adaptation of the methodology for diagnosing the dominant mental state of L. V. Kulikov. The questionnaire for the diagnosis of the dominant mental state of L. V. Kulikov is currently one of the popular and widely used methods for assessing the characteristics of the psychological and socio-psychological levels of the dominant mental state.

The main purpose of our work was to expand the toolkit of dominant mental state assessment in the Kazakh language.

Within the framework of method adaptation, the internal consistency of scales and items of Cronbach's alpha method questionnaire was tested on different-aged respondents of the Republic of Kazakhstan. An analysis of the socio-demographic characteristics of the research group was conducted using the Mann-Whitney U test. At the same time, the study reveals the most typical content of personal uncertainty situations in the period of crisis, as well as typical mental states in the situation of uncertainty.

Based on our results, we recommend L. V. Kulikov's method of diagnosing the dominant mental state to be used as a reliable method with a set of statements describing attributes that characterize the state, behavior, and attitude of respondents to various phenomena at the age of 14 to 67 years.

Keywords: dominant mental state, uncertainty, crisis, adaptation, internal consistency, reliability.

References

1. Leont'ev D.A. Vyzov neopredelennosti kak central'naja problema psihologii lichnosti [The challenge of uncertainty as a central problem of personality psychology]. (2015 Psychological research, vol. 8, no 40, pp. 1-11). <https://doi.org/10.54359/ps.v8i40.555>
2. Salihova N. R. Postroenie zhizni sub#ektom: samoreguljacija i/ili samoorganizacija [Building life by the subject: self-regulation and/or self-organization]. Scientific notes of Kazan University. Humanities Series, 2012, vol. 154, no. 6, pp. 267-279. [Electronic resource] – Available at: <https://cyberleninka.ru/article/n/postroenie-zhizni-subektom-samoreguljatsiya-i-ili-samoorganizatsiya> (accessed: 24.04.2024).
3. Andrijashina A.D., Salihova N.R. Psihicheskie sostojanija v situacii neopredelennosti: analiz fenomenologicheskikh opisaniy [Mental states in a situation of uncertainty: analysis of phenomenological descriptions] Psihologija psihicheskikh sostojanij: sbornik materialov XV Mezhdunarodnoj nauchno-prakticheskoj konferencii dlja studentov, magistrantov, aspirantov, molodyh uchenyh i prepodavatelej vuzov [Collection of materials of the XV International Scientific and Practical Conference for students, undergraduates, postgraduates, young scientists and university teachers], Kazan, Kazan University Press, 2021, no. 15, pp. 27-33 [in Russian] [Electronic resource] – Available at: <https://istina.msu.ru/collections/370438961/> (accessed: 24.04.2024).
4. Kornilova T.V. Psihologija riska i prinjatija reshenij [Psychology of risk and decision-making]. Moscow, Aspect Press, pp. 287. (2003) [Electronic resource] – Available at: <https://istina.msu.ru/publications/book/509820/> (accessed: 24.04.2024).

5. Sokolova E.T. Kul'turno-istoricheskaja i kliniko-psihologicheskaja perspektiva issledovanija fenomenov subektivnoj neopredelennosti [Cultural-historical and clinical-psychological perspective of the study of the phenomena of subjective uncertainty]. *Bulletin of the Moscow University*, 2012, vol. 14, no. 2, pp. 37-48. [Electronic resource] – Available at: <https://msuspsyj.ru/articles/detail.php?article=157> (accessed: 24.04.2024).
6. Hallman R. J. The necessary and sufficient conditions of creativity. *Journal of Humanistic Psychology*, vol. 3, no. 1, pp. 14-27. (1963) <https://doi.org/10.1177/002216786300300102>
7. Prohorov A.O., Chernov A.V., Jusupov M.G., Reshetnikova I.S. Razvitie samoreguljicii psihicheskikh sostojanij u studentov v processe obuchenija v vuze [Development of self-regulation of mental states in students in the process of studying at the university]. 2021, *New psychological research*, no. 4, pp. 71–90. DOI: 10.51217/npsyresearch_2021_01_04_04
8. Salihova N.R., Salihova A.B. Osobennosti psihicheskikh sostojanij v situacijah nalichija i otsutstvija avtonomii sub"ekt pri raznom urovne to-leratnosti lichnosti k neopredelennosti [Features of mental states in situations of the presence and absence of autonomy of the subject with different levels of tolerance of the individual to uncertainty]. *Psychology of human states: actual theoretical and applied problems: collection of Article III of the International Scientific Conference*. Kazan: Kazan University Press, 2018, pp. 142-151. [Electronic resource] – Available at: https://pure.spbu.ru/ws/portalfiles/portal/84573043/_2021_15_415_419.pdf (accessed: 24.04.2024).
9. Jia R, Furlong E, Gao S, Santos L.R, Levy I. Learning about the Ellsberg Paradox reduces, but does not abolish, ambiguity aversion. *PLoS ONE*, no. 15(3): e0228782. (2020) [Electronic resource] – Available at: <https://doi.org/10.1371/journal.pone.0228782> (accessed: 24.04.2024).
10. Camerer C., Weber M. (1992) Recent developments in modeling preferences: Uncertainty and ambiguity. *J Risk Uncertainty*, no. 5, pp. 325–370. [Electronic resource] – Available at: <https://doi.org/10.1007/BF00122575> (accessed: 24.04.2024).
11. Curley S. P., & Yates J. F. The center and range of the probability interval as factors affecting ambiguity preferences. *Organizational behavior and human decision processes*, no. 36(2), pp. 273-287 (1985) [Electronic resource] – Available at: [https://doi.org/10.1016/0749-5978\(85\)90016-0](https://doi.org/10.1016/0749-5978(85)90016-0) (accessed: 24.04.2024).
12. Ellsberg, D. (1961). Risk, ambiguity, and the Savage axioms. *The quarterly journal of economics*, 75(4), 643-669.
13. Kuhn T. S. The structure of scientific revolutions. University of Chicago press. (2012). [Electronic resource] – Available at: https://books.google.com/books?hl=ru&lr=&id=3eP5Y_0OuzwC&oi=fnd&pg=PR5&ots=xW4RDdjLuI&sig=tW9TIf7BzOZWl3uOPLGNJK8mS9E (accessed: 24.04.2024).
14. Durodié B. Handling uncertainty and ambiguity in the COVID-19 pandemic. *Psychological Trauma: Theory, Research, Practice, and Policy*, no. 12(S1), pp. 61–62. (2020) [Electronic resource] – Available at: <https://doi.org/10.1037/tra0000713> (accessed: 24.04.2024).
15. Frankl V. E. Man's search for meaning. Simon and Schuster. – 1985. [Electronic resource] – Available at: <https://books.google.com/books?hl=ru&lr=&id=W3q8R4dRZTwC&oi=fnd&pg=PA9&ots=gpSUEF2hCJ&sig=DrnGWHSh7LjxbQJDo4Le4RdWJHQ> (accessed: 24.04.2024).
16. Furedi F. *Therapy Culture: Cultivating Vu*. Routledge. (2013) [Electronic resource] – Available at: <https://www.taylorfrancis.com/books/mono/10.4324/9780203098684/therapy-culture-cultivating-vu-frank-furedi> (accessed: 24.04.2024).

17. Durodié B., & Wainwright D. Terrorism and post-traumatic stress disorder: a historical review. *The Lancet Psychiatry*, no. 6(1), pp. 61-71. (2019) [https://www.thelancet.com/journals/lanpsy/article/PIIS2215-0366\(18\)30335-3/fulltext](https://www.thelancet.com/journals/lanpsy/article/PIIS2215-0366(18)30335-3/fulltext) (accessed: 24.04.2024).

18. Abdildanova S.K., Kunanbaeva M.N., Kamzanova A.T., Zavatskaya G.A., Sadykova N.M. Vlijanie muzyki na psihicheskoe sostojanie beremennyh [Music influence on the mental state of pregnant women] (*KazNU Bulletin*. 2016, Psychology and sociology series. no 1 (56), pp. 4-10). [Electronic resource] – Available at: <https://bulletin-psysoc.kaznu.kz/index.php/1-psy/article/view/582/427> (accessed: 24.04.2024). [in Russian]

19. Kulikov L.V. Rukovodstvo k metodikam diagnostiki psihicheskikh sostojanij, nastroenij i sfery chuvstv [A guide to the methods of diagnosis of mental states, moods and the sphere of feelings]. St. Petersburg: St. Petersburg State University, pp. 32-62. (2003) [Electronic resource] – Available at: <http://base.psy.spbu.ru/index.php/klass1/sredstva-psikhodiagnostiki/item/70-2012-02-16-15-14-22>(accessed: 24.04.2024).

Авторлар туралы мәлімет:

Бапаева С.Т. – корреспонденция үшін автор, «Психология» кафедрасының сениор-лекторы, «Тұран» университеті, Сәтпаев 16а көшесі, Алматы қаласы, Қазақстан.

Қасымжанова А.А. – психология ғылымдарының кандидаты, «Психология» кафедрасының профессоры, «Тұран» университеті, Сәтпаев 16а көшесі, Алматы қаласы, Қазақстан.

Информация об авторах:

Бапаева С.Т. – Автор-корреспондент, старший преподаватель кафедры психологии Университета Туран, ул. Сатпаева 16А, г. Алматы, Казахстан.

Касымжанова А.А. – кандидат психологических наук, профессор кафедры «Психология», Университет Туран, ул. Сатпаева 16А, г. Алматы, Казахстан.

Information about authors:

Barayeva S.T. – Corresponding Author, Senior lecturer of the Department of psychology, Turan University, Satpayev 16A Street, Almaty, Kazakhstan.

Kassymzhanova A.A. – PhD, professor of the Department of "Psychology", Turan University, Satpayev 16A Street, Almaty, Kazakhstan.



МРНТИ 15.41.61

Научная статья

DOI: <https://doi.org/10.32523/2616-6895-2024-148-3-226-243>

Этнокультурный символ «шанырак» как метод арт-терапевтической работы

А.А. Исаханова 

Astana IT University, Астана, Казахстан

(E-mail: assel.issakhanova@astanait.edu.kz)

Аннотация. В период активного развития практической психологии в Казахстане и клиентоориентированного подхода перед нами стоит вызов – обновления психотерапевтических инструментов. Арт-терапия как один из наиболее распространённых и глубоких подходов в психологии является тем ориентиром, который помогает эффективно и легкому взаимодействию с клиентами и их проблемами. В связи с этим новый разработанный арт-терапевтический метод «Шанырак» эффективно работает, как подтверждают результаты апробации, и отвечает современному вызову.

Использование этносоциальных конструктов в психологии на сегодняшний день является необходимостью, которая обусловлена феноменом «этнического возрождения» или «этнического парадокса современности», через использование данных конструктов эффективность работы в подходе арт-терапии возрастает, повышая эффективность работы, и облегчает установление контакта с «символическим» бессознательным, раскрывая более глубокие внутренние интерпретации заявленной проблемы. Это можно оценить в данном исследовании по апробации метода и его результатам.

В апробации метода приняли участие 137 человек в возрасте от 17 до 50 лет, а также 15 практических психологов, работающих в подходе арт-терапии и преподавателей предмета «Арт-терапия» в вузах города Астаны. Полученные результаты и комментарии дают возможность заключить то, что арт-терапевтический метод «Шанырак» может быть использован как самостоятельный метод, так и вспомогательный метод в работе со страхом.

Ключевые слова: арт-терапия; Шанырак; страх; метод; символ; мандала.

Введение

Особенность проявления этнической культуры в личной картине мира – одна из самых мало исследуемых тем в психологии на сегодняшний день. Данная проблема связана со многочисленными факторами трактовки, развития, применения понятий и требованиями научной среды. Однако даже это не останавливает интерес обывателей к особенностям восприятия мира через призму этнокультурных ценностей, особенностей, возможностей развития. Интерес к изучению этнических особенностей, корней и истории, понимания своего генетического происхождения становится важным вопросом, который привлекает внимание не только старшего поколения, но и молодежи.

В казахстанском обществе растущий интерес к этнокультурным особенностям подтверждается множеством социологических исследований. Казахстанцы отмечают, что обращение к своему культурному наследию помогает находить ответы на важные вопросы жизни, личного развития и определения своего места в ходе истории, а также понимания смысла жизни [1].

Интерес казахстанцев отражает современный феномен социально-психологического развития общества, раскрывающийся как «этническое возрождение» и/или «этнический парадокс современности». Данный феномен отражает повышение сознательной значимости этнической ориентации общества, интерес к национальной культуре и включение в каждодневный ритм жизни «этно» элементов как в одежде и аксессуарах, так и в межличностном и межгрупповом взаимодействии [2].

Этнический парадокс современности проявляется не только в социальных взаимоотношениях межличностного и межгруппового характера, но и влияет на самоопределение, самореализацию и самопознание. Современные психологические методы не могут оставаться от этого влияния в стороне и не изменять методы работы в практическом русле. В связи с этим новые методы, основанные на этнических аспектах восприятия символов созидания, гармонии, развития, могут стать хорошим подспорьем для практической работы и теоретического подкрепления новых исследований.

В связи с этим нашей целью стала разработка методов арт-терапевтической работы, основанной на символах казахстанского общества, и развитие современной арт-терапии в Казахстане. Разработанный метод «Шанырак» стал первым положительно показавшим себя методом современной арт-терапии в практическом применении.

Научная методология исследований

«Этническое возрождение» затрагивает абсолютно все сферы жизни современного казахстанского общества, социальные программы развития республики [3], кросс-культурные исследования [4], [5], тренды исторического стиля одежды в современной интерпретации [6], [7], гастрономию [8] и т.д. Данный феномен раскрывает психологические потребности развития смысловой составляющей этнической основы самопознания и самореализации личности через символизм национальной культуры.

Символ – это образ, обладающий смысловым значением, несущий нечто неопределенное и неизвестное, нечто больше, чем обыденное сознание человека [9]. Символическим является то, что выходит за рамки прямого и не поддается точному определению и объяснению. Символизация – это социально-психологический процесс, необходимое условие в формировании культуры и общества в целом, помогающий закрепить в сознании личности образы, формы, идеи и поведенческие паттерны. Анализ символов является одним из актуальных и наиболее приближенных инструментов в понимании и раскрытии субъективного мира личности [10].

Сегодня у нас больше знаний о символах, чем у предыдущих поколений, однако мы еще не всегда можем правильно их использовать и трактовать. Символизм – это тонкая связь культуры, истории и современного склада бытия человека. Символизм, наполненный значениями и смыслами, несет в себе культурные установки.

Культурные установки – это своего рода «идеалы, в соответствии с которыми личность (предмет, явление) квалифицируется как «достойная/недостойная», вырабатываются они на протяжении исторического пути развития народа, этнической группы, представителей одного социально развитого общества. Данные установки реализуются как конструкты личностной основы значений восприятия мира и откладываются в социальной памяти, формируя приемлемые паттерны поведения, активируемые символическим значением образов, раскрываемых через их смысловую нагрузку [21]. Этот процесс реализации показывает то, о чем в течение исторического развития мы, люди, договорились друг с другом, выработали, переняли для успешной социализации и общественного взаимопонимания. Именно он отделяет нас от бездны хаоса, упорядочивает жизнь, поэтому его нужно соблюдать» [11].

Культурные установки включают в себя четыре фактора психологического развития личности – социальный, религиозный, эстетический, философский [9]. Все эти факторы в полной мере дают возможность развития смысловых составляющих личности в самопознании и самореализации. В связи с этим исследование символов является значимым направлением в познании социальной ориентации, социокультурной программы, особенностей личностного развития и смысловой основы современного человека в аспекте «этнического парадокса современности».

Для казахов символ всегда был больше, чем просто знак или определение. В каждом символе раскрывалась своя история, понимание, направление и даже ритуальное или магическое значение. Одним из значимых символов нашего общества как в прошлом, так и на сегодняшний день является «Шанырак». «Шанырак» в призме символического мира и его психологической интерпретации приравнивается к мандале, символу универсально выраженного архетипа целостности [13].

Слово «мандала» переводится как «круг», и взято оно из тибетского языка, где означает «центр», а иногда – «то, что окружает» [12]. Мандала способствует расширению внутренних конфликтов и созданию спокойного и гармоничного состояния как во внутреннем мире, так и в окружающем. Мандала отражает отношение человека с внешним миром, и взаимоотношения между различными аспектами внутренней реальности. Мандалы используют в различных аспектах социокультурных направлений работы с личностью: в религии, психотерапии, культуре, архитектуре и т.д.

В психотерапии мандалы используют для самопознания, диагностики, психологической медитации и/или релаксации, так как они передают разные формы бытия, первичные и странные переживания, а иногда также опыт важных открытий. В отличие от дневника, представляющего собой линейный способ фиксации наблюдений за собой, мандала является «гештальтным» способом отражения, пригодным для ретроспективного анализа [14].

Можно увидеть сходство мандалы с зачатием и дальнейшим развитием плода в матке: «Вершина космической горы представляет собой не только наивысшую точку на земле, но и пуп земли, то место с которого началось творение», и которое также отражает символ мандалы, символ круга с точкой внутри – главного смысла, заложенного в его [15]. К.Г. Юнг пишет: мандала – символ всех священных сил – как созидательных, так и разрушительных [15]. Мандала встречается в религиозных, культурных и традиционно-исторических источниках познания человеческого бытия, его души и психики. Историческое значение мандалы, ее смысл, символизм заключаются в бессознательном значении, которое из источников первоначальных нашло отражение в современности и практически не поменялось.

В процессе работе с мандалами наилучший результат авторы мандалы (клиенты) получают в процессе непосредственного рисования мандал на бумаге, независимо от формата бумаги и вида используемых инструментов. В настоящий момент есть много готовых трафаретов для мандал, однако, как отмечают арт-терапевты, наилучший результат авторы мандалы (клиенты) получают при рисовании самостоятельно, без использования трафаретов. Даже при анализе мандал можно судить об особенностях работы с ними в процессе изображения. Так, движение руки при изображении основной части по часовой стрелке отражает осознание бессознательных процессов при решении поставленных задач и/или проблем автором. Если движение в процессе рисования имеет противоположную направленность, это может быть свидетельством процесса психического регресса. Данные заметки впервые были сделаны еще К.Г. Юнгом, позже подтверждены современными исследователями, арт-терапевтами. Изменения глубины психических процессов в процессе изображения отражают непрерывный диалог объективности и субъективности процессов психики во время интенсивной работы [9].

Движения в процессе рисования мандал в каждый отдельный период времени характерны для кортикальной активности головного мозга. Данные колебания психической деятельности отражаются в ощущении движения, изменения, взаимодействия настоящего с желаемым, передаваясь активно в рисунке, запуская процесс изменения, осознания и анализа с позиции здесь и сейчас. Поэтому статичные формы в рисунке мандалы не могут быть приемлемыми для работы над заданными процессами, которые должны привести к изменениям поведения. Копытин в своей работе пишет, что движение в мандале вправо связано с высокой степенью сознательного контроля личности, а движение влево связано с состоянием транса и другими измененными состояниями. Регулярное рисование мандал помогает психике запускать самоисцеляющие процессы, не только в работе с ментальным состоянием, но и с физическими составляющими здоровья личности человека. Создание мандалы, как

правило, успокаивает, приводит в равновесие эмоциональный фон, человек погружается в состояние транса, через которое он созерцает мир, наслаждаясь им, принимает его и все происходящее с ним в этот момент своей жизнедеятельности [16].

Процесс анализа мандал можно сравнить с постановкой диагноза в медицине по справочнику внутренних болезней, скрытых от первоначального взгляда врача, доступного лишь при детальном изучении анализов пациента. Разница лишь в том, что вместо анализов – рисунок, вместо внутренней болезни – поведенческие реакции [9]. А.И. Копытин отмечал: «грань между субъективными и объективными способами оценки информации на самом деле зыбка, предмету оценки мандал больше соответствует метафорический стиль» [16]. Сам по себе материал изучения мандал становится проводником по внутреннему миру человека, его возможностям, страхам, желаниям, скрытым потребностям. Мандала - это метод соприкосновения с древностью и глубиной своего «Я» через психологическую практику, элемент работы арт-терапии, архетип, укоренившийся в бессознательном [7]. В современном изменчивом мире работа с мандалами позволяет человеку найти стабильность через бессознательную проекцию восприятия себя в качестве центрального элемента силы, реконструкции своих отношений с внешним миром.

В казахской культуре образ мандалы активно прорисовывается в мифах, легендах, архетипических посланиях и быте через образ «Шанырака». «Шанырак» издревле наделяли сакральным значением, и в XXI веке мы по-прежнему относимся к нему с большим уважением и трепетом. «Шанырак» давно перестал восприниматься как часть предметного мира, он стал символом независимости, свободы и развития. Символизм «Шанырака», заложенный в культурные объекты этнического самосознания человека, несет большой потенциал саморазвития и решения современных проблем изменчивости окружающего мира.

«Шанырак» в себе отражает не только этнические особенности, но и несет феномен коллективного бессознательного. Его можно разделить на два компонента коллективного бессознательного общечеловеческого информационного поля – это круг и крест.

Круг, или мы можем назвать его мандалой, – универсальный архетип целостности восприятия окружающего мира и себя в этом мире. Мандала представляет собой круг, объединяющий в себе два основных понятия всеобщего бессознательного, культурного начала человеческой природы развития психики, способствует решению внутренних конфликтов и создает гармоничное состояния субъекта, работающего с ней. Первое упоминание мандалы и ее образ в виде круга, применение ее в эзотерических и культурных аспектах появилось примерно к 2300 г. до нашей эры в древней Месопотамии, а образ современной свастики – креста, заключенного в круг, – возникло в культуре Дальнего Востока приблизительно в 3000 г. до нашей эры. В казахской культуре крест или символ свастики – узор «айқас» несет глубокое значение единства рода, развития, перемен, достижения намеченного. В древние времена крест, известный сегодня у казахов как узор «айқас», символизировал устройство природы, начиная от ее сторон до четырех сезонов года. Символ креста, заключенного в круг, часто встречается не только в восточной и азиатской национальной культуре, но и в европейском наследии современных стран

Европы и США. Смысловая нагрузка данного символа очень схожа в мировых культурах, раскрывая связь человека и природы, включает в себе взаимодействие четырех стихий, четырех времен года, четырех сторон света, четырех возрастных комбинаций взросления и развития. Человек как основа данного образа, круга с крестом внутри, представляет символический центр, внутреннюю основу, то, с чего все начинается и с чем все заканчивается. Так же в древности шумеры ассоциировали времена года с четырьмя небесными телами, наиболее яркими и заметными, – Марсом, Сатурном, Меркурием и Юпитером. Жители Вавилона связывали с этими планетами «небожителей», «высших существ» – богов, которые, объединяясь в образе мандалы, служили ориентирами, направляющими солнца, общего источника всего живого (середина мандалы, исходная точка). Данная интерпретация и сегодня находит свое описание как в трактовке древних работ, так и в эзотерических направлениях «работы» с человеком, его самоощущением, самосознанием, в ней солнце олицетворяет начало, глубинное «Я», бессознательное.

Человек с самого начала работы с мандалой, раскрывая ее значение и смысл, располагал себя в ее центре, на пересечении и/или соединении четырех составляющих, четырех оснований и направлений, идентифицируя себя с солнцем, богом, началом, запускающим жизнь и завершающим ее смертью, развивающим плодородие и отнимающим возможность продолжения. Данная смысловая составляющая мандалы проецирует психологическое развитие, проекцию внешней формы психики, разделённую на этапы онтогенетического развития, воплощенного в культурной конструкции. Современное общество имеет представление о солнечной системе, ее структуре и расположении элементов, центральным значением которого является солнце, и это также является отражением его бессознательного через генетическую составляющую памяти, культурного наследия и историю.

Современное общество испытывает потребность в том, чтобы найти некий центр, стержень своего существования, энергетический столб, ориентир в быстро изменяющемся мире, который мог бы стать основой, центральным элементом, обозначающим его самого, – современного человека, существо, живущее в быстром ритме изменений и переключений. Через психологическую призму данную потребность можно рассматривать еще и как потребность в возможности «спрятаться», «скрыться» от внешних факторов стресса, изменчивости и неустойчивости. Удовлетворение ее позволяет черпать силы из стресса, убежища в виде бессознательного, через принятия его, признание своих внутренних ресурсов [18]. А после реструктурировать свои отношения с внешним миром через заботу о внутреннем, психическом, проявляющемся в архетипах и образах культуры, этноса, нации. Таким образом, символ мандалы, заключающий в себе удовлетворение всех актуальных потребностей, помогает человеку структурировать и ввести в равновесие взаимодействие между окружающей действительностью и внутренним миром [19].

Использование такого значимого символа, как мандала, в психотерапевтической работе раскрывает внутренний потенциал бессознательных процессов, помогая клиенту глубже проработать поставленные проблемы, принять верные решения, касаемо своей личности и своих потребностей.

Разделение единого целого на четыре элемента в мандале отражает процесс дифференциации личности в сознательном и бессознательном, культурном и религиозном, психическом и физическом, связанный с раскрытием энергии одного и ее распределением по всем четырем частям. В плане психического развития аналогичный паттерн предполагает стабилизацию, расширение и созревание «Эго», что сопровождается прогрессивной дифференциацией четырех основных психических функций (мышление, чувства, интуиция, ощущения) [20].

Мандалу, круг с крестом внутри, использовали и продолжают использовать в качестве религиозно-культурного инструмента, способствующего объединению личностных проявлений психической жизни и самоидентификации, в психологии этот подход объединения через круг официально не прорабатывался. В связи с этим на основе проведенного анализа литературы и работы в подходе арт-терапии нами был разработан и апробирован арт-терапевтический метод, получивший название «Шанырак». Уникальность метода и отличие от работы с мандалами заключается, во-первых, в его приближенности к этническому символизму, культурному восприятию, что становится очень значимым в период этнического парадокса современности и раскрывается в нашей стране увеличением интереса к языку, традициям, внешним признакам материального составляющего бытия. Во-вторых, метод «Шанырак» работает как в направлении психотерапевтическом в работе со страхами, преодолении и/или принятии своих страхов, так и в коучинговом подходе арт-терапии планирования, визуализации будущего и переживания эмоций, связанных с достижениями. В этой публикации мы больше будем ориентироваться на психотерапевтическую основу метода работы со страхами и раскроем результаты апробации.

Страх является фундаментальным эмоциональным состоянием, знакомым каждому. Люди неизбежно сталкиваются со страхом в своей жизни. В психологии страх рассматривается как отрицательно окрашенное чувство, которое помогает в выживании и самозащите. Тем не менее, страх может привести к созданию психологических барьеров и препятствий, которые трудно преодолеть. Эти страхи, поражающиеся нашими собственными мыслями, могут мешать социализации, личностному развитию и адаптации. Часто страх вызывает стрессовые ситуации, оказывая разрушительное влияние как на самого человека, так и на его окружение.

Использование рисунков для изучения страхов было широко применено в психологии, где они часто служат ключевым инструментом для выявления черт личности. Однако в настоящее время отсутствует полное и актуализированное понимание того, как рисунки отражают индивидуальные особенности в обработке страхов, а также изменения в категориях познания в контексте эволюции современной реальности. Это представляет собой сложность в интерпретации рисунков и понимании глубинных аспектов личности.

Результаты исследования и обсуждение

Арт-терапевтический метод работы со страхом «Шанырак» подразумевает глубокую проработку данного чувства, соприкасаясь как с сознательным, так и с бессознательным,

раскрывая точные интерпретации и виденье человека своего страха в четырех плоскостях эмоционального восприятия и воспроизведения своего осознания отношения к страху и изменениям, которые он несет. Техника «Шанырак» довольно проста. Для ее выполнения понадобится белый лист бумаги формата А4 с нарисованным кругом, разделенным на четыре части, шаныраком, цветные карандаши и 30-40 минут времени. Метод может применяться индивидуально и в групповой работе.

Инструкция метода «Шанырак»: «Сосредоточьтесь на своем страхе, выберите цвета, обозначающие для вас страх. После выбора подумайте о том состоянии, которое вы хотите иметь, ощутить, в котором хотите находиться после преодоления страха, представьте и почувствуйте его, почувствуйте не только в виде мыслей, добавьте к мыслям телесные ощущения, эмоции, образы. Теперь выберите цвета, обозначающие для вас чувство – состояние без страха.

Возьмите карандаш нейтрального цвета, не связывающий вас ни с одним, ни с другим чувством, тот, который вам приятен, и нарисуйте круг на весь лист. Если круг уже нарисован, вы можете его обвести или оставить его без изменений. Круг должен быть примерно такого же размера, как ваше лицо. Внутри круга нарисуйте пересекающиеся 4 линии, 2 перпендикулярные и 2 горизонтальные. Неважно, какие линии вы будете рисовать первыми. У вас должен получиться «Шанырак».



Рисунок 1. Основа арт-терапевтического метода «Шанырак»

Возьмите, пожалуйста, те цвета, которые вы выбрали для обозначения вашего страха. Ощутите ваш страх внутри, в вашем теле, представьте, какой он, какой формы, размера, цвета, как его можно обозначить. Выберите символ, цвет, образ вашего страха, нарисуйте его в левом нижнем углу вашего «Шанырака».

Теперь представьте, как вы влияете на свое окружение, на близких людей, коллег, друзей и т.д., когда вы боитесь. Что меняется в вашем окружении? Как окружающие

ощущают ваш страх, как реагируют на вас, как начинают с вами взаимодействовать. Какое это взаимодействие? Нравится ли оно вам? Хотите ли вы всегда быть в таком состоянии и чувствовать то, как с вами общаются окружающие? Выберите символ или образ, которым можно это влияние отразить, и изобразите его в верхнем левом углу вашего рисунка. Ощутите свой страх в полной мере.

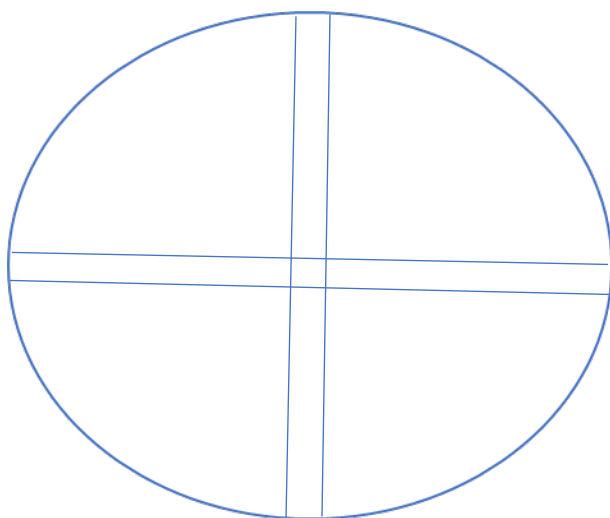
А теперь представьте, что вы избавились от страха, преодолели его, перебороли, проработали. Как вы будете влиять на свое окружение, как вас видят ваши близкие? Представьте и снова выберите образ или символ, обозначающий ваше смелое поведение, проявление вашей смелости, изобразите в верхнем правом углу «Шанырака» ваше состояние, которое видят другие, вы в глазах других.

После того, как вы изобразили образ или символ своего состояния глазами других, обратитесь к себе, к своему телу, как вы чувствуете себя без страха. Обратите внимание на свои чувства, эмоции, ощущения. Выберите цвет, образ и символ, изобразите его в правом нижнем углу. Прочувствуйте свое позитивное состояние, ваши внутренние чувства. Прорисуйте то, какой вы без страха, какой вы смелый, как вы себя чувствуете себя, что вы можете делать из этого состояния, что сможете изменить из своего нынешнего состояния смелости и активности.

По завершению вашего рисунка внимательно посмотрите на получившийся рисунок. Это все – вы, ваши состояния, проявления и чувства, ваше изменение, преображение. Точка, в середине квадрат, это – вы. Все, что происходит вокруг, это тоже вы, и ваше отношение к внутренним и внешним проявлениям своего страха.

Горизонтальное разделение – это ваше состояние внутреннего и внешнего, ваш взгляд на себя. В эту линию напишите, пожалуйста, все те ресурсы, активы, эмоции, которые помогают вам осознать внешнее и внутреннее состояние, поведение, действия. Список должен состоять из не менее четырех позиций и не более семи.

Вертикально расположено время и ресурсы, которые вам потребуются для достижения желаемого состояния, все то, что необходимо вам для изменения, то, что у вас уже есть или то, чему вы можете научиться, приобрести, создать. Список должен состоять из не менее четырех позиций и не более семи.

Посмотрите внимательно на получившуюся картину с вашими состояниями и возможностями. Поделитесь своими чувствами и мыслями, которые у вас возникают, когда вы смотрите на свое произведение. На ресурсы, которые вам необходимы для изменения своего состояния. А возможно, вы уже изменились, и у вас на этом этапе работы со своим страхом произошли сдвиги в лучшую сторону, пришло нужное осознание. Расскажите, как можно подробнее, это поможет вам постичь тот посыл, который помог вам изобразить ваше бессознательное, это послание вам от себя самого.

Что вы хотите сделать со своим рисунком, где его разместить, как с ним поступить? Какие у вас возникают мысли, идеи, ориентиры в проделанной работе?».

Весь процесс работы с методом сопровождается инструкцией. Она является ключевым моментом работы, во время которой клиент может задавать вопросы, комментировать свою работу или чувства, которые у него возникают. Однако необходимо исключать ответы и вопросы по типу: как это нарисовать? Как это сделать? Что нарисовать?

На что похоже? Сможете ли вы мне помочь с рисунком? Сможете ли вы мне помочь с интерпретацией? и т.д. Все прямые подсказки, рекомендации, инструкции могут сбить клиента и не дадут необходимого эффекта в выполнении техники. Клиента лучше вести ненавязчиво, без лишнего давления, если он не может сформулировать четко свою мысль, лучше дать ему время подумать, побыть в тишине со своим рисунком. Если клиент сразу не может ничего рассказать, необходимо его погрузить в его чувства, погрузить в то состояние, которое он чувствует сейчас, в данный момент, и предложить разместить рисунок на видном месте до следующей консультации или встречи, записывать возникающие чувства, эмоции, мысли и состояния и разобрать их при встрече и/или дистанционно.

Клиента лучше не оставлять наедине с собой во время работы с техникой, так как глубинная работа требует осознания, лучше всего осознание приходит во вовлеченной беседе, разделенными чувствами и ощущениями, ассоциациями, которые возникают в процессе раскрытия проблемы. Особенно это актуально в работе и исследовании страхов. Рисунок в работе со страхом используется как основной инструмент раскрытия личностных особенностей через изображение и интерпретацию рисунков, познание личности [17]. Страх в рисунке раскрывается и проявляет активность через расширение эмоционального фона, поднимает глубинные чувства, часто вызывает «абреакцию», в связи с этим постоянная поддержка клиента является необходимым способом взаимодействия в практической работе. Во время работы можно направлять клиента на самопознание и исследование страха вопросами: «Почему вы рисуете тот или иной символ?», «Какое значение несет для вас символ?», «Какое значение вы вкладываете в выбранный вами цвет и почему?», «Как вы себя чувствуете?», «Что вам хочется сделать?» и т.д. Данные вопросы помогут поддержать беседу, не оставят клиента наедине со своими переживаниями, а они обязательно возникнут в связи с тем, что во время работы затрагивается его внутренняя проблема, болевая точка в новом конструкте и интерпретации, даже если клиент словесно при помощи речи озвучивал ее, его рисунок будет нести новый смысл и новый взгляд, так как перенесённая на бумагу проблема несет в себе новый взгляд и новое виденье.

Данную технику можно использовать в работе с клиентами с 7 лет, так как некоторые параметры требуют сосредоточенности и осознания, дети младшего возраста могут просто не справиться с ней. Использовать ее можно со взрослыми любого возраста. Она хорошо воспринимается взрослыми в возрасте от 17 до 50 лет, которые участвовали в апробации данной техники.

Техника прошла апробацию в работе с группами и индивидуально. В апробации участие приняли 10 групп по 8-10 человек в возрасте от 17 до 50 лет. Общее количество составило 87 человек в групповой работе. В индивидуальной отработке общее количество 50 человек в возрасте от 17 до 37 лет.



Рисунок 2. Работа в группах по апробации метода

Общее количество человек, принявших участие в апробации техники «Шанырак», – 137 человек. Обратная связь по технике заключалась в положительных отзывах участников. Участник Т.: *изначально, мне показалась, что что-то не совсем понятное, и как я буду вообще рисовать свой страх в этих маленьких ячейках. Но во время работы пришло понимание страха, его корней. А под конец и методы работы, что я могу и хочу с ним сделать. Думаю, периодически даже самостоятельное использование техники возможно, чтоб посмотреть, как я могу взаимодействовать со своими страхами, принимать их или избавляться.*

Участник Д.: *в последнее время часто стала обращать внимание на символику, особенно в национальном стиле, мы же не обращаем внимание на то, что уже есть в наших генах, отработано нашими предками. Символ «Шанырак» сам по себе очень сильный*

и сакральный. В работе по этой методике, связанной с нашими корнями, я раскрылась и почувствовала сразу изменения в понимании своего страха, то, в чем выражается и как я хочу жить без него. Рисунок сам по себе в разных частях дает ощущение движения, изменения, избавления. Это круто!

Участник К.: никогда не думала о символах и методах работы в национальном стиле, я полностью за глобализацию. Но техника мне понравилась. Сразу почувствовала изменения в эмоциях относительно своего страха и мыслей по его поводу. А самое интересное, когда теперь встречаю шанырак, просто как рисунок, сразу чувствую себя увереннее))) и стала замечать, что вокруг меня очень многие используют национальные акценты в одежде, общении и это подчеркивает уникальность. Я даже сама не замечала, что использую символы национального характера в повседневной жизни.

Помимо комментариев, участников просили оценить эффективность метода по 10 бальной шкале, 10 критериям. Результаты представлены в таблице.

Таблица 1

Ответы участников апробации по актуальности метода

| № | Критерий | Средняя оценка участников |
|----|--|---------------------------|
| 1 | Насколько метод для вас понятен? | 10 |
| 2 | Насколько метод эффективен? | 8,7 |
| 3 | По вашему мнению, доступно ли раскрыт метод в работе арт-терапевтического подхода? | 8 |
| 4 | Смогли ли вы сразить свой страх посредством метода? | 9,5 |
| 5 | В будущем хотели бы вы работать с этим методом в группе и/или индивидуально? | 8,3 |
| 6 | Соответствует ли метод заданной траектории работы со страхом? | 9 |
| 7 | Смогли ли вы почувствовать изменения в работе со своим страхом? | 8,9 |
| 8 | Получилось ли совместить метод с другими методами работы по вашему запросу? | 7 |
| 9 | Соответствует ли метод вашим ожиданиям в работе со страхом? | 9 |
| 10 | Насколько вы удовлетворены методом? | 8,7 |

Оценка участников в большинстве положительная, и превышает пятибальный порог. Из 137 человек, участвовавших в апробации метода, 52 участника повторно с психологом работали со страхом при помощи этого метода для закрепления положительного результата и для проработки новых запросов в работе со страхом.

Вместе с тем данный метод был представлен психологам, работающим в арт-терапевтическом подходе, и преподавателям психологии, использующих арт-терапию

на своих занятиях, преподающим дисциплину «Арт-терапия» в вузе. После работы с методом они прошли опрос с оцениванием как участники. Метод был представлен 15-ти психологам и преподавателям психологии из 3-х вузов (Astana IT University, ЕНУ им. Л.Н. Гумилева, Университет MNU) города Астаны.

Таблица 2

Ответы экспертов по актуальности метода

| № | Критерий | Средняя оценка участников |
|----|--|---------------------------|
| 1 | Насколько метод для вас понятен? | 10 |
| 2 | Насколько метод эффективен? | 9 |
| 3 | По вашему мнению, доступно ли раскрыт метод в работе арт-терапевтического подхода? | 9 |
| 4 | Смогли ли вы сразить свой страх по средствам метода? | 9 |
| 5 | В будущем хотели бы вы работать с этим методом в группе и/или индивидуально? | 10 |
| 6 | Соответствует ли метод заданной траектории работы со страхом? | 10 |
| 7 | Смогли ли вы почувствовать изменения в работе со своим страхом? | 10 |
| 8 | Получилось ли совместить метод с другими методами работы по вашему запросу? | 9 |
| 9 | Соответствует ли метод вашим ожиданиям в работе со страхом? | 9 |
| 10 | Насколько вы удовлетворены методом? | 10 |

Положительная оценка психологов и преподавателей психологии также подчеркивает эффективность арт-терапевтического метода «Шанырак» в работе со страхом и может применяться психологами, работающими в подходе арт-терапия. Вместе с тем, данный метод может быть развит и применяться в работе с другими проблемами клиентов.

Заключение и выводы

Подводя итоги апробации метода «Шанырак», можно заключить: 1. применение этнических символов в арт-терапевтическом подходе дает положительный результат, затрагивая современный социально-психологический феномен «этнического возрождения» или «этнического парадокса современности», помогая через символические конструкты бессознательного лучше ощутить и отработать страхи; 2. применение этнических конструктов во взаимодействии с символическим аспектом помогают раскрытию клиента в актуальном взаимодействии с феноменом «этнического парадокса современности»; 3. изменение рисунков и раскрытие потенциала, изменение взгляда

на проблему в одном рисунке дает полное понимание клиенту своей потребности и осознанности в работе со страхом; 4. динамическая работа в одном пространстве раскрывает возможность изменения и принятия особенностей страха, его изменение, преобразование и модификацию, что становится основой для дальнейшего продвижения вопроса; 5. арт-терапевтический метод «Шанырак» при помощи рисунков снимает сознательные барьеры в работе со страхом, помогая глубже проработать страх и раскрыть его особенности; 6. метод может использоваться как самостоятельный инструмент в работе со страхом, так и как дополнительный, помогающий в психотерапевтической работе.

Список литературы

1. КИОР. Национальный доклада «Молодежь Казахстана – 2022» <https://ru.kior.kz/2022/06/13/eksperty-obsudili-strukturu-nacionalnogo-doklada-molodej-kazahstana-2022/> (дата обращения: 15.11.2023) – отчет.
2. Исаханова А.А. Межэтнические конфликты основных этносов Казахстана в период этнического возрождения. URL: http://www.rusnauka.com/10_DN_2012/Istoria/4_106387.doc.htm (дата обращения 16.04.2024).
3. Исаханова А.А. Этнопсихологические основания отражения в сознании субъекта нравственных ценностей: монография. 2019. 140 с.
4. Джакупов С.М., Нигай Н.В. Этнические предубеждения как проявления смысловых барьеров // Вестник НАПК, 2005. № 4. С. 5-15.
5. Танкаева Г. Современные тренды старинной казахской одежды URL: <https://kz.kursiv.media/2020-10-31/sovremennye-trendy-starinnoy-kazahskoy-odezhdy/> (дата обращения 16.04.2024).
6. Популярность казахстанской одежды в наше время URL: <https://abyroikz.kz/ru/populyarnost-kazahskoj-odezhdy-v-nashe-vremya/> (дата обращения 15.11.2023).
7. Галеева Н. Как трансформировалась казахская национальная кухня? URL: <https://the-steppe.com/razvlecheniya/kak-transformirovalas-kazahskaya-nacionalnaya-kuhnya> (дата обращения 15.11.2023).
8. Юнг К.Г., Фон Франц М.-Л., Хендерсон Дж.Л., Якоби И., Яффе А. Человек и его символы/ под ред. С.Н. Сиренко. – М. Профит Стайл, «Серебряные нити», 2021. – 448 с.
9. Погорелова Е.И. Ритуалы, мифы и символы в этнопсихологии, Известия ТРТУ. URL: <https://cyberleninka.ru/article/n/ritualy-mify-i-simvolyy-v-etnopsihologii/viewer> (дата обращения 15.11.2023).
10. Писарская Т.Р., Якименко Н.Е. К определению понятия установки культуры в лингвокультурологии (на материале паремий). URL: https://elar.urfu.ru/bitstream/10995/42935/1/ng_2016_65.pdf (дата обращения: 15.11.2023).
11. Шамионов Р.М. Базовые убеждения и культурные установки как предикторы эмоционального и психологического благополучия горожан и сельчан // Социальная психология и общество. 2015. Т. 6. № 4. С. 109-122. URL: [10.17759/sps.2015060408](https://doi.org/10.17759/sps.2015060408) (дата обращения: 15.11.2023).
12. Александровская В. Н. Психологический анализ культурных установок в философии Джозефа Хендерсона // Антропологические измерения философских исследований. 2012. №1. URL: <https://cyberleninka.ru/article/n/psihologicheskyy-analiz-kulturnyh-ustanovok-v-filosofii-dzhozefa-hendersona> (дата обращения: 15.11.2023).

13. Ералы Оспанулы. Казахи. Искусство номадов. Шымкент – 2021. – 465 с.
14. Галеева Н. Пять важных понятий казахской культуры. <https://the-steppe.com/razvitie/pyat-vazhnyh-ponyatiy-kazahskoy-kultury> (дата обращения: 15.11.2023).
15. Edward V. Edinger, Ego and Archetype (Baltimore: Penguin Books, 1973) p.314
16. Копытин А. И. Теория и практика арт-терапии. – СПб. Питер, 2012. – 368 с.
17. Исаханова А.А., Омарбекова А.И. Изучение образа страха в младшем школьном возрасте// Вестник КазНПУ имени Абая. Серия: Психология. Том 69. №4. 2021.
18. Потемкина О. Ф., Потемкина Е. В. Психологический анализ рисунка и текста. – 2012. – 524 с.
19. Копытин А. И. Диагностика в арт-терапии. Метод «Мандала». СПб. Речь, 2005 - 141 с. <https://mylektsii.ru/3-105786.html> (дата обращения 30.05.2024).
20. Стародубцева Е.А. Некоторые актуальные вопросы изучения эмотивной семантики// Вестник Московского информационно-технологического университета – Московского архитектурно-строительного института. 2021. №1. URL: <https://cyberleninka.ru/article/n/nekotorye-aktualnye-voprosy-izucheniya-emotivnoy-semantiki> (дата обращения: 30.05.2024).
21. Исаханова А.А. Проявление этнического возрождения через национальные элементы в одежде// Вестник ЕНУ им. Л.Н. Гумилева. Том 146. № 1. 2024.

А.А. Исаханова

Astana IT University, Астана, Қазақстан

«Шаңырақ» этномәдени символы арт-терапиялық жұмыс әдісі ретінде

Аңдатпа. Қазақстанда практикалық психологияның белсенді дамуы және клиентке бағытталған бағыт кезеңінде біздің алдымызда психотерапевтік құралдарды жаңарту мәселесі тұр. Арт-терапия психологиядағы ең кең таралған және терең тәсілдердің бірі ретінде клиенттермен және олардың мәселелерін тиімді және оңай қарым-қатынас орнатуға көмектесетін нұсқаулық болып табылады. Осыған байланысты «Шаңырақ» жаңа әзірленген арт-терапиялық әдісі апробация нәтижелері растағандай тиімді жұмыс істейді және қазіргі замандағы актуалды сынаққа жауап береді.

Бүгінгі таңда психологияда этно-элеуметтік құрылымдарды қолдану «этникалық жаңғыру» немесе «қазіргі заманның этникалық парадоксы» құбылысына байланысты қажеттілік болып табылады, осы құрылымдарды қолдану арқылы арт-терапия тәсіліндегі жұмыс тиімділігі артады, жұмыс тиімділігін арттырады және бейсаналықпен байланыс орнатуды жеңілдетеді, мәлімделген мәселенің терең ішкі түсіндірмелерін ашады. Мұны осы зерттеуде әдісті сынақтан өткізу және оның нәтижелері бойынша бағалауға болады.

Әдісті сынақтан өткізуге 17 жастан 50 жасқа дейінгі 137 қатысушы, сондай-ақ арт-терапия тәсілінде жұмыс істейтін 15 практикалық психолог және Астана қаласының жоғары оқу орындарында «Арт-терапия» пәнінің оқытушылары қатысты. Алынған нәтижелер мен түсініктемелер «Шаңырақ» арт-терапиялық әдісін дербес жұмыс әдісі ретінде де, қорқынышпен жұмыс істеуде көмекші әдіс ретінде де қолдануға болатындығы туралы қорытынды жасауға мүмкіндік береді.

Түйін сөздер: арт-терапия, Шаңырақ, қорқыныш, әдіс, символ, мандала.

A.A. Issakhanova

Astana IT University, Astana, Kazakhstan

Ethno-cultural symbol "Shanyrak" as a method of art-therapeutic work

Abstract. In the period of active development of practical psychology in Kazakhstan and the client-centred approach, we face the challenge of updating psychotherapeutic tools. Art therapy represents one of the most widespread and profound approaches in psychology. It serves as a reference point that helps effective and easy interaction with clients and their problems. In this regard, the newly developed art-therapeutic method "Shanyrak" works effectively, as the results of approbation confirm, and meets the modern challenge.

The use of ethno-social constructs in psychology today is a necessity, which is due to the phenomenon of "ethnic revival" or "ethnic paradox of modernity", through the use of these constructs the effectiveness of work in the art therapy approach increases, increasing the effectiveness of work, and facilitates the establishment of contact with the "symbolic" unconscious, revealing deeper internal interpretations of the stated problem. This can be assessed in this study by the approbation of the method and its results.

The method was evaluated by a total of 137 participants, aged between 17 and 50 years, as well as 15 practical psychologists working in the approach of art therapy and university professors of the subject "Art Therapy" in Astana. The obtained results and comments make it possible to conclude that the art-therapeutic method "Shanyrak" can be used as an independent method of work, as well as an auxiliary method in working with fear.

Key words: art-therapy; Shanyrak; fear; method; symbol; mandala.

References

1. KIOR. Nacionalnyj doklada «Molodezh Kazahstana – 2022» (2022) [National report "Youth of Kazakhstan – 2022"] <https://ru.kior.kz/2022/06/13/eksperty-obsudili-strukturu-nacionalnogo-doklada-molodej-kazahstana-2022/> [in Russian]
2. A.A. Isahanova Mezhetnicheskie konflikty osnovnyh etnosov Kazahstana v period etnicheskogo vozrozhdeniya [Interethnic conflicts of the main ethnic groups of Kazakhstan during the period of ethnic revival], URL: http://www.rusnauka.com/10_DN_2012/Istoria/4_106387.doc.htm [in Russian]
3. A.A. Isahanova (2019) Monografiya: Etnopsihologicheskie osnovaniya otrazheniya v soznanii subekta нравственных ценностей [Monograph: Ethnopsychological foundations of reflection of moral values in the consciousness of the subject] [in Russian]
4. Dzhakupov S.M., Nigaj N.V. Etnicheskie predubezhdeniya kak proyavleniya smyslovyh barerov [Ethnic prejudice as a manifestation of semantic barriers] // Vestnik NAPK, 2005, № 4 S. 5-15. [in Russian]
5. G. Tankaeva Sovremennye trendy starinnoj kazahskoj odezhdy [Modern trends of ancient Kazakh clothes] URL: <https://kz.kursiv.media/2020-10-31/sovremennye-trendy-starinnoj-kazahskoy-odezhdy/> [in Russian]
6. Populyarnost kazahstanskoj odezhdy v nashe vremya [The popularity of Kazakh clothing in our time] URL: <https://abyroikz.kz/ru/populyarnost-kazahskoj-odezhdy-v-nashe-vremya/> [in Russian]

7. N. Galeeva Kak transformirovalas kazahskaya nacionalnaya kuhnya? [How has the Kazakh national cuisine been transformed?] URL: <https://the-steppe.com/razvlecheniya/kak-transformirovalas-kazahskaya-nacionalnaya-kuhnya> [in Russian]
8. K.G. Yung, M.-L. Fon Franc, Dzh.L. Henderson, I. Yakobi, A. Yaffe Chelovek i ego simvoly [Jaffe Man and his Symbols]/ pod.red. S.N. Sirenko. – M. Profit Stajl, «Serebryannye niti», 2021. – 448 s. [in Russian]
9. E.I. Pogorelova Ritualy, mify i simvoly v etnopsihologii, [Rituals, myths and symbols in ethno-psychology] Izvestiya TRTU URL: <https://cyberleninka.ru/article/n/ritualy-mify-i-simvoly-v-etnopsihologii/viewer> [in Russian].
10. T.R. Pisarskaya, N.E. Yakimenko K opredeleniyu ponyatiya ustanovki kultury v lingvokulturologii (na materiale paremij) [Towards the definition of the concept of cultural attitudes in linguoculturology (based on the material of paremias)] URL: https://elar.urfu.ru/bitstream/10995/42935/1/nr_2016_65.pdf [in Russian]
11. Shamionov R.M. Bazovye ubezhdeniya i kulturnye ustanovki kak prediktory emocionalnogo i psihologicheskogo blagopoluchiya gorozhan i selchan [Bazovye ubezhdeniya and cultural institutions as predictors of emotional and psychological blagopoluchiya gorozhan and selchan] // Socialnaya psihologiya i obshestvo. 2015. T. 6. № 4. S. 109-122. URL::10.17759/sps.2015060408 [in Russian]
12. Aleksandrovskaya V.N. Psihologicheskij analiz kulturnyh ustanovok v filosofii Dzhozefa Hendersona [Psychological analysis of cultural attitudes in the philosophy of Joseph Henderson // Anthropologicheskie izmereniya filosofskih issledovanij. 2012. №1. URL: <https://cyberleninka.ru/article/n/psihologicheskij-analiz-kulturnyh-ustanovok-v-filosofii-dzhozefa-hendersona> [in Russian]
13. Eraly Ospanuly Kazahi. Iskusstvo nomadov. [Kazakhs. The Art of Nomads] Shymkent – 2021. – 465 str.
14. N. Galeeva Pyat vazhnyh ponyatij kazahskoj kultury. <https://the-steppe.com/razvitie/pyat-vazhnyh-ponyatij-kazahskoy-kultury> [in Russian]
15. Edward V. Edinger, Ego and Archetype (Baltimore: Penguin Books, 1973) p.314
16. Kopytin A. I. Teoriya i praktika art-terapii [Theory and practice of art therapy] – SPb.: Piter, 2012. – 368 s. [in Russian]
17. A.A. Isahanova, A.I. Omarbekova Izuchenie obraza straha v mladshem shkolnom vozraste [Studying the image of fear in primary school age]. Kazahskij nacionalnyj pedagogicheskij universitet imeni Abaya HABARShY «Psihologiya» seriyasy Tom 69 №4/2021 [in Russian]
18. Potemkina O. F., Potemkina E. V. Psihologicheskij analiz risunka i teksta [Psychological analysis of the drawing and text]. – 2012. – 524 s. [in Russian]
19. Kopytin A.I., Diagnostika v art - terapii. Metod «Mandala». [Diagnostics in art therapy. Metod «Mandala»] SPb.: Rech, 2005 – 141 s. <https://mylektsii.ru/3-105786.html> [in Russian]
20. Starodubceva E.A. NEKOTORYE AKTUALNYE VOPROSY IZUCHENIYA EMOTIVNOJ SEMANTIKI [SOME TOPICAL ISSUES OF THE study OF EMOTIVE SEMANTICS]// Vestnik Moskovskogo informacionno-tehnologicheskogo universiteta – Moskovskogo arhitekturno-stroitel'nogo instituta. 2021. №1. URL: <https://cyberleninka.ru/article/n/nekotorye-aktualnye-voprosy-izucheniya-emotivnoy-semantiki> (data obrasheniya: 30.05.2024). [in Russian]

21. Issahanova A.A. Proyavlenie etnicheskogo vrozhdeniya cherez nacionalnye elementy v odezhde [The manifestation of ethnic revival through national elements in clothing], L.N. Gumilev atyndaғы Euraziya ұлттық университетінің HABARShYSY. Vol. 146 No. 1 (2024) [in Russian]

Авторлар туралы мәлімет

А.А. Исаханова – PhD, Жалпы білім беру пәндері департаментінің қауымдастырылғын профессоры, Astana IT University, Мәңгілік Ел, 55/11 EXPO бизнес-орталығы, блок С1, 010000, Астана қаласы, Қазақстан

Сведения об авторах

А.А. Исаханова – PhD, ассоциированный профессор Департамента общеобразовательных дисциплин, Astana IT University, Мангилик Ел, 55/11. Бизнес-центр EXPO, блок С1 010000, г. Астана, Казахстан.

Information about authors

A.A. Issakhanova – PhD, Associate Professor of the Department of General Education, Astana IT University, Mangilik El avenue, 55/11, Business center EXPO, block C1, 010000, Astana, Kazakhstan



МРНТИ 06.81.23

Научная статья

DOI: <https://doi.org/10.32523/2616-6895-2024-148-3-244-252>

Взаимосвязь культурного интеллекта и способа решения проблем у студентов разного профиля обучения

А.П. Лобанов¹, А.Н. Певнева², О.П. Урбанович¹

¹Максим Танк атындағы Беларусь мемлекеттік педагогикалық университеті, Минск, Беларусь

²Янка Купала атындағы Гродно мемлекеттік университеті, Гродно, Беларусь

(E-mail: lobanov.ap@outlook.com, pevneva_AN@grsu.by, urb-olia@yandex.ru)

Аннотация. Актуальность исследования определяется изменениями социально-экономического развития стран и жизнедеятельности человека в результате процессов глобализации и многополярности мирового порядка. Мультикультурная среда требует мультикультурного образования, которое определяет интерес к называемому культурному / кросс-культурному интеллекту. Цель исследования направлена на изучение различий между студентами разного профиля обучения по уровню развития и структуре культурного интеллекта, а также взаимосвязи культурного интеллекта и подхода к решению проблем. Определено, что вне зависимости от профиля обучения у студентов доминирует аффективный способ решения проблем. Поведенческий компонент культурного интеллекта студентов факультета МБК положительно коррелирует с типом «организатор» и аффективным подходом к решению проблем, и, как следствие, обратно-пропорционально связан с интеллектуальным подходом. Мотивационный компонент культурного интеллекта студентов УЭ факультета положительно коррелирует с интеллектуальным (и, соответственно, отрицательно с аффективным) подходом к решению проблем, а также имеет место обратно-пропорциональная взаимосвязь общего коэффициента культурного интеллекта (CQ) и показателя типа «организатор». Таким образом, культурный интеллект играет разную роль в профессиональном становлении будущих специалистов в зависимости от их профиля обучения.

Ключевые слова: культурный интеллект, предпочтения, профиль латеральности студентов.

Введение

Процессы глобализации и многополярности мирового порядка кардинально изменили условия социально-экономического развития стран и жизнедеятельности населяющих их людей с учетом перманентности процессов миграции и иммиграции населения. Моноэтнические государства стали исчезать с карты мира и резко возросло мультикультурное разнообразие. Названные выше метаморфозы повлияли сначала на бизнес, а затем на системы образования. Мультикультурная среда потребовала мультикультурного образования и, как следствие, возник интерес к так называемому культурному или кросс-культурному интеллекту. В этом смысле нельзя не согласиться с мнением О. Е. Хухлаева о том, что теория культурного интеллекта является результатом интеграции когнитивного и социально-психологического подхода к межкультурной коммуникации [1].

Понятие культурного интеллекта было введено К. Эрли и С. Ангом в контексте их четырехкомпонентной модели, основанной на теориях множественного интеллекта [2]. Под культурным интеллектом они понимают общую способность личности адаптироваться к новой культурной среде [3]. Он включает понимание культурных контекстов, заинтересованность человека в межличностном взаимодействии с представителями других культур, а также вариативность понимания их вербального и невербального поведения [4, с. 7]. Тем самым, культурный интеллект пополнил список неакадемических (или практических) интеллектов, которые возникли благодаря отрицанию известных постулатов Ч. Спирмена: интеллект не зависит от прочих неинтеллектуальных качеств и не включает их в свою структуру. В настоящее время понятие культурного интеллекта имеет расширенное толкование: как способность, компетентность и даже черта личности.

Научный интерес представляет исследование, которое предполагало сравнительный анализ соотношения множественного интеллекта (по Г. Гарднеру), эмоционального интеллекта (по Ж.-М. Беар, Н. Евсиковой и К. Андре) и культурного интеллекта. В результате кластерного анализа установлено, что культурный интеллект согласуется с концепцией множественного интеллекта (два его компонента – когнитивный и поведенческий – вошли в структуру множественного интеллекта) и представляет собой автономное образование по отношению к парциальным способностям эмоционального интеллекта; коэффициенты культурного и эмоционального интеллектов максимально удалены от своих шкал (видимо, при интерпретации результатов тестирования предпочтение необходимо отдавать отдельным шкалам, а не интегральным коэффициентам); фактор образования наиболее связан с поведенческим компонентом культурного интеллекта и в меньшей степени с мотивационным компонентом [5].

Исследования подходов к решению проблем стали возможны благодаря адаптации теста Р. Штерна, дополненного М.-Ж. Шалвен, Н. А. Аминовым. Он получил название «Анкета предпочтения». Тест позволяет диагностировать 4 типа с характерным для них способом решения проблем: левый кортикальный как преднамеренный имажитивный характер решения интеллектуальных проблем; правый кортикальный как преднамеренный

мнемический (с учетом прошлого опыта) характер решения эмоциональных проблем; левый ретикулярный как имажитивный (интуитивный) характер решения интеллектуальных проблем; правый лимбический как непреднамеренный мнемический (эмпатийный) характер решения эмоциональных проблем [6, с. 79].

В уже цитируемом нами исследовании обнаружено, что у студентов бакалавриата значимо преобладает коммуникационный и тактический типы и интеллектуальный подход к решению проблем; соответственно у студентов магистратуры – организаторский тип и аффективный подход. В исследовании принимали участие студенты 1 и 2 курсов гуманитарного вуза [5].

Цель исследования заключается в изучении различий между студентами разного профиля обучения по уровню развития и структуре культурного интеллекта, а также взаимосвязи культурного интеллекта и подхода к решению проблем.

Дизайн исследования

В нашем исследовании приняли участие 82 респондента 1-х курсов, из них 42 студента факультета международных бизнес-коммуникаций (МБК) и 40 студентов учетно-экономического факультета (УЭ) Белорусского государственного экономического университета (БГЭУ). В качестве диагностического инструментария были использованы две методики: «Шкала культурного интеллекта» (CQ) К. Эрли и С. Анга (в адаптации Е. В. Беловол, К. А. Шкварило, Е. М. Хворовой) [3] и «Анкета преференции» Н. А. Аминова и М.-Ж. Шалвен [6].

Методы исследования

1. «Шкала культурного интеллекта» К. Эрли и С. Анга базируется на авторской четырехкомпонентной теории культурного интеллекта и диагностирует, соответственно, когнитивный (знания), метакогнитивный (стратегии), мотивационный (побуждение) и поведенческий (действие) компоненты, а также общий коэффициент культурного интеллекта (как простую сумму показателей, названных выше компонентов).

2. «Анкета преференции» Н.А. Аминова и М.-Ж. Шалвен представляет собой модификацию теста Р. Штерна, дополненную М.-Ж. Шалвен и адаптированную Н.А. Аминовым. Методика диагностирует доминирование интеллектуального и аффективного подходов к решению проблем и выраженность четырех типов церебральных преференций (профилей латеральности): экспертного левого кортикального (эксперт), организаторского левого ретикулярного (организатор), коммуникационного правого кортикального (коммуникатор) и тактического правого лимбического (тактик) типов. Профиль латеральности (преференции) определяется по сочетанию доминирования мнемических и имажинитивных процессов и произвольного / непроизвольного контроля психических функций. Сумма показателей экспертного и коммуникативного типов позволяют говорить об интеллектуальном, а организационного и тактического – об аффективном, подходе к решению проблем.

Результаты исследования и их обсуждение

В результате проведенного исследования (таблица 1) установлено, что студенты факультета МБК (101,38) имеют более высокие показатели культурного интеллекта, чем студенты УЭ факультета (84,90) как по общему уровню развития, так и по его структурным компонентам. Максимальные различия обнаружены по метакогнитивному (27,09; 18,65; $d=8,42$) и поведенческому (27,38; 21,50; $d=5,88$) компонентам, минимальные – когнитивному (26,38; 22,78; $d=3,60$) и мотивационному (25,19; 22,28; $d=2,91$).

Таблица 1

Показатели культурного интеллекта и профиля латеральности студентов

| Шкалы | m | Min | Max | SD |
|--------------------------------|----------------|---------|-----------|---------------|
| «Шкала культурного интеллекта» | | | | |
| Метакогнитивный (МК) | 22,07 / 18,65 | 13 / 11 | 27 / 27 | 2,65 / 2,94 |
| Когнитивный (КК) | 26,38 / 22,78 | 11 / 14 | 39 / 36 | 5,59 / 5,16 |
| Мотивационный (КМ) | 25,19 / 22,28 | 16 / 13 | 36 / 34 | 4,03 / 4,47 |
| Поведенческий (ПК) | 27,38 / 21,50 | 18 / 13 | 35 / 30 | 3,49 / 5,09 |
| CQ | 101,38 / 84,90 | 81 / 63 | 125 / 127 | 10,46 / 11,57 |
| «Анкета предпочтения» | | | | |
| Эксперт | 4,95 / 5,80 | 1 / 2 | 10 / 9 | 1,89 / 1,96 |
| Организатор | 5,85 / 6,63 | 3 / 4 | 9 / 10 | 1,51 / 1,56 |
| Коммуникатор | 8,56 / 8,00 | 3 / 4 | 13 / 11 | 2,04 / 1,96 |
| Тактик | 8,63 / 7,58 | 6 / 4 | 12 / 10 | 1,56 / 1,58 |
| Интеллектуальный подход | 13,51 / 13,80 | 12 / 12 | 15 / 16 | 0,59 / 0,79 |
| Аффективный подход | 14,40 / 14,20 | 13 / 12 | 16 / 16 | 0,59 / 0,79 |

«Анкета предпочтения» Н.А. Аминова и М.-Ж. Шалвен не выявила доминирования одного из факультетов по выраженности показателей типов церебральных предпочтений. У студентов факультета МБК, как и следовало ожидать, более выражены типы «коммуникатор» (8,56 / 8,00) и «тактик» (8,63 / 7,58) – два правополушарных типа, по Н.А. Аминову (рисунок). Напротив, студенты УЭ факультета имеют более высокие показатели типов «эксперт» (5,80 / 4,95) и «организатор» (6,63 / 5,85), т. е. двух левополушарных типов. Кроме того, вне зависимости от факультета у респондентов доминирует аффективный, а не интеллектуальный подход к решению проблем: 14,40 и 13,51; 14,20 и 13,80 соответственно.



Рисунок 1. Профили латеральности студентов

Значимость различий между заявленными переменными определялась при помощи t-критерия Стьюдента. Студенты факультета МБК статистически значимо имеют более высокий общий уровень культурного интеллекта ($t=6,77207$; $df=80$; $p<0,001$) и более высокую выраженность всех его компонентов: метакогнитивного ($t=5,53672$; $p<0,001$) и поведенческого ($t=6,13131$; $p<0,001$); когнитивного ($t=3,03031$; $p<0,003$) и мотивационного ($t=3,10564$; $p<0,003$). В то же время статистически значимые различия между студентами разных факультетов по их подходам к решению проблем не обнаружены. Они отличаются по выраженности показателей трех типов: студенты УЭ факультета имеют преимущество по показателям типа «эксперт» ($t=1,97875$; $df=79$; $p<0,05$) и «организатор» ($t=2,25894$; $p<0,027$), а студенты факультета МБК – «тактик» ($t=3,03118$; $p<0,003$). Другими словами, студенты УЭ факультета ориентированы на то, чтобы быть лучшими в своей профессии и обладать организационными компетенциями, студенты факультета МБК нацелены на решение конкретных ситуационно-обусловленных задач (здесь и сейчас).

Наличие значимых различий по показателям культурного интеллекта предопределило дизайн дальнейшего исследования: определение корреляции между культурным интеллектом и подходом к решению проблем отдельно для каждого факультета. В результате было установлено, что поведенческий компонент культурного интеллекта студентов факультета МБК положительно коррелирует с типом «организатор» ($rs=0,37$; $p<0,05$) и аффективным подходом к решению проблем ($rs=0,36$; $p<0,05$), и, как следствие, обратно-пропорционально связан с интеллектуальным подходом ($rs=-0,36$; $p<0,05$). В то же время мотивационный компонент культурного интеллекта студентов УЭ факультета положительно коррелирует с интеллектуальным (и соответственно отрицательно с аффективным) подходом к решению проблем ($rs=0,34$; $p<0,05$), а также имеет место обратно-пропорциональная взаимосвязь общего коэффициента культурного интеллекта (CQ) и показателя типа «организатор» ($rs=-0,37$; $p<0,05$). Таким образом, культурный интеллект играет разную роль в профессиональном становлении будущих специалистов в зависимости от их профиля обучения. Для студентов факультета МБК имеет значение поведенческий компонент культурного интеллекта, который

способствует их организационной деятельности и формированию аффективного подхода к решению проблем. Напротив, для студентов УЭ факультета высокий уровень культурного интеллекта явно не способствует формированию навыков управленческой деятельности. В то же время мотивационный компонент культурного интеллекта способствует развитию компетентности в области интеллектуального подхода к решению проблем.

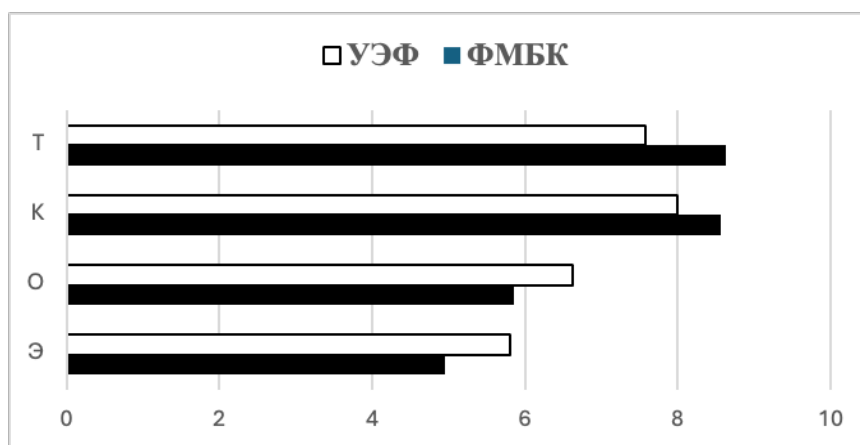
Заключение

Исследования культурного интеллекта имеют как теоретическое, так и сугубо практическое значение. Их актуальность обусловлена глобализацией и многополярностью современного мира, взаимовлиянием общечеловеческих ценностей и ценности национальных культур. В данном исследовании большое значение имеет выбор в качестве его контингента будущих специалистов экономического профиля со специализацией в бизнес-коммуникации и управленческой деятельности. Такой подход позволяет изучить культурный интеллект как потенциальную способность понимания и интерпретации межкультурного взаимодействия и подходы (интеллектуальный и аффективный) к решению проблем.

В результате проведенного исследования установлено, что вне зависимости от профиля обучения у студентов доминирует аффективный способ решения проблем: только у 7 (или 8,54%) человек из 82 показатели интеллектуального подхода к решению проблем выше, чем аффективного. Это общая тенденция и ее необходимо учитывать в образовательном процессе и межличностной коммуникации. Кроме того, культурный интеллект можно рассматривать как компетентность в сфере бизнес-коммуникации и учитывать его сдерживающий фактор для формирования навыков управленческой деятельности по типу «организатор». Специалистам в области психологии, педагогики и менеджмента можно рекомендовать ориентироваться на структуру культурного интеллекта, больше внимания уделять его компонентам, чем общему уровню развития.

Вклад авторов:

Лобанов А.П. – разработка методологии и дизайна исследования, утверждение окончательного варианта статьи для публикации

Певнева А.Н. – обоснование актуальности изучаемой проблемы, выбор методов исследования, сбор, анализ, интерпретация результатов исследования

Урбанович О.П. – проведение эксперимента, обработка полученных данных

Список литературы

1. Хухлаев О.Е. «Кросс-культурный интеллект»: на пути к интеграции когнитивного и социально-психологического подхода к межкультурной коммуникации // Этнопсихология: вопросы теории и практики. PsyJournals.ru. Дата доступа – 07.08.2024.

2. Earley P.C., Ang S. Cultural Intelligence: Individual interactions across cultures. – Stanford, CA : Stanford University Press, 2003. – 400 p.

3. Belovol E.V. Belovol E.V., Shkvarilo K.A., Khvorova E.M. Adaptation of the questionnaire "Cultural Intelligence Scale" by K. Earley and S. Ang on the Russian-speaking sample [Adaptation of the questionnaire "Cultural Intelligence Scale" by K. Earley and S. Ang on the Russian-speaking sample], Vestnik RUDN. Ser. "Psychology and Pedagogy" [Vestnik RUDN. Ser. "Psychology and Pedagogy"], 4, 5-14(2012).

4. Солодка А.К. Культурный интеллект як багатифакторний конструкт : монографія, за наук. ред. А. К. Солодкої. Миколаїв : ФОП Швень В. М., 2016. – С. 7–21.

5. Лобанов А.П., Дроздова Н.В., Воронова А.В., Кочламазашвили Л.Г. Культурный интеллект как дескриптор и условие эффективности мультикультурного образования // Выш. шк. – 2017. – № 6. – С. 12–15.

6. Аминов Н.А., Чернявская В.С. Новые принципы современной дидактики: монография. – Владивостокский государственный университет экономики и сервиса. – Владивосток: Изд-во ВГУЭС, 2018. – 182 с.

А.П. Лобанов¹, А.Н. Певнева², О.П. Урбанович

¹Максим Танк атындағы Беларусь мемлекеттік педагогикалық университеті, Минск, Беларусь

²Янка Купала атындағы Гродно мемлекеттік университеті, Гродно, Беларусь

Мәдени интеллект пен мәселені шешу арасындағы эртүрлі оқу профиліндегі студенттерге арналған байланыс

Андатпа. Зерттеудің өзектілігі жаһандану және әлемдік тәртіптің көпполярлылығы процесстерінің нәтижесінде елдердің әлеуметтік-экономикалық дамуындағы және адам өміріндегі өзгерістермен анықталады. Көпмәдениетті орта мәдени/мәдениаралық интеллект деп аталатын қызығушылықты анықтайтын көпмәдениетті білімді талап етеді. Зерттеудің мақсаты мәдени интеллекттің даму деңгейі мен құрылымы тұрғысынан эртүрлі оқу салаларындағы студенттер арасындағы айырмашылықтарды, сондай-ақ мәдени интеллект пен мәселені шешуге көзқарас арасындағы байланыстарды зерттеуге бағытталған. Оқу профиліне қарамастан, студенттер арасында мәселелерді шешудің аффективті тәсілі басым екені анықталды. ХБК факультеті студенттерінің мәдени интеллектінің мінез-құлық құрамдас бөлігі «ұйымдастырушы» типімен және мәселені шешудегі аффективті көзқараспен оң корреляцияланады және нәтижесінде интеллектуалды тәсілмен кері байланыста болады. UE факультеті студенттерінің мәдени интеллектінің мотивациялық құрамдас бөлігі мәселелерді шешудегі интеллектуалды (және сәйкесінше аффективті) көзқараспен оң корреляцияланады, сонымен қатар жалпы мәдени интеллект коэффициенті (CQ) арасында кері пропорционалды байланыс бар және «ұйымдастырушы» түрінің көрсеткіші. Сонымен, мәдени интеллект болашақ мамандардың кәсіби дамуында олардың дайындық бағытына қарай эртүрлі рөл атқарады.

Түйін сөздер: мәдени интеллект, қалаулар, студенттердің латеральды профилі

A.P. Lobanov¹, A.N. Pevneva², O.P. Urbanovich¹

¹*Maxim Tank Belarusian State Pedagogical University, Minsk, Belarus*

²*Yanka Kupala State University of Grodno, Grodno, Belarus*

Interrelation of cultural intelligence and problem solving method in students of different educational profile

Abstract: The relevance of the research is determined by the changes in socio-economic development of countries and human life as a result of globalization processes and multipolarity of the world order. Multicultural environment requires multicultural education, which determines the interest in called cultural / cross-cultural intelligence. The purpose of the study aims to investigate the differences between students of different educational profiles in terms of the level of development and structure of cultural intelligence, as well as the relationship between cultural intelligence and approach to problem solving. It was determined that regardless of the profile of study, students have a dominant affective way of problem solving. The behavioral component of cultural intelligence of students of the MBC faculty is positively correlated with the type of "organizer" and affective approach to problem solving, and, as a consequence, is inversely proportional to the intellectual approach. The motivational component of cultural intelligence of UE faculty students is positively correlated with intellectual (and consequently negatively with affective) approach to problem solving, and there is also an inversely proportional relationship between the overall cultural intelligence quotient (CQ) and the indicator of the "organizer" type. Thus, cultural intelligence plays a different role in the professional formation of future specialists depending on their training profile.

Key words: cultural intelligence, preferences, laterality profile of students

References

1. Huhlaev O.E. «Kross-kul'turnyj intellekt»: na puti k integracii kognitivnogo i social'no-psihologicheskogo podhoda k mezhkul'turnoj kommunikacii ["Cross-cultural intelligence": towards integration of cognitive and socio-psychological approach to intercultural communication] *Etnopsihologiya: voprosy teorii i praktiki* [Ethnopsychology: issues of theory and practice]. *PsyJournals.ru*. Data dostupa – 07.08.2024.
2. Earley P.C., Ang S. *Cultural Intelligence: Individual interactions across cultures*. – Stanford, CA : Stanford University Press, 2003. – 400 p.
3. Belovol E.V., Shkvarilo K.A., Khvorova E.M. Adaptation of the questionnaire "Cultural Intelligence Scale" by K. Earley and S. Ang on the Russian-speaking sample [Adaptation of the questionnaire "Cultural Intelligence Scale" by K. Earley and S. Ang on the Russian-speaking sample], *Vestnik RUDN. Ser. "Psychology and Pedagogy"* [Vestnik RUDN. Ser. "Psychology and Pedagogy"], 4, 5-14(2012).
4. Solodka A.K. *Kul'turnij intelekt yak bagatofaktornij konstrukt : monografiya* [Cultural intelligence as a multifactorial construct : a monograph], za nauk. red. A. K. Solodkoï.(Mikolaiv : FOP SHven' V. M., 2016. S. 7-21). [in Russian].
5. Lobanov A.P., Drozdova N.V., Voronova A.V., Kochlamazashvili L.G. Cultural intelligence as a descriptor and condition for the effectiveness of multicultural education [Cultural intelligence as a descriptor and condition for the effectiveness of multicultural education], *Vysh. shk.* [Vysh. shk.], 6, 12-15(2017).

6. Aminov N.A., Chernyavskaya V.S. Novye principy sovremennoj didaktiki : monografiya [New principles of modern didactics : a monograph] (Vladivostokskij gosudarstvennyj universitet ekonomiki i servisa. Vladivostok : Izd-vo VGUES, 2018, 182 p). [in Russian].

Авторлар туралы мәлімет:

Лобанов А.П. – хат-хабар үшін автор, психология ғылымдарының докторы, профессор, Максим Танк атындағы Беларусь мемлекеттік педагогикалық университеті, Совет көш., 18, 220030, Минск, Беларусь.

Певнева А.Н. – психология ғылымдарының кандидаты, доцент, жалпы және әлеуметтік психология кафедрасының меңгерушісі, Янка Купала атындағы Гродно мемлекеттік университеті, Гаспадарчая көш., 23-307, 230005, Гродно, Беларусь.

Урбанович О.П. – магистрант, Максим Танк атындағы Беларусь мемлекеттік педагогикалық университеті, Совет көш., 18, 220030, Минск, Беларусь.

Сведения об авторах:

Лобанов А.П. – автор для корреспонденции, доктор психологических наук, профессор, Белорусский государственный педагогический университет имени Максима Танка, ул. Советская, 18, 220030, Минск, Беларусь.

Певнева А.Н. – кандидат психологических наук, доцент, заведующая кафедрой общей и социальной психологии, Гродненский государственный университет имени Янки Купалы, ул. Гаспадарчая, 23-307, 230005, Гродно, Беларусь.

Урбанович О.П. – магистрант, Белорусский государственный педагогический университет имени Максима Танка, ул. Советская, 18, 220030, Минск, Беларусь.

Information about authors:

Lobanov A.P. – Corresponding author, Doctor of Psychological Sciences, Professor, Belarusian State Maksim Tank Pedagogical University, Sovetskaya str. 18, 220030, Minsk, Belarus.

Pevneva A.N. – candidate of psychological sciences, associate professor, head of the Department of general and social psychology, Yanka Kupala State University of Grodno, 23-307 Gaspadarchaya St., 230005, Grodno, Belarus.

Urbanovich O.P. – master’s student, Belarusian State Maksim Tank Pedagogical University, Sovetskaya str. 18, 220030, Minsk, Belarus.



ХҒТАР 15.41.49
Ғылыми мақала

DOI: <https://doi.org/10.32523/2616-6895-2024-148-3-253-272>

Психологиядағы сиблингтік қатынастарды зерттеулерге шолу

Қ.М. Муса¹, М.П. Кабакова¹, С.Қ. Бердібаева¹, З.М. Садвакасова¹,
Ә.Қ. Байзрахманова²

¹Әл-Фараби атындағы Қазақ Ұлттық Университеті, Алматы, Қазақстан

²Қазақ ұлттық қыздар педагогикалық университеті, Алматы, Қазақстан

(E-mail: kundyz2@mail.ru, pobedovna_70@mail.ru)

Аңдатпа. Сиблингтер арасындағы қатынастар адам өміріндегі ең ұзақ, әрі маңызды қатынас болып табылады. Бала өмірге келген отбасы оның дамуының әлеуметтік жағдайы болып табылады. Демек бала өз ата-анасымен бірге өз сиблингтерімен қарым-қатынас жасау үстінде дамып, жетіледі. Оның адамның дамуына, тұлғалық қалыптасуына әсерін әлемде өте көп ғалымдар зерттеген. Бүгінгі күнге дейінгі психология ғылымындағы сиблингтік қатынастарды зерттеулерге шолу «сиблинг» ұғымына түсініктеме беруден басталып, психологиялық бағыттардағы сиблингтер арасындағы қатынастар түсініктеріне тоқталумен жалғасады. Одан кейін шетелдік, ресейлік және отандық психология ғылымындағы осы бағыттағы зерттеулерге талдау жасалды. Сиблингтік қатынастар адам өмірінің түрлі кезеңінде әртүрлі сипатта болуы мүмкін, оған әсер ететін факторлар да сан алуан. Сиблингтер өздерінің отбасындағы туылу ретіне байланысты белгілі-бір позицияға ие болады. Ол позиция сиблингтің дамуына және тұлғалық қалыптасуына, тіпті өмірде қол жеткізетін жетістіктеріне де әсер етеді. Әрине, сонымен қатар сиблингтердің жынысы да бұл жағдайда маңызды рөл атқарады. Мақалада сиблингтердің арасындағы қатынастарға отбасындағы тәрбиенің ерекшелігі, анаға баланың бауыр басуы мен сиблингтердің аналарының бар болуы қалай әсер ететіндігі қарастырылған. Сонымен бірге, сиблингтердің бірінде физикалық немесе психикалық ауру болған жағдайдағы олардың өзара қатынастары да талқыланды.

Түйін сөздер: сиблингтер, сиблингтік қатынастар, отбасылық қарым-қатынас, дамудың әлеуметтік жағдайы, сиблингтің позициясы, тұлғалық даму.

Кіріспе

Отбасы бала дамуына әсер ететін негізгі әлеуметтік институттардың бірі болып табылады. Жүйелік бағыт бойынша, отбасының үш түрлі жүйе ішілік бөліктері бар, олар: ерлі-зайыптылар, ата-ана – бала, сиблингтер [1]. Отбасының аясында балалар ата-аналарымен, сондай-ақ өзара қарым-қатынасқа түседі, осылайша сиблингтік қатынастар қалыптасады. Сиблингтік қатынастар, басқаша бауырлар арасындағы қатынастар баланың психологиялық және әлеуметтік дамуында маңызды рөл атқарады.

Сиблингтер – бұл ата-анасы бір балалар. Тағы «жартылай сиблинг» деген де ұғым бар, ол ата-аналарының тек біреуі ғана биологиялық ортақ ата-ана болған жағдайда қолданылады [2]. Психологияда кең қолданысқа енген бұл ұғым, балалардың жынысын, туылу ретін бөліп жармай-ақ, жалпы бір отбасындағы балаларды белгілеу үшін пайдаланылады.

Психологияға «сиблингтер» деген түсінікті XIX ғасырда алғаш Ф. Гальтон мен А. Адлер енгізген болатын. Екеуі де отбасындағы баланың туылу реті, басқаша айтқанда баланың позициясы, оның тұлғалық дамуына, өмірлік жетістіктеріне әсер ететіндігін дәлелдеуге тырысқан [3].

Қазақ тілінде «сиблинг» деген сөз жоқ, бұл бізге шет тілден келген сөздер қатарынан (ағылш. *siblings*), оған мағынасы жағынан жақын сөз «бауыр» сөзі. Түсіндірме сөздікте «Бауыр. 1. Бірге туған қандас, ағайындас, туысқан адамдар. 2. Бір әкеден туған ағайынды адамдар. 3. Әйел адамның кіші інісі. 4. Жамағайын, жақын адам, туысқан. Бауыр санады. Жақын тұтты. Бауыр тұтты [көрді]. Жақын тартты, қимас туысындай көрді» деп ұсынылған [4]. Алайда қолданыста көбінесе, «бауыр» сөзін бір отбасындағы ұл балаларға қатысты пайдаланылады, сондықтан бауыр сөзі сиблинг ұғымын толыққанды қамтымауы мүмкін. Осы себептен сиблингтердің қатынастарын зерттеу жұмыстарына талдау жасау барысында, барынша түсінікті болу үшін осы «сиблинг» ұғымын қолданатын боламыз.

Сиблингтер арасындағы байланыс – бұл күрделі, әрі динамикалық қатынастар, олар әрбір адамның өміріне өте қатты әсер етуі мүмкін. Сиблингтер арасындағы қатынастардың тұлғалық дамудың түрлі аспектілеріне, соның ішінде әлеуметтік, эмоциялық және психологиялық әл-ауқатқа әсерін ашып көрсететін, бірқатар зерттеулер бар.

Мақаланың мақсаты – сиблингтік қатынастар бойынша шетелдік, ресейлік және қазақстандық зерттеулерге шолу жасау.

Негізгі материал

Сиблингтер қатынастарының тұлғаның дамуына әсер ету мәселесін зерттеуде *психоанализдік* бағыттағы тұжырымдамалардың алатын орны ерекше. Ол зерттеулер тұлғалық дамудағы сиблингтік қатынастардың рөлін айқындауға алғаш қадам жасаған болатын. Баланың туылу реті, отбасындағы бала саны, сиблингтердің жыныстары, балалардың арасындағы жастық айырмашылықтары баланың психологиялық позициясына әсер етеді, ал ол өз кезегінде тұлғалық қырларға, қабілеттерге, мектептегі оқу

сапасына, құрдастармен байланысқа, болашақтағы үлкен өмірге де әсер ететіндігі талқыланған [5].

Классикалық психоанализде басқа бағыттардан бұрын бала мен ана арасындағы өзара байланыс қарастырылған болатын. З. Фрейд баланың қажеттіліктері мен туа берілген құмарлықтарын қанағаттандыруға, ләззат алуға ұмтылыстары либидодан бастау алады деп есептеген. Сондай-ақ ол баланың дұрыс дамуындағы ананың басты рөлін, баланың кейінгі тұлғалық және психикалық дамуы үшін оның анасына бауыр басуының маңыздылығын атап көрсеткен. Алайда З. Фрейд өз қорытындыларын тікелей бақылау жүргізу арқылы емес, үлкендерді ретроспективті талдау барысында жасағандығы белгілі [6].

Индивидуалды психология бағытында А. Адлер баланың отбасылық иерархияда алатын орны, атқаратын рөлі оның болашақтағы ересек өміріне түбегейлі әсер ететіндігін нақтылаған [7]. Сиблингтер динамикасын отбасылық өмірдің, тұлғалық дамудың орталығы ретінде қарастырып, Адлер оны өзінің индивидуалды психология теориясын да ұсынған. Ол әлеуметтік салыстыру мен отбасындағы биліктің ерекшеліктері, сиблингтердің арасындағы бәсекелестік тұлғалық дамуға міндетті түрде әсер етеді. Осы бәсекелестіктен сиблингтер түрлі бағыттарды таңдап, әртүрлі қасиеттер, дағдылар қалыптастырады. Адлердің теориясы өте көп сынға алынғанымен, кейінгі жылдарда оның психологиялық бейімделудегі сиблингтік динамиканың маңыздылығы туралы болжамы дәлелденген [8].

Аналитикалық психологияда К.Г. Юнгті де сиблингтердің туылу реті қызықтырған болатын. Алайда ол баланың өмірге келу реті емес, ата-ана қалыптастыратын отбасылық атмосфераның маңыздылығын айтады [9].

Көп жағдайда балалар өз сиблингтерімен бірге өседі және олардың бірге өткізетін уақыттары да көп [10, 11]. Бір отбасындағы сиблингтердің ортақ байланыстары бар, осы қайталанбас өзара байланыстар баланың дамуына міндетті түрде әсер етеді [12].

М. Руфо балалар мен ата-аналардың және сиблингтердің қарым-қатынастарын салыстырған болатын. Нәтижесінде, ол сиблингтердің қатынастарына қарағанда балалар мен ата-ана қарым-қатынастары ұзақтығы қысқа болатындығын айтып кеткен болатын [13].

Ресейлік зерттеуші М. Кузьмина көптеген жылдар бойы жалғасатын қатынастарға саналуан факторлар әсер ететіні белгілі екендігін айта келіп, сиблингтік қатынастардың ерекшелігі - ол жабық жүйеде басталады, онда баланың өз сиблингінің жынысы қандай болатынын және ата-анасынан қанша көңіл бөлетінін таңдау мүмкіндігі жоқ, деп түйіндеген. Сонымен қатар, сиблингтік қатынастар ортақ ата-аналардың, тұрғылықты жерінің және қоршаған ортаның болуына негізделген [14].

Жоғарыда айтылып өткендей, отбасылық өмірде қазіргі таңда күннен күнге өсіп келе жатқан ажырасу мәселесі де сиблингтердің қатынастарына өте қатты әсер етеді. Тек ажырасу ғана емес, оның салдарынан туындауы мүмкін қайта отбасын құру бір отбасында бір ата-анадан туылмаған немесе ата-аналарының тек біреуі ғана ортақ сиблингтердің қатынастарын зерттеу қажеттігін туындатып отыр. McNale et al. ұсынған АҚШ-тағы 2010 жылғы мәліметтер бойынша 10%-дан астам отбасыларда туған емес немесе асырап

алынған сиблингтердің бірге өмір сүріп жатқандығын білдіреді, бұл ажырасулардың, қайта некеге отырудың және бірнеше партнерлерден бала туу жағдайларының салдары болып табылады [15].

McHale және оның әріптестері, құрылымдық айнымалылармен жүргізілген ғылыми жұмыстар, бәсекелестік, жекелеген қатынастар немесе қорларды тарату секілді сиблингтердің жағдайларын түсіндіреді деп есептелген әлеуметтік және психологиялық процестер тікелей өлшенбеген деген қорытынды жасаған [15].

D.P. Irish отбасындағы сиблингтердің жағдайы, ары қарайғы өмір бойына адамның жеке басының дамуы мен түрлі өзгерістерге бейімделуге икемділігіне әсер етеді, деп атап көрсеткен. Баланың даму, жетілу барысында, тұлға ретінде дұрыс қалыптасуында сиблингтердің ара қатынасы маңызды орын алатындығын ескерсек, осы мәселе бойынша эмпирикалық зерттеулердің жеткіліксіздігі байқалады, деген. Сол кезеңде зерттеушілердің назары көбіне ата-ана мен бала арасындағы қатынастарға шоғырланған, ал сиблингтердің өзара қатынастары зерттеушілердің назарынан тыс қалып қойған [16].

1990-2011 жылдар аралығында жүргізілген зерттеу жұмыстарына талдау жасау барысында McHale өзінің әріптестерімен бірге ата-ананың тәрбиесі, некедегі жұбайлардың өзара қарым-қатынастары және әртүрлі жастағы балалардың құрдастарымен қатынастары сиблингтердің арасындағы қатынастарға қарағанда көбірек зерттелгендігін айтып кеткен болатын [15]. K.J. Conger мен L.F. Kramer сияқты, ата-аналардың және сиблингтердің арасындағы қатынастарды, байланыстарды жүйелі түрде зерттегендер де болды [17].

Алайда көбінде осы бағыттағы зерттеулер сиблингтердің және бір отбасындағы балалардың арасындағы қатынастардың дамуына ата-аналардың тәрбиелеу ерекшеліктері әсер ететіндігін көрсетеді [18, 19].

Ерте балалық шақта және ересек өмірдегі индивидуалды мінездемелерді шарттандыратын тұлғалық дамудағы туылу ретінің маңыздылығын дәлелдеген зерттеулер бар (Ф. Гальтон (1874), А. Йодер (1894), А. Эллис (1904), А. Адлер (1927), В. Томан (1959)) [5]. Ф. Гальтон сиблингтердің арақатынасын биографияларға талдау жасау арқылы зерттеп, тұңғыш балалардың өмірде жақсы жетістіктерге жету мүмкіндіктерінің басым болуын олардың тұңғыш балалардың құқықтары мен оларға жүктелетін жауапкершіліктермен байланыстырған [20].

Сонымен қатар, баланың өмірге келу реті, басқаша сиблингтің орны оның ақыл-ой қалыптасуына, әлеуметтік, ғылыми, саяси жетістіктеріне, Мен-концепциясына, коммуникативті сауаттылығына, тіпті девиацияның пайда болу ықтималдығына да әсер ететіндігі көптеген зерттеулерде дәлелденген [7, 21, 22, 23, 24, 25, 26, 27, 28, 29].

Осы мәселе тұрғысында зерттеулердің бағыты ХХ ғасырдың екінші жартысында сиблингтердің жыныстық ерекшеліктері жағына ойысты [30, 31]. Олар сиблингтердің арасында жыныстық орналасу ата-аналар басқарып, реттеп отыратын жынысқа байланысты айрықша қатынастардың және сиблингтердің өздерінің бір-бірімен тікелей қарым-қатынастарының арқасында қалыптасады деген қорытынды жасаған болатын.

1956 жылы жүргізілген *H. Koch* зерттеулерінде баланың үлкендерге байланысты бағдарлары, дос таңдауы, әдеттері, эмоциялық аттитюдтары олардың сиблингтерінің

ерекшеліктеріне байланысты екендігі анықталған [31]. Отбасылық жағдайдың, яғни дамудың әлеуметтік жағдайының бала дамуына қалай әсер ететіндігін анықтауға бағытталған зерттеулер де бар [32, 33, 34].

Соңғы жылдардағы зерттеулерде сиблингтік қатынастардың тұлғалық қалыптасуға, үйдегі тұлғааралық қатынастар жүйесіне және олардың өз жанындағылармен қарым-қатынасына әсері, сондай-ақ оның жыныстық бірдейлікпен, ақыл-ой қабілеттері мен тұлғалық ерекшеліктермен байланысы зерттелінген [35, 36, 37].

R.B. Zajonc пен *G.B. Markus* отбасының жалпы интеллектуалды деңгейі, ондағы балалардың санымен, олардың жас айырмашылықтарымен және олардың өз сиблингтерін оқыту мен олардан үйрену мүмкіндіктерімен анықталатын қызмет деп пайымдаған болатын [22].

S.C. Piotrowski мектеп жасындағы сиблингтерді зерттеп, бір-бірінен алыста жүрген сиблингтердің бір-біріне деген жылуы, аналарының позитиві төмен, негативі жоғары болса, бұл олардың жоғары просоциалды мінез-құлықтарымен байланысты болатындығын айқындаған. Жастары жағынан жақын сиблингтерде бұл ерекшелік байқалмаған. Автор сиблингтер арасындағы қатынастардың динамикасы және сол қатынастардағы рөлдер баланың просоциалды дамуында шешуші рөл атқарады деген қорытынды жасаған [38].

Жасөспірімдік кезеңге дейін сиблингтер қарым-қатынас бойынша ең көп таралған серіктестер болып қала береді, өйткені мектептен тыс уақытта бауырлар көп уақытты бірге өткізеді. *A.C. Jensen* және оның авторластары жасөспірімдік және жастық шақтағы сиблингтік әртүрлі қатынастарды талдап шыққан [39].

Z. Stoneman отбасындағы балалардың бірі мүгедек болған жағдайдағы сиблингтер арасындағы тұлғааралық қатынастар қарастырылған әдебиеттерге өзінің шолуында зерттеулерде көбіне сиблингтердің бір-біріне деген жылуы және жағымды бағдарлары, балалар жұптарындағы конфликтілер салыстырылатындығын атап көрсеткен. Сиблингтердің өздеріне алатын әлеуметтік рөлдері, рөлдік қатынастардың дамуы, отбасылық контекстегі сиблингтер қатынастарының дамуы және ата-ана назарының тек бір балаға шоғырлануы олардың өзара қатынастарына қалай әсер ететіндігі мәселелері толыққанды талданған [40].

Сиблингтік қатынастарды ғылыми зерттеу жұмыстарының арасында сиблингтердің бірі психикалық немесе физикалық ақауы бар болған жағдайдағы қарым-қатынас ерекшеліктері де зерттелген. *T. Araten-Bergman*, *S. Bigby* қытай және ағылшын тіліндегі ұсынылған зерттеу жұмыстарына талдау жүргізіп, сиблингтердің бірінде ақыл-ой кемістігі болғандағы қытай қоғамындағы сиблингтердің қатынастарын тұжырымдаған [41].

D.R. Samek пен *M.A. Rueter* отбасындағы қарым-қатынас, сиблингтердің жақындығы мен бағып алушы модельдерінің өзара байланысын қарастырып, қазіргі таңдағы сиблингтік қатынастардың саналуандығына назар аударды. Сиблингтер генетикалық тұрғыда, қаны бір туыстар ғана емес, сондай-ақ туыстық жақындығы жоқ адамдар да болуы мүмкін. Авторлар сиблингтер арасындағы жақындықтың отбасында қалай ынталандырылатындығын зерттеулердің аз екенін айта келе, егер отбасында

сиблингтердің өзара сөйлесуіне және конформизмге баса назар аударылса, ондай отбасындағы сиблингтердің өте жақын болатындығын дәлелдеген. Бағып алынған баланың жасы мен жынысы эмоциялық және мінез-құлықтық жақындыққа әсер ететіндігі айқындалды [42].

G.H. Brody, S. Kim, V.M. Murry және A.C. Brown сиблингтік қатынастарға түсетін балалардың өздерінің тұлғалық ерекшеліктері туралы да ұмытпау керектігін еске салады. Олардың арасында қалыптасатын ерекше қатынастарға ата-ананың да әсері бар екендігі сөзсіз. Ата-аналар балаларына бір-бірімен қалай дұрыс қарым-қатынас жасау керектігін айтып, түсіндіріп және түзетіп отырады, сонымен қатар отбасындағы үлкендердің өзара қатынастары мен олардың әрқайсысының балаға деген қатынасы да үлкен әсер етеді [43].

Ресейлік психологтардың ересек сиблингтік қатынастар мәселесін зерттеу жұмыстары өте аз деп есептейді О.В. Алмазова (И.Е. Козлова, О.А. Карабанова, А.В. Черников, Н.М. Зырянова, Ю.Д. Черткова, Н.В. Каленова, Н.В. Лукьянченко және т.б.). Бұл зерттеулер көбінесе сиблингтерді тәрбиелеу мәселесіне және туылу реті бойынша сиблингтердің жеке ерекшеліктеріне көбірек тоқталған екен [44].

О.В. Баскаева жасаған талдауында, зерттеулердің бағыты бұрын туылу ретіне, сиблингтердің жыныстары мен араларындағы жастық айырмашылыққа бағытталған болса, енді зерттеушілерді сиблингтердің тұлғалық ерекшеліктері қызықтыра бастағандығын айтады [45].

Зерттеу жұмыстарындағы қолданылатын әдістерге келсек, ертеректегі жұмыстар сандық зерттеу әдістеріне басымдық берген, алайда кейбір зерттеулерде олармен қатар бақылау әдісі пайдаланылған екен. Кейінгі зерттеулерде ғылымдағы аралас әдістер тәсілі қолданылғандығын көруге болады, яғни сұрақтамалар мен анкеталарға қоса зерттеушілер бақылау, проективті әдістер және т.б. сапалық талдау жасауға бағытталған әдістерді көбірек қолдануда.

Мәселенің Қазақстандағы зерттелуіне келсек, диссертациялық жұмыс деңгейінде сиблингтер қатынастарын зерттеген жұмыстар мүлдем жоқ деуге болады. Алайда сиблингтік қатынастарды қарастырған зерттеу жұмыстары бар. Солардың бірі, Г.А. Қасен мен З.Б. Мадалиева, олар сиблингтік қатынастардың тұлғалық дамуға әсеріне ғылыми талдау жасаған. Баланың туылу ретінің индивидтің дамуына шын мәнісінде әсер ететіндігін дәлелдеген авторлар, бұл мәселенің біздің елімізде әлі де жан-жақты зерттелуі тиіс деп санайды [5].

В.В. Бойко (1980), Т.П. Гаврилова (1981), В.Н. Дружинин (1996), Р. Зидер (1997), И.С. Кон (1989), Л.Ф. Обухова (1999), В.К. Шабельников (2003) және т.б. көптеген ресейлік және отандық ғалымдар отбасының дәстүрлі формалары өзгеріп келе жатқандығын атап көрсеткен. Атап айтқанда, олар заңды некеге тұрудың маңыздылығы өзгергендігін, ата-анамен, туған-туыстармен қатынастар әлсірегендігін, сонымен қатар адамдар некелік, сексуалды және репродуктивті, өзін сақтау мінез-құлықтарын бөліп қарастыра бастағанын көрсеткен [46].

С.М. Абрамзон (1957), В.В.Вострова (1956), Л.Н. Гумилев (1993), Н. Джандильдин (1971), Н.А. Кисляков (1969), А.Т. Малаева (1995), Э.А. Масанов (1966), Н.Э. Масанов

(1996), В.К.Шабельников (2002) және т.б. қазақ отбасы ғасырлар бойы қалыптасқан өзінің дәстүрлі типімен ерекшеленетіндігін атап көрсеткен. Қазақ отбасындағы қатаң сақталып, ғасырдан ғасырға, атадан балаға беріліп келе жатқан өте жақын туыстық қатынастарды атап көрсеткен, және баланың туылу ретіне байланысты қалыптасқан әр баланың атқаратын қызметтерін жіктеп көрсеткен ғылыми жұмыстар бар [46].

А.Д. Давлетова өзінің диссертациялық жұмысында, қазақ отбасыларындағы балалардың, туылу ретіне байланысты отбасы мүшелерін қабылдауда және олардың өзіндік бағалауларында айырмашылықтар бар екенін анықтаған. Сонымен қатар, қазақ отбасындағы баланың туылу реті оның отбасы мүшелерін қабылдауына әсер ететіндігі анықталған, тұңғыш балалар әкелеріне қарағанда аналарын идеалды түрде қабылдайды, ал ортаншы балалар аналарын тұңғыш балаларға қарағанда аздау идеалды қабылдайды екен. Ал әкелерін тұңғыш балалар біршама қолжетімді бейне ретінде қабылдаса, ортаншы балалар әкелерін жауапкершілігі бар адам ретінде қабылдайтындығы анықталған. Отбасындағы кенже балалар аналарын идеалды түрде қабылдайды, ал әкелерін қоғамның идеалы ретінде қабылдайды екен. Сондай-ақ, қазақ отбасындағы балалар өздерінің туылу ретіне қарамастан, өзара әрекеттестікте субъект-атқарушы позициясын ұстануға бейім болып келетіндігі де анықталған. Отбасындағы тұлға болып қалыптасып келе жатқан балалардың өзіндік бағалаулары олардың туылу ретіне байланысты болып шықты [46].

С.К. Унайбекова мен М.П. Кабакова әртүрлі, атап айтқанда, толық қанды (отбасындағы балалардың ата-аналары бір) және жартылай қанды (ата-аналарының бірі туған емес) отбасылардағы сиблингтік қатынастардың ерекшеліктерін қарастырған зерттеулерінде, толық отбасында тәрбиеленетін сиблингтерде өмірге деген қатынасты, қызығушылықтарды таңдауда ұқсастықтар бар екендігін анықтаған. Сонымен қатар, толық емес отбасындағы сиблингтермен салыстырғанда, толық отбасындағы сиблингтерде өмірлік тәжірибе және бастан өткерулер ортақ, алайда оларда басқа сиблингке билік ету ниеті кездеседі екен [47].

Қарастырылған барлық сиблингтік қатынастарды психологиялық зерттеулерді келесідей етіп кестеге уақыт кезеңі бойынша орналастырып, ұсындық (1-кесте).

Кесте 1

Сиблингтік қатынастарды шетелдік, ресейлік және отандық зерттеулер

| № | Уақыт кезеңі, елі | Авторлардың аты-жөндері | Ғылымға қосқан үлесі |
|---|-------------------|-------------------------|--|
| 1 | Австрия | Alfred Adler | Психологияға «сиблингтер» деген түсінікті XIX ғасырда алғаш енгізгендердің бірі болған. Баланың отбасылық иерархияда алатын орны, атқаратын рөлі оның болашақтағы ересек өміріне түбегейлі әсер ететіндігін нақтылаған. Оның психологиялық бейімделудегі сиблингтік динамиканың маңыздылығы туралы болжамы дәлелденген |

| | | | |
|----|-------------|-----------------------------|---|
| 2 | Швейцария | Карл Густав Юнг (Jung) | Баланың өмірге келу реті емес, ата-ана қалыптастыратын отбасылық атмосфераның маңыздылығын айтады |
| 3 | 1874 АҚШ | F. Galton | Психологияға «сиблингтер» деген түсінікті XIX ғасырда алғаш енгізгендердің бірі болған. Отбасында тұңғыш балалардың өмірде жақсы жетістіктерге жету мүмкіндігі басқа балаларға қарағанда басым болатынын дәлелдеуге тырысқан. |
| 4 | 1956 АҚШ | F. Galton A. Anastasi | Баланың өмірге келу реті оның интеллектуалды дамуына, жетістіктеріне, өзін-өзі бағалауына әсер ететіндігін дәлелденген. |
| 5 | 1956 АҚШ | H. Koch | Баланың үлкендерге байланысты бағдарлары, дос таңдауы, әдеттері, эмоциялық аттитюдтары олардың сиблингтерінің ерекшеліктеріне байланысты екендігі анықталған. |
| 6 | 1959 АҚШ | O.G. Brim | Зерттеулердің бағытын сиблингтердің жыныстық ерекшеліктері жағына ойыстырған. Сиблингтердің арасында жыныстық орналасу ата-аналар басқарып, реттеп отыратын жынысқа байланысты айрықша қатынастардың және сиблингтердің өздерінің бір-бірімен тікелей қарым-қатынастарының арқасында қалыптасады деген қорытынды жасаған. |
| 7 | 1963 АҚШ | S. Schachter | Сиблингтер дифференциациясының динамикасы оларды бәсекелестік пен қызғаныштан қорғайды. |
| 8 | 1964 АҚШ | D.P. Irish | Зерттеушілердің назарлары көбіне ата-ана мен бала арасындағы қатынастарға шоғырланған, ал сиблингтердің өзара қатынастары зерттеушілердің назарынан тыс қалып қойған. Отбасындағы сиблингтердің жағдайы, өмір бойына адамның жеке басының дамуы мен түрлі өзгерістерге бейімделуге икемділігіне әсер етеді. |
| 9 | 1973 АҚШ | H. Weiker | Туылу реті мен сырқат кезіндегі мінез-құлықтың арасындағы байланысты жастар мен қарттарды салыстыра отырып зерттеген. |
| 10 | 1975 АҚШ | R.B. Zajonc, G.B. Marcus | Отбасының жалпы интеллектуалды деңгейі, ондағы балалардың санымен, олардың жас айырмашылықтарымен және олардың өз сиблингтерін оқыту мен олардан үйрену мүмкіндіктерімен анықталатын қызмет деп көрсеткен. Баланың өмірге келу реті оның ақыл-ой қалыптасуына, әлеуметтік, ғылыми, саяси жетістіктеріне әсер етеді. |

| | | | |
|----|-----------------|---|--|
| 11 | 1981 АҚШ | S. Coopersmith | Баланың өмірге келу реті оның Мен-концепциясына әсер ететіндігі дәлелденген. |
| 12 | 2001 Грузия | Z. Stoneman | Отбасындағы балалардың бірі мүгедек болған жағдайдағы сиблингтер арасындағы тұлғааралық қатынастар қарастырылған әдебиеттерге шолу жасаған. Сиблингтердің өздеріне алатын әлеуметтік рөлдері, рөлдік қатынастардың дамуы, отбасылық контекстегі сиблингтер қатынастарының дамуы және ата-ана назарының тек бір балаға шоғырлануы олардың өзара қатынастарына қалай әсер ететіндігі мәселелері толыққанды талданған. |
| 13 | 2003 АҚШ | G.H. Brody, S. Kim, V.M. Murry, A.C. Brown | Зерттеу барысында сиблингтік қатынастарға түсетін балалардың тұлғалық ерекшеліктері де ескерілуі керек. Сиблингтердің қатынастарына ата-ананың да әсері бар. Ата-аналар балаларына бір-бірімен қалай дұрыс қарым-қатынас жасау керектігін айтып, түсіндіріп және түзетіп отырады, сонымен қатар отбасындағы үлкендердің өзара қатынастары мен олардың әрқайсысының балаға деген қатынасы да үлкен әсер етеді. |
| 14 | 2004 АҚШ | R. Sanders | Көп жағдайда балалар өз сиблингтерімен бірге өседі және олардың бірге өткізетін уақыттары да көп |
| 15 | 2006 Франция | M. Руфо | Сиблингтердің қатынастарына қарағанда балалар мен ата-ана қарым-қатынастары қысқа болатындығын айтқан. |
| 16 | 2007 АҚШ | J.J. Suito, K. Pillemer | Сиблингтердің арасындағы қатынастардың дамуына ата-аналардың тәрбиелеу ерекшеліктері әсер ететіндігін көрсетеді. |
| 17 | 2010 АҚШ | K.J. Conger, L.F. Kramer | Ата-аналардың және сиблингтердің арасындағы қатынастарды жүйелі зерттеген |
| 18 | 2011 АҚШ | D.R. Samek, M.A. Rueter | Қазіргі таңдағы сиблингтік қатынастардың саналуандығына назар аударды. Сиблингтер генетикалық тұрғыда, қаны бір туыстар ғана емес, сондай-ақ туыстық жақындығы жоқ адамдар да болуы мүмкін. Егер отбасында сиблингтердің өзара сөйлесуіне және конформизмге баса назар аударылса, ондай отбасындағы сиблингтердің өте жақын болатындығын дәлелдеген. Бағып алынған баланың жасы мен жынысы эмоциялық және мінез-құлықтық жақындыққа әсер ететіндігін айқындаған. |
| 19 | 2011 АҚШ | A. Milevsky | Көп жағдайда балалар өз сиблингтерімен бірге өседі және олардың бірге өткізетін уақыттары да көп. |

| | | | |
|-------|-------------------|---|---|
| 20 | 2012 АҚШ | S.M. McHale, K.A. Updegraff, S.D. Whiteman | Ата-ананың тәрбиесі, некедегі жұбайлардың өзара қарым-қатынастары және әртүрлі жастағы балалардың құрдастарымен қатынастары сиблингтердің арасындағы қатынастарға қарағанда көбірек зерттелгендігін айтқан. Құрылымдық айнымалылармен жүргізілген ғылыми жұмыстар, бәсекелестік, жекелеген қатынастар немесе қорларды тарату секілді сиблингтердің жағдайларын түсіндіреді деп есептелген әлеуметтік және психологиялық процестер тікелей өлшенбеген деген қорытынды жасаған. |
| 21 | 2020 Австралия | T. Araten-Bergman, C. Bigby | Қытай және ағылшын тілінде ұсынылған зерттеу жұмыстарына талдау жүргізіп, сиблингтердің бірінде ақыл-ой кемістігі болғандағы қытай қоғамындағы сиблингтердің қатынастарын тұжырымдаған. |
| | 2021 Австрия | M. Zemp, A.S. Friedrich, J. Schirl, S. Dantchev, M. Voracek, U.S. Tran | Бір отбасындағы сиблингтердің ортақ байланыстары бар, осы қайталанбас өзара байланыстар баланың дамуына міндетті түрде әсер етеді |
| | 2022 АҚШ | A.C. Jensen, S.E. Killoren, N. Campione-Barr, J. Padilla, Bin-Bin Chen | Жасөспірімдік және жастық шақтағы сиблингтік әртүрлі қатынастарды талдап шыққан. |
| | 2023 Канада | C.C. Piotrowski | Мектеп жасындағы сиблингтерді зерттеп, сиблингтер арасындағы қатынастардың динамикасы және сол қатынастардағы рөлдер баланың просоциалды дамуында шешуші рөл атқарады деген қорытынды жасаған. |
| | 2023 Үндістан | A.B. Panchakshari, G.K. Siddaraju | Сиблингтердің бірінде коммуникативті бұзылыс болғандағы олардың арасындағы өзара қатынастардың ерекшеліктерін зерттеген. Сиблингтердің тіл мен сауаттылықтың дамуындағы маңызды рөл атқаратындығын дәлелдеген. Сонымен қатар, олар аутизм, ақыл-ой кемістігі және тұтығу сияқты нақты бұзылыстарға байланысты сиблингтер қатынастарының ерекшеліктерін қарастырған. |
| Ресей | | | |
| | 1996 Ресей | Т.А. Думитрашку | Баланың өмірге келу реті оның интеллектуалды дамуына, жетістіктеріне, өзін-өзі бағалауына әсер ететіндігі дәлелденген. |

| | | | |
|----|---------------|---|--|
| 27 | 1998 Ресей | Т.К. Карацуба | Сиблингтің орны оның әлеуметтік, ғылыми, саяси жетістіктеріне әсер ететіндігін атап көрсеткен. |
| | 2000 Ресей | И.В. Равич-Щербо | Баланың өмірге келу реті оның ақыл-ой қалыптасуына әсер ететіндігі дәлелдеген. |
| | 2000 Ресей | М. Кузьмина | Сиблингтік қатынастардың ерекшелігі - ол жабық жүйеде басталады, онда баланың өз сиблингінің жынысы қандай болатынын және ата-анасынан қанша көңіл бөлетінін таңдау мүмкіндігі жоқ. Сиблингтік қатынастар ортақ ата-аналардың, тұрғылықты жерінің және қоршаған ортаның болуына негізделген. |
| | 2010 Ресей | Н.В. Лукьянченко | Сиблингтік позицияның отбасындағы тұлғаралық қатынастар жүйесіне әсерлері және сиблингтердің өздерінің қоршаған адамдарымен өзара әрекеттестіктері тұрғысынан алынған, осы сиблингтік позициялардың ерекшеліктерін сипаттайтын әлемдік психологияда жинақталған материалдарға талдау жасап берген. |
| | 2011 Ресей | Н.А. Довгая | Отбасылық жағдай факторларының баланың эмоциялық дамуына қалай әсер ететіндігін анықтауға тырысқан. |
| | 2012 Ресей | Е.Л. Григоренко | Баланың өмірге келу реті оның коммуникативті сауаттылығына әсер ететіндігін зерттеген. |
| | 2013 Ресей | Т.В. Якимова | Дамудың әлеуметтік жағдайының бала дамуына қалай әсер ететіндігін анықтауға тырысқан. |
| | 2013 Ресей | Н.П. Ковалева | Сиблингтік позицияның жыныстық бірдейлікпен байланысын зерттеген |
| | | | Ресейлік психологтардың ересек сиблингтік қатынастар мәселесін зерттеу жұмыстары өте аз деп есептейді. Зерттеулер көбінесе сиблингтерді тәрбиелеу мәселесіне және туылу реті бойынша сиблингтердің жеке ерекшеліктеріне көбірек тоқталған екен. |
| | 2016 Ресей | Т.А. Гурко | Отбасылық жағдайдың баланың эмоциялық дамуына қалай әсер ететіндігін анықтаған. |
| | 2019 Ресей | Н.М. Лаптева, Е.А. Валуева, Е.А. Шепелева | Сиблингтік қатынастардың жыныстық бірдейлікпен байланысын зерттеген. |
| | 2021 Ресей | О.В. Баскаева | Бұрын зерттеулердің бағыты туылу ретіне, сиблингтердің жыныстары мен жастық айырмашылыққа бағытталған болса, енді зерттеушілерді сиблингтердің тұлғалық ерекшеліктері қызықтыра бастағандығын айтады |

| Қазақстан | | | |
|-----------|-------------------|-----------------------------------|---|
| | 2003 Қазақстан | А.Д. Давлетова | Қазақ отбасыларындағы балалардың, туылу ретіне байланысты отбасы мүшелерін қабылдауда және олардың өзіндік бағалауларында айырмашылықтар бар екенін анықтаған |
| | 2022 Қазақстан | С.К. Унайбекова, М.П. Кабакова | Толыққанды (отбасындағы балалардың ата-аналары бір) және жартылай қанды (ата-аналарының бірі туған емес) отбасылардағы сиблингтік қатынастарды салыстырған |
| | 2023 Қазақстан | Г.А. Қасен, З.Б. Мадалиева | Баланың туылу ретінің индивидтің дамуына әсер ететіндігін зерттеу жұмыстарына шолу жасау арқылы дәлелдеген |

Ескерту: кесте жасалған шолудың нәтижесінде құрастырылды.

Сиблингтік қатынастарды зерттеулерге жүргізілген шолуға қорытынды.

Сиблингтік қатынастарды психологиялық зерттеулерге шолу жасау сиблингтердің арасындағы өзара әрекеттестікті және олардың дамуы мен психологиялық саулығына оның әсерін жақсы түсінуге мүмкіндік берді. Шетелдік, ресейлік және қазақстандық ғалымдар жүргізген зерттеулер сиблингтік қатынастардың жеке тұлғаның, оның әлеуметтік дағдыларының қалыптасуында және эмоциялық саулықта елеулі мәнге ие екендігін көрсетеді.

Психологиялық зерттеулер сиблингтер қатынастарының сапасы балалардың эмоциялық күйі мен өзін-өзі бағалауына, олардың басқа адамдармен қарым-қатынасына және әлеуметтік белсенділігіне әсер етуі мүмкін екенін көрсетіп отыр. Сондай-ақ, отбасылық құрылымдағы рөлді мұра ету және сиблингтік қатынастардың динамикасы жеке тұлғаның қалыптасуына және болашақтағы индивидтің психологиялық дамуына әсер етуі мүмкін екендігі анықталды. Сиблингтік қатынастар бойынша зерттеулер сонымен қатар отбасылық қатынастардың динамикасын және олардың әлеуметтік қызмет пен психологиялық саулыққа әсерін жақсы түсінуге мүмкіндік береді.

Сонымен, сиблингтік қатынастарды психологиялық зерттеулерге шолу жеке тұлға мен әлеуметтік белсенділікті дамыту үшін осы қатынастардың маңыздылығы туралы түсінігімізді тереңдетуге мүмкіндік береді. Осы саладағы ары қарайғы зерттеулер отбасыларды қолдаудың және сиблингтік қатынастардың сапасын жақсартудың тиімді әдістерін жасауға көмектесетіндігі анық.

Авторлардың үлесі

Қ.М. Муса – мақала мәліметтерін жинақтау, талдау жасау, тұжырымдау жұмыстарын атқарды және мәтінді жазды, мәтінді стилистикалық және орфографиялық қателерге тексерді.

М.П. Кабакова – автор мақаланың дизайнына салмақты үлес қосты және оның мазмұнын сыни тұрғыда қайта қарастыру жұмыстарын жасады.

С.Қ. Бердібаева – мақала мәліметтерін жинақтауға көмек берді, мақаланың соңғы нұсқасын жариялауға лайықты етіп жақсарту жұмыстарын атқарды.

З.М. Садвакасова – автор мақаладағы мәліметтердің барлық аспектілерінің сенімділігіне, дәлдігіне жауапты болды, сілтеме жасалған мақалалар мен монографияларға талқылау жасады.

Ә.Қ. Байдрахманова – мақала тақырыбының аясындағы зерттеу жұмыстарын, іздестіру жұмыстарын орындады, мақала бөлімдерінің біртұтастығына жауапты болды, талдау жұмысының дұрыстығын тексеріп отырды.

Әдебиеттер тізімі

1. Кабакова М.П. Жұбайлық қатынастардың тұрақтануының психологиялық аспектілері. Монография. – Алматы: Қазақ университеті, 2019. – 218 б. (13,6 п.л.) ISBN 978-601-04-4437-9
2. Психологический словарь. [Электронды ресурс] – URL: Сиблинг, сиб — психологический словарь (b17.ru)
3. Богородская О. Психология сиблингов. 2020. [Электронды ресурс] – URL: Психология сиблингов (b17.ru)
4. Б. Қалиев Қазақ тілінің түсіндірме сөздігі. Алматы, 2014. [Электронды ресурс] – URL: БАУЫР - SOZDIKQOR.KZ
5. Г.А. Қасен, З.Б. Мадалиева К вопросу изучения влияния сиблинговых отношений на развитие личности 2023. [Электронды ресурс] – URL: <https://yvision.kz/post/k-voprosu-izucheniya-vliyaniya-siblingovyh-otnosheniy-na-razvitie-lichnosti-987281>
6. Детский психоанализ. Школа Анны Фрейд: учебник для вузов / Н.С.Бурлакова, В.И. Олешкевич. – 2-е изд., и доп. – Москва: Издательство Юрайт, 2024. – 270 с.
7. Адлер А. Практика и теория индивидуальной психологии / пер. с англ. А. Боковикова. - М.: Академический проект; Гаудеамус, 2015. – 240 с.
8. Олешкевич В.И. Психология, психотерапия и социальная педагогика А. Адлера: учебник для вузов / В. И. Олешкевич. — 2-е изд., испр. и доп. — Москва: Издательство Юрайт, 2024. — 337 с. — (Высшее образование). — ISBN 978-5-534-09719-1. — Текст: электронный // Образовательная платформа Юрайт [сайт]. — URL: <https://urait.ru/bcode/538372>.
9. Шевцова Е.А. Проблема сиблингов в психологических исследованиях // Электронный научно-практический журнал «Молодежная наука: тенденции развития». 2022. № 1 (22). С. 53-61. [Электронды ресурс] – URL: [2022-01-53.pdf \(molnaukaelsu.ru\)](https://molnaukaelsu.ru/2022-01-53.pdf)
10. A. Milevsky Sibling relationships in childhood and adolescence. New York: Columbia University Press; 2011.
11. R. Sanders Sibling relationships: Theory and issues for practice. London: Palgrave Macmillan; 2004.
12. M. Zemp, A.S. Friedrich, J. Schirl, S. Dantchev, M. Voracek, U.S. Tran A systematic review and meta-analysis of the associations between interparental and sibling relationships: Positive or negative? 2021 [Электронды ресурс] – URL: <https://doi.org/10.1371/journal.pone.0257874>
13. Руфо М. Братья и сестры, болезнь любви / М. Руфо. - Екатеринбург: У-Фактория, 2006. – 288 с.
14. Кузьмина М. Сиблинги, или Каин и Авель в одной квартире / М. Кузьмина // Школьный психолог. - 2000. - № 17. - [Электронды ресурс] – URL: <http://www.psy.1september.ru/?year=2000&num=17>.

15. S.M. McHale, K.A. Updegraff, S.D. Whiteman Sibling Relationships and Influences in Childhood and Adolescence // Journal of marriage and the family. 2012. Vol. 74. no. 5. P. 913–930.
16. D.P. Irish Sibling Interaction: A Neglected Aspect in Family Life Research // Social Forces. 1964. Vol. 42. no. 3. P. 279.
17. K.J. Conger, L.F. Kramer Introduction to the special section: Perspectives on sibling relationships: Advancing child development research. Child Dev Perspect. 2010;4(2): 69–71.
18. J.J. Sutor, K. Pillemer Mothers' Favoritism in Later Life: The Role of Children's Birth order // Research on Aging, 2007. PP. 32-55.
19. D.R. Samek, M.A. Ruete Associations between Family Communication Patterns, Sibling Closeness, and Adoptive Status // Journal Marriage Fam. 2011 October 1; 73(5): 1015–1031.
20. F. Galton English Men of Science: Their Nature and Nurture. London: Macmillan & Co, 1874.
21. Карацуба Т.К. Особенности жизненного и профессионального становления единственных детей в семье. Дис. ... канд. психол. наук. М., 1998. - 221 с.
22. R.B. Zajonc, G.B. Markus Birth order and intellectual development // Psychological Review. 1975. Vol. 82. P. 74-88.
23. Григоренко Е.Л. Влияние семьи на грамотность ребенка // Психология обучения. - 2012. - №1. - С.87-101.
24. Думитрашку Т.А. Структура семьи и когнитивное развитие детей // Вопросы психологии. - 1996. - № 2. - С. 104-112.
25. Психогенетика: учебник / И.В. Равич-Щербо, Т.М. Марютина, Е.Л.Григоренко. Под ред. И.В. Равич-Щербо - М.: Аспект Пресс, 2000. - 447 с.
26. A. Anastasi Intelligence and family size // Psychological Bulletin. 1956. Vol. 53. P. 187-209.
27. S. Coopersmith The Antecedents of Self-esteem. A Series of books in behavioral science. Consulting Psychologists Press, 1981. - 283 p.
28. H. Weiker Birth order and illness behavior // J. Individ. Psychol. 1973. № 29
29. S. Schachter Birth order, eminence and higher education // American Sociological Review. 1963. Vol. 28, N 5. P. 757-768.
30. O.G. Brim Education for child rearing - New York, Russell Sage Foundation, 1959. – 372 p.
31. H. Koch Some emotional attitudes of the young child in relation to characteristics of his sibling // Child Develop. 1956. Vol. 27, N 4. P. 393-426.
32. Довгая Н.А. О влиянии факторов семейной ситуации на эмоциональное развитие в дошкольном возрасте // Вестник Санкт-Петербургского университета. Серия 12: Психология. Социология. Педагогика, 2011. - № 4. - С.178-184.
33. Якимова Т.В. Сравнительный анализ житейских и научных представлений об особенностях sibling-овых отношений в семье // Консультативная психология и психотерапия. 2013. №4. - С. 96.
34. Гурко Т.А. Теоретические подходы к изучению семьи: монография. – М.: Институт социологии РАН, 2016. - С.93.
35. Лукьянченко Н.В. Социально-психологические особенности sibling-овых отношений как значимый фактор становления и жизненного пути зрелой личности // Психологическая наука и образование. 2010. Том 15. № 1. С. 31-40.
36. Ковалева Н.П. Связь sibling-овой позиции с половой идентичностью детей младшего школьного возраста // Экология человека 2013. № 04. С. 25-32.

37. Лаптева Н.М., Валуева Е.А., Шепелева Е.А. Проблема влияния порядка рождения детей в семье на их интеллектуальные способности и личностные особенности // Современная зарубежная психология. 2019. Том 8. № 2. С. 83-94. doi: 10.17759/jmfp.2019080208
38. C.C. Piotrowski Exploring Linkages Between Mother–Child and Sibling Relationship Quality and Prosocial Behavior Between School-Aged and Adolescent Siblings. 2023 [Электронды ресурс] – URL: <https://doi.org/10.1177/0192513X231162965>
39. A.C. Jensen, S.E. Killoren, N. Campione-Barr, J. Padilla, Bin-Bin Chen Sibling Relationships in Adolescence and Young Adulthood in Multiple Contexts: A Critical Review 2022. [Электронды ресурс] – URL: <https://doi.org/10.1177/02654075221104188>
40. Z. Stoneman Supporting positive sibling relationships during childhood 2001 [Электронды ресурс] – URL: <https://doi.org/10.1002/mrdd.1019>
41. T.Araten-Bergman, C. Bigby Violence Prevention Strategies for People with Intellectual Disabilities: A Scoping Review 2020. Violence Prevention Strategies for People with Intellectual Disabilities: A Scoping Review | Semantic Scholar
42. D.R. Samek, M.A. Rueter Associations Between Family Communication Patterns, Sibling Closeness, and Adoptive Status 2011 https://www.researchgate.net/publication/51704353_Associations_Between_Family_Communication_Patterns_Sibling_Closeness_and_Adoptive_Status
43. G.H. Brody, S. Kim, V.M. Murry, A.C. Brown Longitudinal direct and indirect pathways linking older sibling competence to the development of younger sibling competence // Developmental Psychology. 2003. Vol. 39. Pp. 618-628.
44. Алмазова О.В. Привязанность к матери как фактор взаимоотношений взрослых сиблингов. Дисс. ...канд.психол.наук. М., 2015. – 265 с.
45. Баскаева О.В. Основные направления сиблинговых исследований // Вестник РГГУ. Серия: Психология. Педагогика. Образование. 2021. № 2 Vestnik_ppo_2_(2021)_3.pdf (rsuh.ru)
46. Давлетова А.Д. Ориентировка личности в психологическом пространстве родительской семьи. Дисс. ...канд.психол.наук. М., 2003. – 194 с.
47. Унайбекова С.К., Кабакова М.П. Психологические особенности сиблинговых отношений в полнородных и неполнородных семьях // Абай атындағы ҚазҰПУ-нің ХАБАРШЫСЫ, «Психология» сериясы №2(71) 2022 ж. [Электронды ресурс] – URL: <https://doi.org/10.51889/2022-2.1728-7847.13>

К.М. Муса¹, М.П. Кабакова¹, С.К. Бердибаева¹, З.М. Садвакасова¹, А.К. Байзрахманова²

¹Казахский национальный университет имени аль-Фараби, Алматы, Казахстан

²Казахский национальный женский педагогический университет, Алматы, Казахстан

Обзор психологических исследований сиблинговых отношений

Аннотация. Отношения между сиблингами – самые длительные и важные отношения в жизни человека. Семья, в которой родился ребенок, является социальной ситуацией его развития, а это значит, что ребенок вместе со своими родителями развивается и взрослеет в процессе общения со своими сиблингами. Его влияние на развитие человека, формирование личности изучалось

очень многими учеными мира. Обзор исследований сиблинговых отношений в психологической науке на сегодняшний день начинается с комментария к понятию «сиблинг» и продолжается остановкой на понятиях сиблинговых отношений в психологических направлениях. Затем был проведен анализ исследований в этом направлении в зарубежной, российской и отечественной психологической науке. Сиблинговые отношения могут иметь разный характер в разные периоды жизни человека, факторы, влияющие на них, также могут быть разными. Сиблинги занимают определенную позицию в зависимости от порядка рождения в своей семье. Эта позиция влияет на развитие и формирование личности сиблинга и даже на достижения, которых он добивается в жизни. Конечно, в этом случае немаловажную роль играет и пол сиблингов. В статье рассматривается, как влияют на отношения между сиблингами специфика воспитания в семье, привязанность ребенка к матери и наличие матери у сиблингов. В то же время отношения между братьями и сестрами обсуждались в случаях, когда у одного из них было физическое или психическое заболевание.

Ключевые слова: сиблинги, отношения сиблингов, семейные отношения, социальная ситуация развития, позиция сиблинга, личностное развитие.

К.М. Musa¹, М.П. Kabakova¹, S.K. Berdibayeva¹, Z.M. Sadvakasova¹, A.K. Baizdrakhmanova²

¹*Al-Farabi Kazakh National University, Almaty, Kazakhstan*

²*Kazakh National Women's Pedagogical University, Almaty, Kazakhstan*

A review of psychological research on sibling relationships

Abstract. The relationship between siblings is the longest and most important relationship in a person's life. The family unit, which is formed at the time of a child's birth, is a social entity that evolves and changes over time. The child, in conjunction with their parents, goes through a process of development and socialization with their siblings. Its influence on human development and personality formation has been studied by many scientists around the world. The review of research on sibling relationships in psychological science today begins with a comment on the concept of "sibling" and continues with a stop on the concepts of sibling relationships in psychological directions. Then the analysis of research in this direction in foreign, Russian and domestic psychological science was carried out. Sibling relationships may have a different character in different periods of a person's life, and the factors influencing them may also be different. Siblings take a certain position depending on the order of birth in their family. This position influences the development and formation of the sibling's personality and even the achievements he achieves in life. It is also evident that the gender of siblings also plays an important role. The article examines how the relationship between siblings is influenced by the specifics of family education, the child's attachment to the mother and the presence of a mother in siblings' lives. At the same time, the relationship between siblings was discussed in cases where one of them had a physical or mental illness.

Keywords: siblings, sibling relationships, family relationships, social development situation, sibling position, personal development.

References

1. M.P. Kabakova Zhubailyk katynastardyn turaktanuynyn psihologijalyk aspektleri. Monografija. – Almaty: Kazak universiteti, 2019. – 218 b. (13,6 p.l.) ISBN 978-601-04-4437-9. [in Kazakh]
2. Psihologicheskij slovar'. [Jelektrondy resurs] – URL: Sibling, sib — psihologicheskij slovar' (b17.ru). [in Russian]
3. O. Bogorodskaja Psihologija siblingov. 2020. [Jelektrondy resurs] – URL: Psihologija siblingov (b17.ru). [in Russian]
4. B. Kaliev Kazak tilinin tusindirme sozdigi. Almaty, 2014. [Jelektrondy resurs] – URL: BAUYR - SOZDIKQOR.KZ [in Kazakh]
5. G.A. Kasen, Z.B. Madalievа K voprosu izuchenija vlijaniya siblingovyh otnoshenij na razvitie lichnosti 2023. [Jelektrondy resurs] – URL: <https://yvision.kz/post/k-voprosu-izucheniya-vliyaniya-siblingovyh-otnosheniy-na-razvitie-lichnosti-987281> [in Russian]
6. Detskij psihoanaliz. Shkola Anny Frejd: uchebnik dlja vuzov / N.S.Burlakova, V.I. Oleshkevich. – 2-e izd., i dop. – Moskva: Izdatel'stvo Jurajt, 2024. – 270 s. [in Russian]
7. A. Adler Praktika i teorija individual'noj psihologii / per. s angl. A. Bokovikova. - M.: Akademicheskij proekt; Gaudeamus, 2015. – 240 s. [in Russian]
8. V.I. Oleshkevich Psihologija, psihoterapija i social'naja pedagogika A. Adlera: uchebnik dlja vuzov / V. I. Oleshkevich. — 2-e izd., ispr. i dop. — Moskva: Izdatel'stvo Jurajt, 2024. — 337 s. — (Vysshee obrazovanie). — ISBN 978-5-534-09719-1. — Tekst: jelektronnyj // Obrazovatel'naja platforma Jurajt [sajt]. — URL: <https://urait.ru/bcode/538372>. [in Russian]
9. E.A. Shevcova Problema siblingov v psihologicheskix issledovanijah // Jelektronnyj nauchno-prakticheskij zhurnal «Molodezhnaja nauka: tendencii razvitija». 2022. № 1 (22). S. 53-61. [Jelektrondy resurs] – URL: [2022-01-53.pdf \(molnaukaelsu.ru\)](https://molnaukaelsu.ru) [in Russian]
10. A. Milevsky Sibling relationships in childhood and adolescence. New York: Columbia University Press; 2011.
11. R. Sanders Sibling relationships: Theory and issues for practice. London: Palgrave Macmillan; 2004.
12. M. Zemp, A.S. Friedrich, J. Schirl, S. Dantchev, M. Voracek, U.S. Tran A systematic review and meta-analysis of the associations between interparental and sibling relationships: Positive or negative? 2021 [Jelektrondy resurs] – URL: <https://doi.org/10.1371/journal.pone.0257874>
13. M. Rufo Brat'ja i sestry, bolezni ljubvi / M. Rufo. - Ekaterinburg: U-Faktorija, 2006. – 288 c. [in Russian]
14. M. Kuz'mina Siblingi, ili Kain i Avel' v odnoj kvartire / M. Kuz'mina // Shkol'nyj psiholog. - 2000. - № 17. - [Jelektrondy resurs] – URL: <http://www.psy.1september.ru/?year=2000&num=17>. [in Russian]
15. S.M. McHale, K.A. Updegraff, S.D. Whiteman Sibling Relationships and Influences in Childhood and Adolescence // Journal of marriage and the family. 2012. Vol. 74. no. 5. P. 913–930.
16. D.P. Irish Sibling Interaction: A Neglected Aspect in Family Life Research // Social Forces. 1964. Vol. 42. no. 3. P. 279.
17. K.J. Conger, L.F. Kramer Introduction to the special section: Perspectives on sibling relationships: Advancing child development research. Child Dev Perspect. 2010; 4(2): 69–71.
18. J.J. Sutor, K. Pillemer Mothers' Favoritism in Later Life: The Role of Children's Birth order // Research on Aging, 2007. PP. 32-55.

19. D.R. Samek, M.A. Ruete Associations between Family Communication Patterns, Sibling Closeness, and Adoptive Status // Journal Marriage Fam. 2011 October 1; 73(5): 1015–1031.
20. F. Galton English Men of Science: Their Nature and Nurture. London: Macmillan & Co, 1874.
21. T.K. Karacuba Osobennosti zhiznennogo i professional'nogo stanovlenija edinstvennyh detej v sem'e. Dis. ... kand. psihol. nauk. M., 1998. - 221 s. [in Russian]
22. R.B. Zajonc, G.B. Markus Birth order and intellectual development // Psychological Review. 1975. Vol. 82. P. 74-88.
23. E.L. Grigorenko Vlijanie sem'i na gramotnost' rebenka // Psihologija obuchenija. - 2012. - №1. - S.87-101. [in Russian]
24. T.A. Dumitrashku Struktura sem'i i kognitivnoe razvitie detej // Voprosy psihologii. - 1996. - № 2. - S. 104-112. [in Russian]
25. Psihogenetika, Uchebnik / I.V. Ravich-Shherbo, T.M. Marjutina, E.L.Grigorenko. Pod red. I.V. Ravich-Shherbo - M.; Aspekt Press, 2000. - 447 s. [in Russian]
26. A. Anastasi Intelligence and family size // Psychological Bulletin. 1956. Vol. 53. P. 187-209.
27. S. Coopersmith The Antecedents of Self-esteem. A Series of books in behavioral science. Consulting Psychologists Press, 1981. - 283 p.
28. H. Weiker Birth order and illness behavior // J. Individ. Psychol. 1973. № 29
29. S. Schachter Birth order, eminence and higher education // American Sociological Review. 1963. Vol. 28, N 5. P. 757-768.
30. O.G. Brim Education for child rearing - New York, Russell Sage Foundation, 1959. – 372 p.
31. H. Koch Some emotional attitudes of the young child in relation to characteristics of his sibling // Child Develop. 1956. Vol. 27, N 4. P. 393-426.
32. N.A. Dovgaja O vlijanii faktorov semejnoy situacii na jemocional'noe razvitie v doskol'nom vozraste // Vestnik Sankt-Peterburgskogo universiteta. Serija 12: Psihologija. Sociologija. Pedagogika, 2011. - № 4. - S.178-184. [in Russian]
33. T.V. Jakimova Sravnitel'nyj analiz zhitejskih i nauchnyh predstavlenij ob osobennostjah siblingovyh otnoshenij v sem'e // Konsul'tativnaja psihologija i psihoterapija. 2013. №4. - S. 96. [in Russian]
34. T.A. Gurko Teoreticheskie podhody k izucheniju sem'i: [monografija]. – M.: Institut sociologii RAN, 2016. - S.93. [in Russian]
35. N.V. Luk'janchenko Social'no-psihologicheskie osobennosti siblingovyh otnoshenij kak znachimyj faktor stanovlenija i zhiznennogo puti zreloj lichnosti // Psihologicheskaja nauka i obrazovanie. 2010. Tom 15. № 1. S. 31-40. [in Russian]
36. N.P. Kovaleva Svjaz' siblingovoj pozicii s polovoj identichnost'ju detej mladshego shkol'nogo vozrasta // Jekologija cheloveka 2013. № 04. S. 25-32. [in Russian]
37. N.M. Lapteva, E.A. Valueva, E.A. Shepeleva Problema vlijanija porjadka rozhdenija detej v sem'e na ih intellektual'nye sposobnosti i lichnostnye osobennosti // Sovremennaja zarubezhnaja psihologija. 2019. Tom 8. № 2. S. 83-94.
doi: 10.17759/jmfp.2019080208 [in Russian]
38. C.C. Piotrowski Exploring Linkages Between Mother–Child and Sibling Relationship Quality and Prosocial Behavior Between School-Aged and Adolescent Siblings. 2023 [Jelektrondy resurs] – URL: <https://doi.org/10.1177/0192513X231162965>

39. A.C. Jensen, S.E. Killoren, N. Campione-Barr, J. Padilla, Bin-Bin Chen Sibling Relationships in Adolescence and Young Adulthood in Multiple Contexts: A Critical Review 2022. [Jelektrondy resurs] – URL: <https://doi.org/10.1177/02654075221104188>
40. Z. Stoneman Supporting positive sibling relationships during childhood 2001 [Jelektrondy resurs] – URL: <https://doi.org/10.1002/mrdd.1019>
41. T. Araten-Bergman, C. Bigby Violence Prevention Strategies for People with Intellectual Disabilities: A Scoping Review 2020. Violence Prevention Strategies for People with Intellectual Disabilities: A Scoping Review | Semantic Scholar
42. D.R. Samek, M.A. Rueter Associations Between Family Communication Patterns, Sibling Closeness, and Adoptive Status 2011 https://www.researchgate.net/publication/51704353_Associations_Between_Family_Communication_Patterns_Sibling_Closeness_and_Adoptive_Status
43. G.H. Brody, S. Kim, V.M. Murry, A.C. Brown Longitudinal direct and indirect pathways linking older sibling competence to the development of younger sibling competence // Developmental Psychology. 2003. Vol. 39. Pp. 618-628.
44. O.V. Almazova Privjazannost' k materi kak faktor vzaimootnoshenij vzroslyh siblingov. Diss. ... kand.psihol.nauk. M., 2015. – 265 s. [in Russian]
45. O.V. Baskaeva Osnovnye napravlenija siblingovyh issledovanij. // Vestnik RGGU: Serija «Psihologija. Pedagogika. Obrazovanie». 2021. № 2 Vestnik_ppo_2_(2021)_3.pdf (rsuh.ru) [in Russian]
46. A.D. Davletova Orientirovka lichnosti v psihologicheskom prostranstve roditel'skoj sem'i. Diss. ... kand.psihol.nauk. M., 2003. – 194 s. [in Russian]
47. S.K. Unajbekova, M.P. Kabakova Psihologicheskie osobennosti siblingovyh otnoshenij v polnorodnyh i nepolnorodnyh sem'jah // Abaj atyndaғы ҚазҰПУ-нің HABARShYSY, «Psihologija» serijasy №2(71) 2022 zh. [Jelektrondy resurs] – URL: <https://doi.org/10.51889/2022-2.1728-7847.13> [in Russian]

Авторлар туралы мәлімет:

Қ.М. Муса – хат-хабар үшін автор, психология магистрі, Әл-Фараби атындағы Қазақ Ұлттық университеті, философия және саясаттану факультеті, жалпы және қолданбалы психология кафедрасының 8D03107-Психология мамандығы бойынша 1-курс докторанты, Әл-Фараби даңғылы, 71, 050040, Алматы, Қазақстан.

М.П. Кабакова – психология ғылымдарының кандидаты, Әл-Фараби атындағы Қазақ Ұлттық университетінің профессоры, Әл-Фараби даңғылы, 71, 050040, Алматы, Қазақстан.

С.Қ. Бердібаева – психология ғылымдарының докторы, Әл-Фараби атындағы Қазақ Ұлттық университетінің профессоры, Әл-Фараби даңғылы, 71, 050040, Алматы, Қазақстан.

З.М. Садвакасова – педагогика ғылымдарының кандидаты, Әл-Фараби атындағы Қазақ Ұлттық университетінің доценті, Әл-Фараби даңғылы, 71, 050040, Алматы, Қазақстан.

Ә.Қ. Байздрахманова – әлеуметтік ғылымдар магистрі, Қазақ ұлттық қыздар педагогикалық университетінің аға оқытушысы, Гоголь көшесі, 114 к1, Алматы, Қазақстан.

Сведения об авторах:

К.М. Муса – автор для корреспонденции, магистр психологии, докторант 1 курса, Казахский национальный университет имени аль-Фараби, проспект аль-Фараби, 71, 050040, Алматы, Казахстан.

М.П. Кабакова – кандидат психологических наук, профессор, Казахский национальный университет имени аль-Фараби, 71, 050040, Алматы, Казахстан.

С.К. Бердібаева – доктор психологических наук, профессор, Казахский национальный университет имени аль-Фараби, 71, 050040, Алматы, Казахстан.

З.М. Садвакасова – кандидат педагогических наук, доцент, Казахский национальный университет имени аль-Фараби, проспект Аль-Фараби, 71, 050040, Алматы, Казахстан.

А.К. Байдрахманова – магистр социальных наук, старший преподаватель, Казахский национальный женский педагогический университет, ул. Гоголя, 114 к1, Алматы, Казахстан.

Information about authors:

K.M. Musa – correspondence author, Master of Psychology, 1st year doctoral student of the Department of General and Applied Psychology, Faculty of Philosophy and Political Science, Al-Farabi Kazakh National University, specialty 8D03107-Psychology, 71 Al-Farabi Avenue, 050040, Almaty, Kazakhstan.

M.P. Kabakova – Candidate of Psychological Sciences, Professor, Al-Farabi Kazakh National University, 71 Al-Farabi Avenue, 050040, Almaty, Kazakhstan.

S.K. Berdibayeva – Doctor of Psychology, Professor, Al-Farabi Kazakh National University, 71 Al-Farabi Avenue, 050040, Almaty, Kazakhstan.

Z.M. Sadvakasova – Candidate of Pedagogical Sciences, Associate Professor, Al-Farabi Kazakh National University, 71 Al-Farabi Avenue, 050040, Almaty, Kazakhstan.

A.K. Baizdrakhmanova – Master of Social Sciences, Senior Lecturer, the Kazakh National Women's Pedagogical University, 114 k1 Gogol str., Almaty, Kazakhstan.



МРНТИ 15.21.45

Научная статья

DOI: <https://doi.org/10.32523/2616-6895-2024-148-3-273-285>

Роль игровых методик в формировании и развитии социального интеллекта подростков

К.А. Нургалиев^{ORCID}, Н.А. Качиев^{ORCID}

Западно-Казахстанский университет имени М. Утемисова, Уральск, Казахстан

(E-mail: nourgk@rambler.ru, mister.anaz777@gmail.com)

Аннотация. Статья посвящена новому для казахстанской науки направлению научных исследований – изучению влияния игровой деятельности на социальный интеллект подростка. Обоснование значимости этой проблемы является целью данной работы. В связи с этим, важной задачей является теоретический анализ современного состояния проблемы и выделение основных направлений исследований, посвященных ее изучению. Поиск путей эффективного влияния на формирование и развитие социального интеллекта подростка является второй важной задачей. Статья знакомит с литературой, посвященной игровой деятельности, значительная часть которой впервые вводится в научный оборот. Для анализа используется деятельностный подход, основанный на культурно-исторической теории Л. С. Выготского. Рассматриваются взгляды ученых на ролевое экспериментирование как ведущую деятельность подросткового возраста и традиционные виды прикладного инструментария для работы с целью творческого экспериментирования с ролями. Отмечается важность игровых форм для развития коммуникативно-рефлексивных навыков, способствующих социализации подростков и повышения учебной мотивации. Показана важность такой интеллектуальной ролевой игры, как Дебаты, которая формирует навыки критического мышления, учит анализировать информацию, работать в команде, улучшает навыки межличностного общения, поощряет активное обучение, повышает уверенность и самооценку учащихся. Претворение в жизнь идеи освоения социальных ролей в качестве результата воспитательного процесса рассматривается на примере создания в школах Казахстана ученических Парламентов, в которых их участники получают возможность реализации ролевой пробы, в которой проявляется гражданская активность, социальная компетентность, навыки лидерского поведения. Отмечается важность поддержки со стороны школы в деятельности по освоению подростками новых ролей.

Ключевые слова: социальный интеллект, подросток, деятельностный подход, игровая деятельность, ролевое экспериментирование, дебаты, школьный парламент.

Введение

В данной работе рассматривается, как разнообразные действия влияют на когнитивные, эмоциональные и социальные аспекты развития подростка, на формирование его личной и социальной идентичности, поскольку, по нашему мнению, развитие социального интеллекта может послужить эффективной подготовкой к вызовам XXI века, с которыми нынешним подросткам придется столкнуться. Это вполне согласуется с позицией американского психолога Роберта Штернберга, который считает, что социальный интеллект имеет решающее значение для современного мира, и в XXI веке основные проблемы, с которыми сталкивается мир, будут решаться не просто за счет использования когнитивного интеллекта, но за счет использования социального интеллекта и связанных с ним конструкций [1].

По сути, подростку приходится разрабатывать когнитивные инструменты и способы справиться, с одной стороны, со всем, что происходит в чрезвычайно сложном, многомерном пространстве его внешней социальной жизни, а с другой стороны, с его собственной, быстро меняющейся личностной идентичностью, связанной с взрослением.

Поэтому подростковый возраст – и, что более важно, социальная жизнь и социальное познание в подростковом возрасте – интересен с научной точки зрения.

Подростковый возраст считается переходным периодом от детства ко взрослой жизни. Это период быстрых изменений практически во всех аспектах развития [2]. Периодом сосредоточения «резких и капитальных сдвигов, изменений и переломов в личностном развитии подростка, во время которого происходит перестройка внутреннего переживания школьника, определяющего его отношение к окружающим людям, изменение потребностей и побуждений, движущих его поведением» называет подростковый возраст А.А. Реан [3, с. 147]. Как важнейший этап в становлении ответственности личности, который связан с самовоспитанием и саморазвитием рассматривает подростковый возраст И.С. Кон [4]. Петровский А.В. центральным и специфическим новообразованием в личности подростка считает возникающее у него представление о себе как уже не ребенке, «он начинает чувствовать себя взрослым, стремится быть взрослым» [5, с.72].

Социальный интеллект является одним из наиболее фундаментальных компонентов человеческого интеллекта. В каждом обществе существуют определенные обычаи, традиции, нормы и идеалы, соблюдение которых является основной обязанностью человека. Социальный интеллект – это способность понимать других и действовать разумно в человеческих отношениях. Это способность человека понимать, что происходит в мире, и эффективным образом реагировать на это понимание, исходя из личного и социального опыта. Как отметил М. Элиас [6], социальный интеллект как умственная способность понимать мотивы, эмоции, намерения и действия других людей, а также мотивировать и влиять на их поведение, является важным фактором, определяющим здоровое психологическое развитие детей и подростков и адекватную психологическую адаптацию на протяжении всей жизни.

Целью данной работы является обоснование значимости изучения проблемы развития социального интеллекта с помощью использования активных методов

обучения. В связи с этим важной задачей является теоретический анализ современного состояния проблемы и выделение основных направлений исследований, посвященных ее изучению. Поиск путей эффективного влияния на формирование и развитие социального интеллекта подростка является второй важной задачей.

В англоязычной научной литературе проблемам социального интеллекта уделяется значительное внимание. Однако в казахстанской, да и российской научной среде эта тематика разрабатывается пока мало. Литература, посвященная характеристике социального интеллекта подростков, весьма немногочисленна. Значительная ее часть описывает развитие социальной компетентности детей с интеллектуальным недоразвитием или склонностью к девиантному поведению. Интерес представляет монография Л.А. Ясюковой и О.В. Белавиной [7], а также статьи О.В. Рубцовой [8, 9, 10]. Однако научные публикации о влиянии игровой деятельности на социальный интеллект подростка пока отсутствуют. Для казахстанской науки в настоящее время изучение социального интеллекта подростков является новым направлением научных исследований. Тема статьи в научных публикациях пока еще не была описана и проанализирована, и попытка восполнить этот пробел придает актуальность и новизну теме статьи.

Методология исследования

В основу теоретического осмысления проблемы формирования и развития социального интеллекта положен деятельностный подход – одна из ключевых парадигм в современной психологии, разработанный А.Н. Леонтьевым и С.Л. Рубинштейном на основании идей культурно-исторической теории Л.С. Выготского. С позиций этого подхода человек понимается как активный и творческий субъект, взаимодействующий с миром через разнообразные действия, и развитие личности идет за счет воспитания, «социализации» (т.е. включения ребенка в систему социальных отношений).

Игровая деятельность является предметом изучения специалистов различных областей знания: философов, социологов, культурологов, этнографов, педагогов и психологов.

Осмыслению проблематики статьи способствовало знакомство с психологическими теориями игровой деятельности (Л.С. Выготский, Д.Б. Эльконин, Э. Берн, В. Штерн).

Анализируя игры дошкольника, Л.С. Выготский отмечал, что игра является неотъемлемой частью формирования личности ребенка и способствует значительным психологическим трансформациям, с ее помощью усваивается социально заданный вид деятельности. Он выделил основные характеристики игры: удовлетворение нереализуемых в повседневной жизни потребностей, создание воображаемой, «мнимой» ситуации, наличие определенных правил, реализуемых в том числе и через соответствующие роли, и, самое главное, создание нового отношения «между смысловым полем, т. е. между ситуацией в мысли и реальной ситуацией» [11, с. 64]. Эти характеристики вполне могут быть отнесены и к игровой деятельности подростков.

В русле культурно-исторической психологии исследовал игру Д.Б. Эльконин, отметивший, что дети через ролевые игры могут проникнуть в те сферы взрослой

жизни, которые им еще не доступны [12]. Он выделил следующие функции игровой деятельности:

- средство развития мотивационно-потребностной сферы;
- средство познания;
- средство развития умственных действий;
- средство развития произвольного поведения.

Роли игр в образовании посвящена значительная литература. Отмечается, что их роль заключается в повышении уровня мотивации учащихся к обучению, их вовлеченности в учебный процесс, игровые элементы также укрепляют общий учебный потенциал учащихся. Американский ученый Мэтью Фарбер писал, что учебные программы, в которых используются игры, имеют хорошие возможности для поддержки преобразующего образовательного опыта как для преподавателей, так и для учащихся [13]. В статье Анваровны И.Г. описаны особенности процесса социализации детей, выявлено влияние игровой деятельности на формирование социально ориентированных качеств личности [14]. Освоение детьми социальных ролей в процессе игровой деятельности анализируется в статье казахстанских исследовательниц М. Берлибаевой, Г. Абитовой и У. Илькай: «Осваивая социальную роль, дети приобретают жизненный опыт, насыщенный новыми эмоциями и содержанием, закрепляют знания о новых формах общения и взаимодействия, расширяют словарный запас, приобретают социальные навыки, достигают положительного эмоционального состояния» [15]. О приобретении в процессе обучения социальных навыков, используемых для правильного и надлежащего взаимодействия с окружающей средой, пишут авторы статьи «Улучшение социальных навыков посредством проекта» [16]. Можно согласиться с определением игры как социального элемента, поскольку она является деятельностью, требующей взаимодействия с другими учащимися, и делает учащихся частью большого учебного сообщества, а их результаты публичны и видимы [17].

В связи с включением подростка в более сложную систему социальных взаимодействий предпосылкой овладения им социальным интеллектом является базовая коммуникация. В процессе коммуникации со сверстниками, взрослыми подростки наилучшим образом развивают свои навыки и знания относительно социального интеллекта. Они активнее взаимодействуют с людьми за пределами семейного круга, оказываются вовлеченными в разнообразные виды совместной деятельности и различные формы общностей, и это может научить их тому, как поддерживать здоровые отношения в различных контекстах и определять роли, которые они могут играть в более широком сообществе. Рубцова О.В. пишет о ролевом экспериментировании не только как о ведущей деятельности подросткового возраста, но и как о системе «деятельностей, связанных с «опробованием» различных социальных ролей и видов ролевого взаимодействия» [8, 9]. Похожую мысль мы находим у известного социального психолога Сьюзен Риверс, отметившей, в отчете ЮНЕСКО MGIEP «Переосмысление обучения: обзор социального и эмоционального обучения для систем образования», что обучение, включающее осмысленную игру, действительно способствует развитию социальных и эмоциональных навыков самосознания, самоуправления, социальной осведомленности, навыков взаимоотношений и ответственного принятия решений [18].

Тем не менее, подросткам понадобится поддержка для освоения этих новых ролей. Школы должны стараться прививать учащимся социальные качества, чтобы они лучше адаптировались к окружающей обстановке. По мнению О.В. Рубцовой, развитие и обучение подростков может быть эффективным в условиях специально организованной совместной деятельности, позволяющей подросткам осуществлять ролевую пробу [10, с. 64].

Обсуждение

Необходимым прикладным инструментарием для работы с целью творческого экспериментирования с ролями являются такие его традиционные виды, как коллективная творческая деятельность, всевозможные конкурсы, социально-психологические тренинги, игровая деятельность, в том числе игры КВН. Они имеют высокий познавательно-мотивирующий потенциал и соответствуют уровню познавательной активности и интересов подростков. Сам их принцип актуален своим личностно-ориентированным подходом. Они исключительно эффективны для развития творческого мышления и многих важных качеств личности (познавательной мотивации, настойчивости, самостоятельности, уверенности в себе, эмоциональной стабильности, способности к сотрудничеству и др.). При использовании игры роль пассивного слушателя заменяется ролью активного участника и, благодаря этому, учащиеся становятся более раскрепощенными и самостоятельными, у них развиваются положительная мотивация к обучению, познавательные интересы и способности [19, с.116].

В игровой форме можно аккуратно подвести подростка, к реализации коммуникативных навыков со сверстниками, адаптировать его к той или иной реальности, учить преодолевать «внутреннюю заторможенность» личности, робость и недоверие к себе. Важность ролевой игры для подростково-юношеского периода развития отметила А.М. Прихожан, считающая, что она дает возможность удовлетворить такие ведущие социогенные потребности, как потребности в самоутверждении и общении [20, с. 44]. Как отметил С.Х. Спенс, участие в ролевых играх и стратегиях репетиций, смоделированных сверстниками и взрослыми наставниками, может помочь подросткам практиковать навыки сотрудничества, общения, решения проблем и принятия решений, а также тактики сопротивления давлению со стороны сверстников [21]. О развитии коммуникативно-рефлексивных навыков, способствующих социализации подростков, и повышении учебной мотивации с помощью специально организованных ролевых игр, пишет О.В. Рубцова [9, с. 27].

Игровые формы могут помочь научиться деловому общению, ведь для продуктивного общения «важно не только быть собой, но и понять другого, встать на его место, войти в его положение», научиться искусству «быть другим». В игровых ситуациях возможно использование специально разработанных позиционно-ролевых структур, при «разыгрывании» которых возникают взаимодействия, активизирующие мыслительную деятельность участников. В этих условиях возникает возможность ролевого распределения интеллектуальных обязанностей, необходимость согласования позиций,

выработки общего решения, которые и становятся психологическими условиями развития умения корректно вести диалог. Есть положительные примеры встраивания технологии имитационных игр в канву конкретных учебных дисциплин и, в частности, истории.

По мнению индийской исследовательницы Приянки, интеграция игровых элементов/инструментов в процесс обучения помогает максимизировать пользу от процесса преподавания, потому что он интегрирует игровые элементы в неигровую среду [22].

Имитационная игра на учебных занятиях представляет собой синтетический вид учебной деятельности. По своему объективному значению она представляет собой психологическую подготовку для предстоящего выполнения различных социальных ролей и видов ролевого взаимодействия, развивая познавательные способности и практические навыки участников. Григорьев И.С. называет подобную деятельность ролевыми играми живого действия, для которых часто необходимы специально сделанные доспехи, оружие и костюмы [23, с. 16]. В такой игре имитируется какая-то реальная коллективная деятельность и через этот процесс происходит обучение. В ряде исследований О.В. Рубцовой было показано, что ролевое экспериментирование позволяет превратить учебную проблему в лично значимую для подростка задачу и обеспечивает его эмоциональную вовлеченность в процесс обучения [8, 9, 10]. Она приходит к выводу, что подростковую игру правомерно рассматривать в качестве возможной формы деятельностной технологии обучения и развития подростков и развития социального интеллекта. В ее условиях подростки экспериментируют с социальными и психологическими объектами (ролями, позициями, отношениями) [10, с. 66].

Свою эффективность доказала такая образовательная технология, как Дебаты. Эта интеллектуальная ролевая игра, которая формирует навыки критического мышления, учит анализировать информацию, работать в команде, формулировать вопросы и отвечать на них, улучшает навыки межличностного общения, поощряет активное обучение, повышает уверенность и самооценку учащихся [24, с. 430]. Участники дебатов, отстаивая свою точку зрения, учатся не только защищать свою позицию, но и понимать позицию другого человека. Роберт Литан из Бруклинского института определяет дебаты как «структурированную, гражданскую дискуссию», которая включает в себя как минимум две стороны проблемы, фокусируется на сути, устанавливает временные ограничения для каждой стороны и заставляет ораторов убеждать аудиторию в том, как сделать так, чтобы выбор был осознанным, включает новую информацию и определение способов достижения консенсуса. Он продолжает: «Умение формально, но цивилизованно обсуждать различные стороны любой темы — это навык, которому можно научиться, и, однажды освоив, он приносит существенные выгоды отдельным людям и обществу» [25, p.87].

Дебатная программа в Казахстане развивается в рамках Общенационального дебатного движения школьников и студентов. В школах формируются группы учащихся 7–11 классов в количестве 10–20 человек, желающих на добровольной основе научиться быть лидерами, освоить навыки публичного выступления, обучиться премудростям структурированного спора. Они участвуют в школьных, городских и республиканских турнирах.

Важную роль в жизни подростка играет потребность самоутвердиться, занять достойное место в коллективе. Процесс самоутверждения может идти различными путями, но главный из них – экспериментирования с ролями, причем именно теми, на которые подросток претендует. При этом они «не столько проигрывают, сколько моделируют социальные отношения, выстраивая через это собственный образ Я» [8, с. 9]. Претворение в жизнь идеи освоения социальных ролей в качестве результата воспитательного процесса можно увидеть в создании в школах Казахстана ученических Парламентов, состоящих из фракций по разным видам деятельности. Их участники получают возможность реализации ролевой пробы, в которой проявляется гражданская активность, социальная компетентность, навыки лидерского поведения.

В идеале в Парламенте школьники и педагоги учатся вместе сотрудничать, становятся полноправными партнерами в решении важных проблем. Он рассматривается как форма участия обучающихся в соуправлении организацией образования, решении вопросов при организации учебно-воспитательного процесса, когда не только руководитель и педагогический совет, но и школьники, и родители как полноправные субъекты образовательного процесса влияют на качество предоставляемых организацией образования услуг. Структура Парламента состоит из 8 фракций: патриотизма, права и порядка, информации, спорта и здорового образа жизни, самопознания и счастья (психология), волонтерства, образования и культуры, экологии и труда. Парламент призван осуществлять проектную деятельность по следующим направлениям: экологическое, волонтерское, краеведческое, туристское, интеллектуальное, экономическое, спортивное, дебатное, этнокультурное, художественно-эстетическое, музыкальное и др. В каждый проект входят различные мероприятия, соревнования, акции, флешмобы, экскурсии, походы, турниры и др.

Действие этой системы позволяет школьникам лучше понять управленческую деятельность, повысить политическую и правовую культуру, а также воспитывает ответственность и самостоятельность.

По мнению И.С. Григорьева, выборы президента школы и школьного парламента, которые часто делятся не один день, могут быть отнесены к форме деятельности, названной В. Штерном «серьезной игрой» [23]. «Главной особенностью этих форм подросткового поведения является их промежуточность, переходное состояние между детской игрой и ответственной деятельностью взрослого человека», - пишет он [26, с. 12] и добавляет: «Кроме того, участники такой деятельности развивают свое общественное сознание, участвуют в общественных взаимоотношениях и взаимодействиях, удовлетворяя подростковую потребность в общении с другими» [26, с. 14]. При этом социальные роли никогда не «разыгрываются» индивидом – они преломляются через его личностные особенности и творчески «проживаются» им [10, с. 63].

Заключение

Важность развития социального интеллекта подростков не вызывает сомнений. Изучая особенности подростков через призму психологии, мы можем глубже понять

их потребности в это критическое время. Но подросткам необходима поддержка для освоения новых социальных ролей. И здесь велика роль школы, в идеале способной обеспечить соответствующую поддержку. Школы должны стараться прививать учащимся социальные качества, чтобы они лучше адаптировались к окружающей обстановке.

Знакомство с литературой, посвященной игровой деятельности, значительная часть которой впервые вводится в научный оборот, может помочь в выборе эффективных средств вовлечения подростков в разнообразные виды деятельности для освоения ими социальных ролей и лучшего понимания самих себя.

Вклад авторов

Нурғалиев Кенес Айтжанович внес существенный вклад в концепцию работы, определил направление работы, занимался подбором литературы на английском языке, провел утверждение окончательного варианта статьи.

Качиев Нуркен Алмазович занимался сбором информации, определил разделы статьи, осуществил написание текста.

Список литературы

1. Sternberg Robert J., Li Avery Siying. Social Intelligence: What It Is and Why We Need It More than Ever / Social Intelligence and Nonverbal Communication. – Springer Nature. – 2020. – P. 1-20.
2. Katoch A. A study of emotional intelligence of adolescent students in relation to the type of school // International Journal of Behavioral Social and Movement Sciences. – 2013. – Vol. 2. – P. 28-36.
3. Психология подростка. Полное руководство // Под ред. А. А. Реана. – СПб.: Прайм-Еврознак, 2003. 432 с.
4. Кон И. С. Психология ранней юности. – М.: Просвещение, 1989. – 255 с.
5. Петровский А.В. Возрастная и педагогическая психология. – М.: Просвещение, 1973.
6. Elias M. J. The Missing Piece // Education Week. – 1997. – Vol. 17. – P.1-36.
7. Ясюкова Л.А., Белавина О.В. Социальный интеллект детей и подростков. – М.: Изд-во «Институт психологии РАН», 2017. – 181 с.
8. Рубцова О.В. Ролевое экспериментирование в контексте ведущей деятельности подросткового возраста // Вопросы психологии. – 2017. – № 5. С. 42-52.
9. Рубцова О.В. Ролевое экспериментирование как составляющая современной подростковой культуры [Электронный ресурс] // Современная зарубежная психология. – 2016. – Том 5. – № 2. – С. 24-30. DOI:10.17759/ jmf.2016050203
10. Рубцова О.В. Ролевое экспериментирование подростков в контексте идей Л.С. Выготского: деятельностная технология «Мультимедиа-театр» // Культурно-историческая психология. – 2023. – Том 19. – № 2. – С. 61-69. DOI: <https://doi.org/10.17759/chp.2023190208>
11. Выготский Л.С. Игра и ее роль в психическом развитии ребенка. // Вопросы психологии. – 1966. – № 6. – С. 62-68.
12. Эльконин Д. Б. Психология игры. – 2-е изд. – М.: ВЛАДОС, 1999. – 240 с.
13. Farber M. Game-based learning in action. – New York: Peter Lang, 2018. – 232 p.
14. Anvarovna I. G. The Role of Play in the Development of a Child's Personality // American Journal of Language, Literacy and Learning in STEM Education (2993-2769). – 2023. – Vol. 1(3). – 4–6. Retrieved from <https://grnjournal.us/index.php/STEM/article/view/157>

15. Берлибаева М., Абитова Г., Илькай У. Influence of role play on the development of emotional intelligence in children of the older preschool age // *Pedagogy and Psychology*. – 2023. – № 1(54): DOI: 10.51889/2077-6861.2023.1.30.009 [Электронный ресурс]: URL: <https://journal-pedpsy.kaznpu.kz/index.php/ped/article/view/1067> (дата обращения: 17.06.2024).
16. Niniouw R., Salamor L., Hatala R. Improving Social Skills through Project Based Blended Learning Model at SMAN 3 Ambon // *International Journal of Religion*. – 2022. – Vol. 1 (1). – P. 8-18.
17. Hsin-Yuan Huang W., Soman D. (2013, December 10). Gamification of Education. Toronto: University of Toronto. Retrieved from Inside Rotman: <http://inside.rotman.utoronto.ca/behaviouraleconomicinaction/files/2013/09/GuideGamificationEducationDec2013.pdf>
18. Rivers S. Using Games for Transformation and Social and Emotional Learning [Электронный ресурс] – URL: <https://mgiep.unesco.org/article/using-games-for-transformation-and-social-and-emotional-learning> 17.06.2024
19. Hakobyan Anna A., Ghonyan Meline S. Games and Activities as a Means of Stimulating the Cognitive Interests of Young School Students // *Cross-Cultural Studies: Education and Science*. – 2023. – Vol.8. – Issue 3. – P. 113-118
20. Прихожан А.М. К проблеме подростковой игры // *Вестник. РГГУ. Серия «Психология. Педагогика. Образование»*. – 2015. – № 4. – С. 37-46.
21. Spence S. H. Social skills training with children and young people: Theory, evidence and practice // *Child and Adolescent Mental Health*. – 2003. – Vol. 8(2). – P. 84-96. http://www.cs.cmu.edu/~smrobert/indep_summer/cam.pdf
22. Gaming in Education: Exploring the Benefits of Gamification in Learning. [Электронный ресурс] – URL: <https://k8school.com/gaming-in-education/> (дата обращения: 17.06.2024).
23. Григорьев И.С. Концепция «серьезной игры» и возможности исследования игр современных подростков [Электронный ресурс] // *Психологическая наука и образование psyedu.ru*. – 2015. – Том 7. – №3. С. 12–19. doi: 10.17759/psyedu.2015070302.
24. Venkovits B., Makay M. Debate as an educational method in Hungary: The policy environment and needs in teacher-training // *Hungarian Educational Research Journal*. – 2023. –Vol. 13(3). – P. 429–442
25. Litan R. Resolved: Debate can revolutionize education and help save our democracy. Publisher: Brookings Institution Press, 2020. – 219 p.
26. Штерн В. «Серьезная игра» в юношеском возрасте // *Психология подростка: Хрестоматия / Сост. Ю.И. Фролов. М.: Российское педагогическое агентство. – 1997. – С. 20–32.*

Қ.А. Нұрғалиев, Н.А. Качиев

М.Өтемісов атындағы Батыс Қазақстан университеті, Орал, Қазақстан

Ойын техникасының жасөспірімдердің әлеуметтік интеллектісін қалыптастыру мен дамытуындағы рөлі

Аңдатпа. Мақала қазақстандық ғылым үшін ғылыми зерттеулердің жаңа бағыты – ойын әрекетінің жасөспірімнің әлеуметтік интеллектіне әсерін зерттеуге арналған. Бұл мәселенің маңыздылығын негіздеу осы жұмыстың мақсаты болып табылады. Осыған байланысты

мәселенің қазіргі жағдайын теориялық талдау және оны зерттеуге арналған еңбектердің негізгі бағыттарын анықтау маңызды міндет болып табылады. Жасөспірімнің әлеуметтік интеллектінің қалыптасуы мен дамуына тиімді әсер ету жолдарын табу – екінші маңызды міндет. Мақалада ойын қызметі туралы әдебиеттер енгізілген, оның маңызды бөлігі ғылыми айналымға алғаш рет енгізіліп отыр. Талдауда Л.С.Выготскийдің мәдени-тарихи теориясына негізделген белсенділік тәсілі қолданылады. Рөлдік эксперимент жасөспірімдік кезеңнің жетекші әрекеті ретіндегі ғалымдардың көзқарастары және рөлдер мен шығармашылық эксперимент жүргізу мақсатында жұмыс істеуге арналған қолданбалы құралдардың дәстүрлі түрлері қарастырылады. Жасөспірімдердің әлеуметтенуіне ықпал ететін және оқу мотивациясын арттыратын коммуникативті және рефлексивті дағдыларды дамыту үшін ойын түрлерінің маңыздылығы атап өтілді. Сыни тұрғыдан ойлау қабілеттерін дамытатын, ақпаратты талдауға, топта жұмыс істеуге үйрететін, тұлғааралық қарым-қатынас дағдыларын жетілдіретін, белсенді оқуға ынталандыратын, оқушылардың сенімділігі мен өзін-өзі бағалауын арттыратын пікірталас, сияқты интеллектуалды рөлдік ойынның маңыздылығы көрсетілген. Білім беру үдерісінің нәтижесінде әлеуметтік рөлдерді меңгеру идеясының жүзеге асырылуы Қазақстан мектептерінде студенттер парламенттерін құру мысалында қарастырылады. Онда қатысушылар азаматтық белсенділік танытатын рөлдік сынақты жүзеге асыруға мүмкіндік алады. Әлеуметтік құзыреттілік және көшбасшылық мінез-құлық дағдылары көрсетіледі. Жасөспірімдердің жаңа рөлдерді меңгеруіне арналған іс-шараларда мектеп тарапынан қолдаудың маңыздылығы атап өтілді.

Түйін сөздер: әлеуметтік интеллект, жасөспірім, белсенділік тәсілі, ойын әрекеті, рөлдік эксперимент, пікірталас, мектеп парламенті.

К.А. Nurgaliev, N.A. Kachiev

West Kazakhstan University named after M. Utemisov, Uralsk, Kazakhstan

The role of gaming techniques in the formation and development social intelligence of adolescents

Abstract. The article is concerned with an advanced research direction of Kazakhstani scientific community, namely the study of the influence of gaming activities on the social intelligence of a teenagers. Justification for significance of this problem is the purpose of this work. In this regard, an important task is the theoretical analysis of the current state of the problem and identification of the main directions of research devoted to its study. Finding ways to effectively influence the formation and development of a teenager's social intelligence is the second important task. The article introduces the literature on gaming activities, a significant part of which is being introduced into scientific circulation for the first time. The analysis uses an activity approach based on the cultural-historical theory of L. S. Vygotsky. This study considers the views of scientists on role experimentation as a principal activity of adolescence and traditional methods of facilitating creative experimentation with roles. The significance of game-based learning for the advancement of communicative and reflexive skills that promote the socialization of adolescents and increase educational motivation is noted. The importance of such an intellectual role-playing game as Debate is shown, which develops critical thinking skills, teaches how to analyze

information, work in a team, improves interpersonal communication skills, encourages active learning, and increases students' confidence and self-esteem. The implementation of the idea of mastering social roles as a result of the educational process is examined using the example of the creation of student Parliaments in schools in Kazakhstan, in which their participants have the opportunity to implement a role test in which civic activity, social competence, and leadership behavior skills are demonstrated. The importance of support from the school in activities for adolescents to master new roles is noted.

Keywords: social intelligence, teenager, activity approach, gaming activity, role-playing experimentation, debate, school parliament.

References

1. Sternberg Robert J., Li Avery Siying. Social Intelligence: What It Is and Why We Need It More than Ever. In: Social Intelligence and Nonverbal Communication. Springer Nature, 1-20 (2020).
2. Katoch A. A study of emotional intelligence of adolescent students in relation to the type of school, International Journal of Behavioral Social and Movement Sciences, 2, 28-36 (2013).
3. Psikhologiya podroztka. Polnoye rukovodstvo. Pod red. A. A. Reana [Psychology of a teenager. Complete guide] (Praym-Yevroznaк, SPb, 2003, 432 p.) [in Russian].
4. Kon I. S. Psikhologiya ranney yunosti [Psychology of early adolescence] (Prosveshcheniye, M, 1989, 255 p.) [in Russian].
5. Petrovskiy A.V. Vozrastnaya i pedagogicheskaya psikhologiya [Developmental and educational psychology] (Prosveshcheniye, M., 1973, 288 p.) [in Russian].
6. Elias M. J. The Missing Piece, Education Week, 17, 1-36 (1997).
7. Yasyukova L.A., Belavina O.V. Sotsial'nyy intellekt detey i podroztkov [Social intelligence of children and adolescents] (Izd-vo «Institut psikhologii RAN», M., 2017, 181 p.) [in Russian].
8. Rubtsova O.V. Rolevoye eksperimentirovaniye v kontekste vedushchey deyatel'nosti podroztkovogo vozrasta [Role experimentation in the context of leading activities of adolescence], Voprosy psikhologii [Questions of psychology], 5, 42-52 (2017).
9. Rubtsova O.V. Role experimentation asa part of contemporary teenage culture [Electronic resource]. Journal of Modern Foreign Psychology, 5 (2), 24–30 (2016) [in Russian].
10. Rubtsova O.V. Adolescents' Experimenting with Roles in the Context of L.S. Vygotsky's Ideas: An Activity-Based Technology "Digital Storytelling Theater". Kul'tumo-istoricheskaya psikhologiya [Cultural-Historical Psychology], 19 (1), 61-69 (2023) [in Russian].
11. Vygotskiy L. S. Igra i yeye rol' v psikhicheskom razvitii rebenka [Play and its role in the mental development of a child], Voprosy psikhologii [Questions of psychology], 6, 62-68 (1966) [in Russian].
12. El'konin D. B. Psikhologiya igry [Psychology of play] (ВЛАДОС, М., 1999, 240 p.) [in Russian].
13. Farber M. Game-based learning in action (Peter Lang, New York, 2018, 232 p.).
14. Anvarovna I. G. The Role of Play in the Development of a Child's Personality, American Journal of Language, Literacy and Learning in STEM Education (2993-2769), 1(3), 4–6 (2023). Retrieved from <https://grnjournal.us/index.php/STEM/article/view/157>
15. Берлибаева М., Абитова Г., Ильякай У. Influence of role play on the development of emotional intelligence in children of the older preschool age, Pedagogy and Psychology, 1(54) (2023) [Electronic resource]. Available at: <https://journal-pedpsy.kaznpu.kz/index.php/ped/article/view/1067> (Accessed: 17.06.2024).

16. Niniouw R., Salamor L., Hatala R. Improving Social Skills through Project Based Blended Learning Model at SMAN 3 Ambon, International Journal of Religion, 1 (1), 8-18 (2022).

17. Hsin-Yuan Huang W., Soman D. Gamification of Education (University of Toronto, Toronto). Retrieved from Inside Rotman: <http://inside.rotman.utoronto.ca/behaviouraleconomicsinaction/files/2013/09/GuideGamificationEducationDec2013.pdf>

18. Rivers S. Using Games for Transformation and Social and Emotional Learning [Electronic resource]. Available at: <https://mgiep.unesco.org/article/using-games-for-transformation-and-social-and-emotional-learning> (Accessed: 17.06.2024).

19. Hakobyan Anna A., Ghonyan Meline S. Games and Activities as a Means of Stimulating the Cognitive Interests of Young School Students, Cross-Cultural Studies: Education and Science, 8(3), 113-118 (2023).

20. Prikhozhan A.M. K probleme podrostkovoy igry [On the problem of teenage play] Vestnik. RGGU, Seriya «Psikhologiya. Pedagogika. Obrazovaniye» [Bulletin of the RSUH, Series "Psychology. Pedagogy. Education"], 4, 37-46 (2015) [in Russian].

21. Spence S. H. Social skills training with children and young people: Theory, evidence and practice, Child and Adolescent Mental Health, 8(2), 84-96 (2003) http://www.cs.cmu.edu/~smrobert/indep_summer/cam.pdf

22. Gaming in Education: Exploring the Benefits of Gamification in Learning. [Electronic resource]. Available at: <https://k8school.com/gaming-in-education/> (Accessed: 17.06.2024).

23. Grigor'yev I.S. Kontseptsiya «ser'yeyznoy igry» i vozmozhnosti issledovaniya igr sovremennykh podrostkov [The concept of "serious play" and the possibilities of studying the games of modern teenagers] Psikhologicheskaya nauka i obrazovaniye psyedu.ru [Psychological Science and Education psyedu.ru], 7 (3), 12-19 (2015) [in Russian].

24. Venkovits B., Makay M. Debate as an educational method in Hungary: The policy environment and needs in teacher-training, Hungarian Educational Research Journal, 13(3), 429-442 (2023).

25. Litan R. Resolved: Debate can revolutionize education and help save our democracy. [Brookings Institution Press, 2020, 219 p.].

26. Shtern V. «Ser'yeyznaya igra» v yunosheskom vozraste. V: Psikhologiya podrostka: Khrestomatiya ["Serious game" in adolescence. In: Psychology of the Adolescent: Reade] / Sost. YU.I. Frolov [M.: Rossiyskoye pedagogicheskoye agentstvo, M., 1997, pp. 20-32] [in Russian].

Сведения об авторах

Нурғалиев К.А. – автор для корреспонденции, доцент кафедры педагогики и психологии, Западно-Казахстанский университет имени М. Утемисова, пр. Н. Назарбаева, 162, Уральск, Казахстан.

Качиев Н.А. – магистрант кафедры педагогики и психологии, Западно-Казахстанский университет имени М. Утемисова, пр. Н. Назарбаева, 162, Уральск, Казахстан.

Авторлар туралы мәлімет

Нұрғалиев К.А. – хат алмасу үшін авторы, М.Өтемісов атындағы Батыс Қазақстан университеті педагогика және психология кафедрасының доценті, Н.Назарбаев даңғылы, 162, Орал қ., Қазақстан

Качиев Н.А. – М.Өтемісов атындағы Батыс Қазақстан университеті, «педагогика және психология» кафедрасының магистранты, Н.Назарбаев даңғылы, 162, Орал қ., Қазақстан

Information about authors

Nurgaliev K.A. – corresponding author, candidate of pedagogical sciences, docent of the department of pedagogy and psychology, West Kazakhstan University after M. Utemissov, N. Nazarbayev avenue, Uralsk, Kazakhstan.

Kachiev N.A. – master's student at the Department of Pedagogy and Psychology, West Kazakhstan University after M. Utemissov, N. Nazarbayev Avenue, Uralsk, Kazakhstan.



IRSTI 06.77.61.

Scientific article

DOI: <https://doi.org/10.32523/2616-6895-2024-148-3-286-303>

The future professions of the Mangystau region in the discourse of public opinion

A.I. Mambetova¹, S.I. Kossymbayeva¹, A.N. Abidin¹

¹Caspian University of Technology and Engineering named after Sh.Yessenov, Aktau, Kazakhstan

(E-mail: mambetova.altyn@yu.edu.kz, shynar.kossymbayeva@yu.edu.kz, abubakir.abidin@yu.edu.kz)

Abstract. This paper examines promising professions of the future in the Mangystau region of Kazakhstan through the prism of public opinion. The region has unique economic, social and geographical characteristics, which has a significant impact on the formation of sought-after professions in the coming decades. The analysis includes expert opinions, surveys of the local population and labor market research. The focus is on professions related to sustainable development, innovative technologies, renewable energy sources and digitalization. The focus is on the role of environmentally friendly industries and digital transformation in the region's economy. Special importance is attached to the development of education and healthcare, which ensures the training of qualified personnel for the new economy. The study also examines the social expectations and preferences of the local population in the context of current economic realities and global trends. Based on the collected data, forecasts are made about the demand for various professions, as well as recommendations for educational institutions and local governments. It also emphasizes the need for active interaction between the government, business and the public for a successful transition to new professional standards that will ensure the sustainable and dynamic development of the Mangystau region in the future.

Keywords: new competencies, advanced staffing, Atlas of new professions, foresight, labor market, priority industries, regional standard.

Received: 04.06.2024; Revised: 22.06.2024; Accepted: 22.08.2024; Available online: 25.09.2024

Introduction

Currently, the higher education system of the Republic of Kazakhstan is undergoing certain structural and substantive changes aimed at improving the quality of personnel training in the context of new socio-economic conditions. It should be noted that this direction has been implemented for a long time according to a regulated model. The main tool is the state order, which is characterized by a post-factum response to labour market trends. Therefore, we are very pleased with the gradual shifts in the transition to a model of advanced staffing. This model is based on long-term forecasting of economic development and is focused on narrow breakthrough areas.

In the Mangystau region, a number of initiatives are also being implemented in this direction, the effective platform for which was the project "Mamandygym – Bolashagym" of the Ministry of Internal Affairs. This project is aimed at developing regional standards for advanced staffing and forming an Atlas of new professions. The Ministry of Science and Higher Education has identified the leading university in the region – the Caspian State University of Technology and Engineering named after Sh. Yesenova.

Within the framework of the designated project, a map of the regional need for personnel has been formed, taking into account the specifics of the region. The algorithm of actions for the development of this map includes such stages as preliminary analysis of the region, conducting surveys and in-depth interviews, organizing a foresight session using the Rapid Foresight methodology, career guidance among students in grades 8-11 and the development of training programs for new professions.

Materials and methods

From the point of view of methodology, when studying the future (both in theory and in practice), a wide range of approaches, models and methods are used, many of which are adopted from other scientific disciplines or professional fields (Glenn, 2009, Bell, 2017) The main position is that the future does not consist of one inevitable option that needs to be "to predict", and of the many alternatives that can be identified and described, but it is impossible to say with certainty about them exactly what will happen (Heinonen, 2017).

One of the technologies widely used in futurology is foresight (English foresight – "vision of the future"), based on an expert assessment of strategic directions of innovative development, identification of technological breakthroughs that can have an impact on society and the economy in the medium and long term (Martin, 1993).

Many general scientific and specific methods are used in foresight projects. Each of them has its own strengths and weaknesses (Loveridge, 2009, Popper, 2008).

The use of foresight in Russian education has recently spread quite widely. There are well-known high-profile projects "Childhood 2030", "Education 2030" (Evzrezov, 2014), within the framework of which a "roadmap" for the development of Russian education has been prepared, reflecting the changes in the structure of the main educational institutions, goals, content, and training technologies that are relevant in the near future (The Future of Education: The global agenda, 2014).

The hypothesis of the study. 1. The analysis and forecast of the formation of skills of the future today is one of the most promising and in-demand areas in the system of vocational training on an international, national and regional scale. 2. Modern technological changes are already displacing many professions from the labor market and becoming a breeding ground for the generation of new competencies, which are primarily related to digitalization and robotics.

Important elements of the specifics of the foresight approach are that it works with the distant future (from the nearest to the remote for 10-15 years) and takes into account alternative development scenarios, deals not only with possible, probable and desirable events, but also unlikely events that can potentially have a significant impact on the future of the area under study. As part of this study, the RAPID FORESIGHT methodology will be applied, which is unique in its effectiveness and covers the designated types of research.

In the course of the study, in its pre-foresight part: 1) benchmarking of international and domestic experience on the issue under consideration was carried out; 2) collection and analysis of data on the main aspects of the life of the regions; 3) qualitative and quantitative measurements were carried out in interview formats and a mass questionnaire survey among industry experts and the population of the regions.

The use of Foresight social technology in creating a map of advanced staffing in the region implies a common agreement among all project participants on joint actions to achieve the desired future. In this context, the opinion of the region's population about the future of the regional labor market, their attitude to professional self-realization, assessment of personal professional qualifications, understanding of the priority agenda and strategic vector of the region's development and determining their place in the ongoing processes is of great interest and special value for the study. After all, the image of the future of any territory depends both on the current political and economic agenda, and on those expectations and forecasts that are realized and articulated in the public consciousness. 1500 residents of the western region of Kazakhstan took part in the experiment. A representative sample was used for the study, taking into account their uniform age and gender representation.

Neutral, control and factor characteristics will be used to model the experiment.

The main neutral characteristic was the opinion of the population about the future of the regional labor market. The factor characteristics will be the attitude to professional self-realization and the assessment of personal professional qualifications. Control characteristics are indicators of the priority preferences of the population in choosing new professions. The variables used are the salary level and the social significance of the profession. Using statistical methods (correlation analysis), we will analyze the results of the experiment and determine the main factors of demand for new professions.

The methods of theoretical research were applied: analysis and synthesis of literature, normative documents on the research problem; generalization, comparison, forecasting, design and modeling; as well as methods of empirical research: survey, observation, study of mass and innovative experience, evaluation of products of scientific and methodological activities; statistical methods of processing experimental data, results.

The reliability of the research results will be ensured by using statistically significant volumes and relevant sampling models; using pre-tested survey tools; correct methods of

statistical and mathematical processing and data analysis using the capabilities of the IBM SPSS Statistics software package (version 22.0). Statistical analysis includes the analysis of linear (one-dimensional) distributions of respondents' responses to the questionnaire questions and a two-dimensional (paired) analysis of the relationship between the studied features.

The synthesis of the results obtained by various research methods will allow to comprehensively revealing the stated problems.

Discussion

In 2021, the authors (Ermakov, 2021) conducted a pilot foresight session on designing education for sustainable development as an innovative pedagogical system and developing a roadmap for its implementation. The research revealed factors that in the future (until 2030) will have an impact on the education system as a whole.

The authors (Rong, 2017) propose using the foresight methodology to optimize the content of education and structure the didactic potential of the learning environment. The knowledge gained using the foresight methodology allowed the authors to design an information and educational environment at the university that can ensure the fullest possible compliance of the learning process with the expectations of all stakeholders and influence the level of employment of university graduates.

The research (Semenova, 2021) presents the author's technology of educational image foresight, the essence of which is to design a professional image and future career. Based on the results of the conducted surveys, the level of formation of imageological and foresight competence, interest in the technology of image self-design as a factor of career self-development were analyzed.

As can be seen from the review of sources, there are no publications on the development of a regional standard for advanced staffing abroad. In Kazakhstan, the first regional Atlas was developed in the Pavlodar region, an industrial region where large enterprises of metallurgy and other industries are concentrated. The regional Atlas of new professions and competencies of the Pavlodar region is designed to solve the issues of training in-demand personnel for the regional economy (Atlas of New Professions of the Pavlodar region, 2023).

Mangystau region, as it is known, is an industrial region whose economy is based on the oil and gas sector. Accordingly, industry accounts for the largest share in the structure of the gross regional product (55%), of which 85% is allocated to oil and gas production and quarrying. This is followed by transport and warehousing (11%), construction (5%) and manufacturing (4%). The spheres that partially relate to the tourism sector (accommodation and catering services, art, entertainment and recreation, etc.) account for a total of 2% of GRP. The agricultural sector has less than 1% of the GRP.

According to the comprehensive plan of socio-economic development of the Mangystau region for 2021-2025, it is planned to invest funds in the region in the amount of 2 169 771,1 million tenge. The sphere of oil and gas refining is the leader in terms of investments (293 billion tenge), i.e. 27% of investments from the industries under consideration. The transport and logistics complex are in second place in terms of investments (271 billion). The tourism sector is in third place in terms of investment (197 billion tenge). It should be noted that this document places special emphasis on the development of the tourism potential of the region as one of the drivers of sustainable economic growth.

A team of university analysts conducted a study within the framework of the Mamandygym-Bolashagym project in order to identify priority industries. The choice of priority industries was justified by getting into the top five leaders in terms of key socio-economic indicators. Based on the analysis of data and strategic documents regulating the further development of the region, the following industries were recommended: chemical and petrochemical industry, tourism, education and pedagogy, transport and logistics complex, oil and gas production. At the first stage of work on the project, the first 3 industries were investigated.

During the foresight study, quantitative and qualitative measurements were carried out among more than 700 respondents, 8 educational programs were analyzed, 79 industry experts were involved in the foresight session, 41 key trends were identified and 39 new professions were justified.

In addition, a professional diagnosis of the preferences and professional inclinations of school students was carried out according to a single standard based on the scientific methodology of J. Holland based on the platform EduNavigator.kz. 13 863 licenses have been granted and the same number of students are undergoing professional diagnostic testing.

Activities to promote initiatives in terms of advanced staffing are being updated in the light of the instruction of the Head of State Kassym-Jomart Tokayev, announced at a meeting of the Mazhilis of the Parliament on November 16 2022 on the opening of branches of reputable leading foreign universities in the country and an investment agreement on the project Creation of a center for the production of renewable energy and "Green" hydrogen in the Mangystau region by the Republic of Kazakhstan and the "Hyrasia One" company dated October 27, 2022. Currently, within the framework of this Agreement, Yessenov University and German universities have begun work on joint training of specialists for the new production. It is planned to allocate joint educational grants for students.

During a working visit to the Mangystau region on November 7, 2022, Kassym-Jomart Tokayev noted that special attention should be paid to the training of professional personnel in demand in the region: "I must say that grants for training for local youth, a shortage of specialists, and ultimately the development of the whole region are all closely related problems." At the same time, the Head of State noted the priority of creating conditions and incentives for talented and active youth to realize their potential.

In connection with the above, we believe that the regional standard of advanced staffing will become a high-quality platform for effective activities to coordinate government orders, regulate regional imbalances, organize career guidance, update the content of educational programs at the level of higher education and (TVO) technical and vocational education. Of course, it will serve as a basis for improving the quality of human capital with competencies corresponding to the future target model of the domestic and global labor market.

Results

The use of Foresight social technology in creating a map of advanced staffing in the region implies a common agreement among all project participants on joint actions to achieve the desired future. In this context, the opinion of the region's population about the future of the

regional labor market, their attitude to professional self-realization, assessment of personal professional qualifications, understanding of the priority agenda and strategic vector of the region's development and determining their place in the ongoing processes is of great interest and special value for the study. After all, the image of the future of any territory depends both on the current political and economic agenda, and on those expectations and forecasts that are realized and articulated in the public consciousness.

A total of 394 residents of the region took part in the survey. A representative sample was used for the study, taking into account their uniform age and gender representation.

An important indicator of the quality of life and social well-being of the population is the amount of income, employment status and migration sentiment.

The data obtained indicate that the majority of respondents 66,7% have incomes in excess of 60 thousand to 200 thousand tenge per month, from 200 thousand to 500 thousand tenge - every third (28,2%) resident of the region and 5,1% earn over 500 thousand tenge.

By socio-professional affiliation, 51,1%, more than half of the respondents, are persons working under an employment contract in public, large industrial and private organizations, 37,7% are students (51,1%), 7% are businessmen and self-employed, 4% are unemployed.

Regarding migration sentiments, there is not very high activity among the population of the Mangystau region. Most of the respondents do not seek to leave the region (72,3%), only 4% plan to move, and about a quarter of the respondents, 23,3%, found it difficult to answer. Migration preferences of people planning to pursue a career outside the region were distributed almost evenly between other regions of Kazakhstan (52%) and countries of the near and far abroad (48%).

The results obtained are quite correlated with the data of the Bureau of National Statistics (BNS) and with the assessment of experts on the positive balance of migration in the region.

According to the indicator of satisfaction with education and profession, the surveyed Mangystau residents demonstrate high social optimism: 85,4% are quite satisfied, 14,1% are not satisfied (Figure 1).

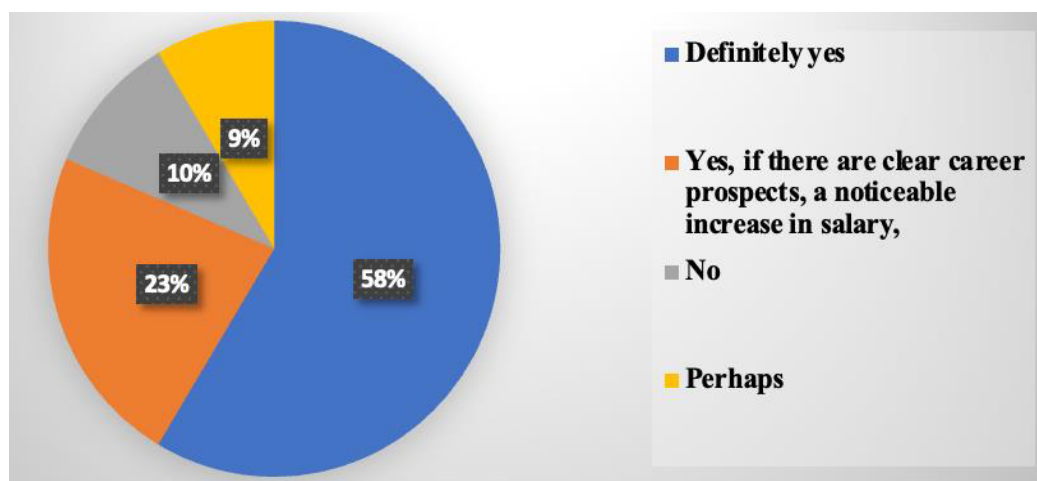

Fig. 1 Are you ready to undergo additional training in order to master new and sought-after professions? (%)

The prevailing number of respondents (57,3%) are ready to undergo additional training in order to master new and sought-after professions, about a quarter of respondents will consider, if career prospects are clear, a noticeable increase in salary, 13,3% gave an ambiguous answer "Maybe" and 2,3% do not see the need for retraining (Figure 2).

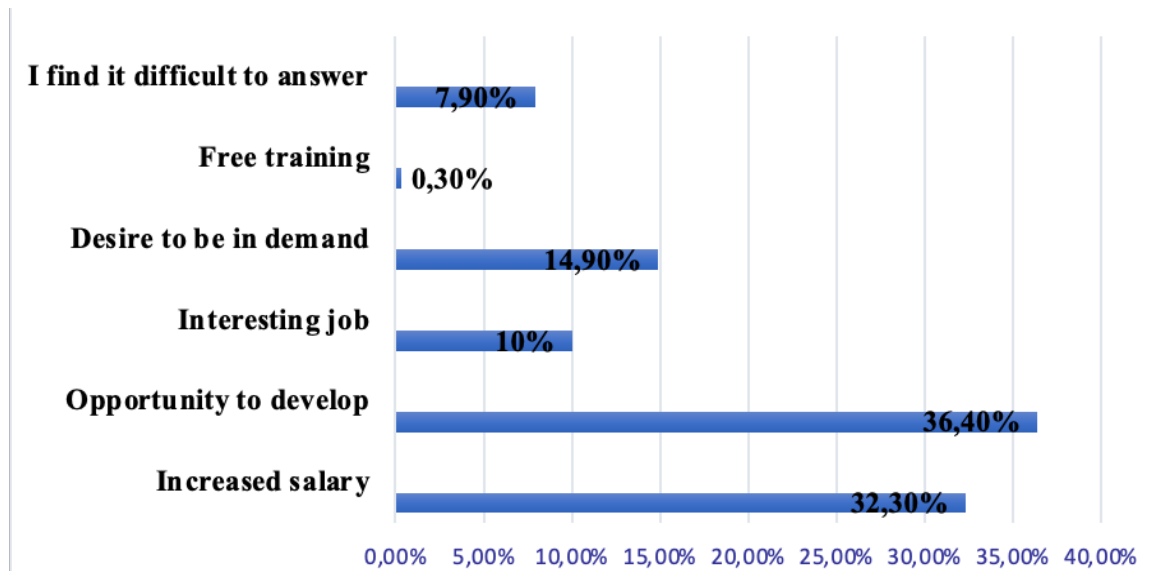

Fig. 2 Under what conditions would you agree to learn a new profession? (%)

When choosing a profession for the future, 34.6% of respondents consider the opportunity for self-development important, 24.9% – demand and interesting work, 32.3% of respondents will focus on high wages, 0.3% – free training (Figure 3).

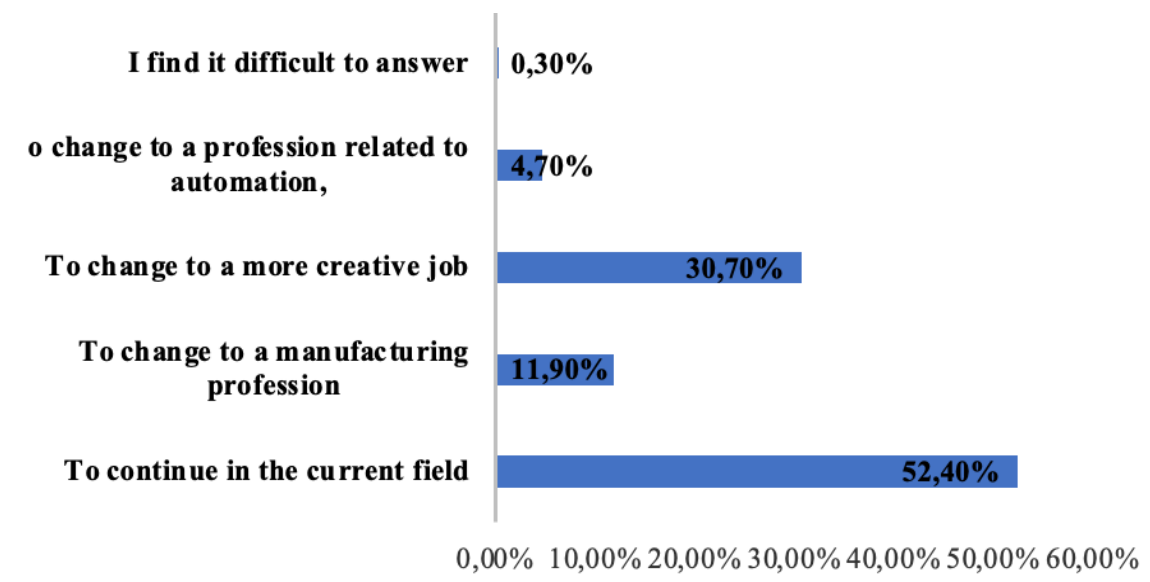

Fig. 3 In what field are you ready to learn a new profession? (%)

During the study, the respondents' priority preferences in choosing new professions were determined. More than half of the respondents (52,4%) reported that they would not change their profession, but planned to learn new skills in their field of activity. More than a third (30,7%) of the respondents plan to master a more creative specialty. Almost one in five is going to study industrial specialties or professions related to automation (16,6%).

The work carried out showed the willingness of the prevailing part of the region's population to changes in the labor market, which requires greater mobility, high professional qualifications and social competencies from applicants. The idea that education becomes a continuous process throughout life is accepted by the working population as a necessary given for successful professional self-realization. The results of the survey also showed that in the ranking of priority preferences in choosing a profession and employment, demand, creativity and the possibility of self-development are in the first position for citizens.

A key role in the implementation of the tasks of the Atlas of New Professions is assigned to teaching staff. The challenges of the modern labor market determine the expansion of traditional pedagogical competencies, including through the development of related professional activities. After all, education in a new format, especially for students of universities and colleges, is becoming more and more subject-oriented and practice-oriented. In this regard, the opinion of employees of educational institutions of the region on identifying the main priorities of staffing and localization of new professions in the education system of the region is of particular interest, since their position and vision determine the speed and quality of implementation of the designated regional project.

To this end, a survey was conducted among educational workers, which was attended by 256 representatives of organizations of secondary, technical and vocational, higher and postgraduate education.

An analysis of the opinions of education workers in the Mangystau region showed that the prevailing number of respondents consider it necessary to modernize general and vocational education, form a system of continuous updating by working citizens of their professional knowledge and acquire new professional skills, including mastering competencies in the field of digital economy (Figure 4).

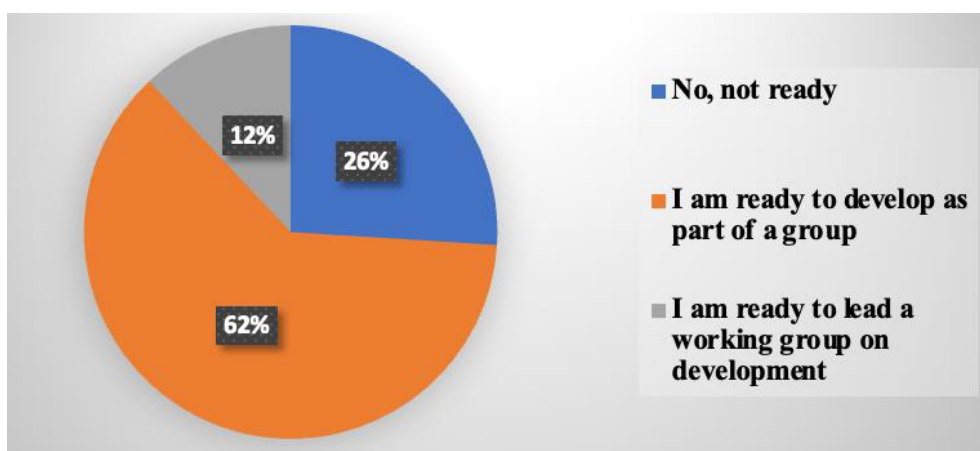

Fig. 4 Are you ready to participate in the development of new courses/professions? (%)

Thus, the teaching staff of the region are ready to support and take an effective part in the introduction of the Atlas of new professions into the educational practice of the region. In total, the sum of positive ratings was 73%, 61% expressed willingness to coordinate and implement new directions, 12% of teachers agree to work in the development of new educational programs as part of working groups. The position of disagreement was expressed by 27% of respondents in the Mangystau region due to the current high workload. During the research, a rating of the most promising professions was determined, according to regional specifics and challenges in the labor market. According to this indicator, the rating of preferred professions is arranged in the following sequence (Figure 4):

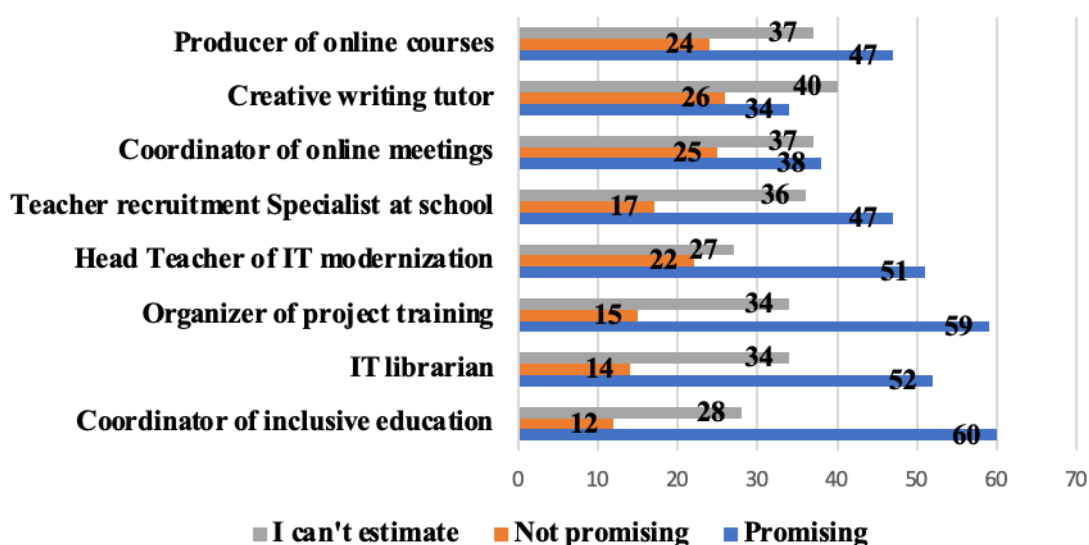

Fig. 5 Evaluate which professions in this block are promising for the Mangystau region (%)

First of all, the professional community of educational workers defines such professions as "Coordinator of inclusive education" (60%); "Organizer of project training" (59%), "IT librarian" (52%) and "Head Teacher of IT modernization" (51%) as the most in demand.

The second place in the ranking is occupied by professions that, according to respondents, are the least promising: "Creative writing tutor" (26%), "Coordinator of online meetings" (25%), "Producer of online courses" (24%).

It should be noted that these same specialties cause certain difficulties for the survey participants in assessing their prospects in the ranking of professional preferences in the region. We believe that this indicator does not imply a complete rejection of professions, but indicates the lowest priority for primary implementation and the need for more careful study for further inclusion in the educational program.

Mangystau teachers consider it necessary to develop and introduce new professions for the following reasons: to receive new grants (41.3%), to increase the influx of new students and students (29.8%), to develop pedagogical technologies and skills (53.3%), to increase the overall rating of the educational institution (NCE Atameken) (27.7%), for better interaction

with the business of the region (26.4%), to increase the demand for graduates by the business of the region (37.2%), to reduce the outflow of talented students from the region (30.2%), to increase the number of business contracts for the implementation of educational and research projects (24%).

Thus, the analytical work carried out to study the opinions of the pedagogical community on the Atlas of New Professions showed a high degree of readiness of representatives of Mangystau educational institutions to participate in the work on the formation and promotion of a map of regional personnel needs. A promising area of competence in education will be the use of digital tools, the development of technologies for the individualization and personalization of the learning process, etc. Proposals were made to immediately launch pilot projects for the most in-demand professions now using the "quick wins" model of change implementation.

The opinion of representatives of business structures in the region is of great interest in the context of the Atlas of New Professions. After all, one of the main tasks of Atlas is to increase the efficiency of using human capital in companies' business processes.

The survey was attended by 55 respondents representing the leading sectors of the region's economy, small and medium-sized businesses.

Business is the most important engine of social well-being and economic growth of any state and region, which allows creating jobs and introducing innovations for effective development. The development of domestic business is aimed at ensuring a liberal economic system of the Republic of Kazakhstan, the main pillar of which will be a strong entrepreneurial class and its personnel. It is known that in modern conditions of increased competition and the negative impact of the global financial crisis, business is undergoing certain difficulties in its development. According to the results of the study, despite the current and potential threats, business representatives of the Mangystau region demonstrated a high degree of confidence in the sustainable growth and prospects of their companies (80.4%) (Figure 6).

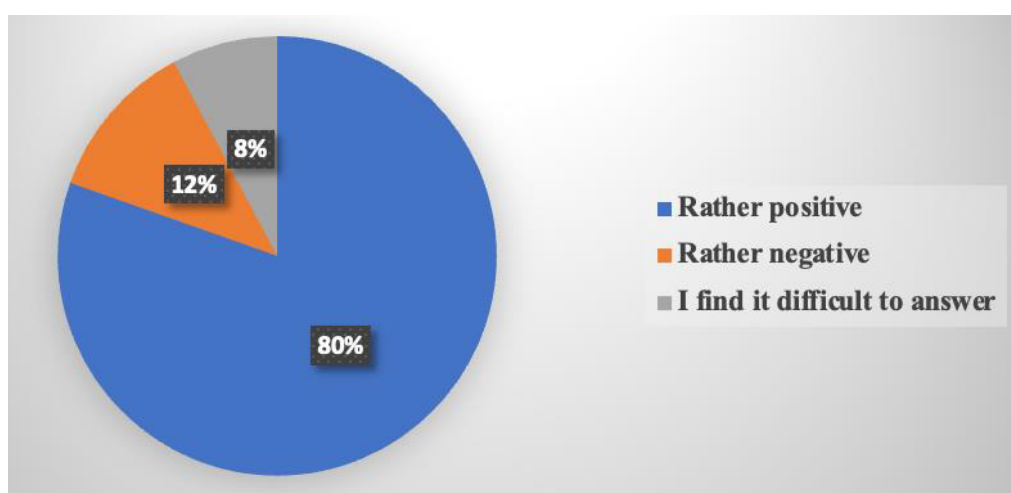

Fig. 6 You see the future of your company?

The prevailing number of respondents believe that modern changes bring new opportunities for their enterprises (68%), 26% note the predominance of risks and threats. According to

respondents, new opportunities are created by such factors as the opening of their own training centers at the enterprise to improve the skills and adaptation of their employees (44%), the use of digital tools for employee training (40%), the introduction of big data collection systems and the creation of digital counterparts of enterprises (42%). The main threat factors are the lag of the enterprise in the automation of production lines/equipment modernization (48%), the outflow of personnel from the region to other cities of the Republic of Kazakhstan (42%), the outflow of personnel abroad (40%).

The survey results show that the personnel issue is one of the most pressing problems in the region. After all, it is known that competent and qualified specialists are able to bring positive changes even in the most lagging sectors of the economy of any location.

In this context, of particular interest is the assessment of the business of the region about the possibility of the education system of the Mangystau region in meeting the staffing needs of enterprises in terms of the number and quality of specialists. Most of the respondents expressed confidence in the viability of local educational institutions in providing qualified personnel in terms of quality (60%) and quantity (51%) if necessary.

In order to improve the quality of training, business representatives confirmed their readiness to open training centers and provide industrial training for students at the workplaces of enterprises (35.4%), 12% noted their safe functioning in the structure, 31% of respondents do not yet see a special need to open such centers.

The survey revealed a rating of the most relevant trends affecting the activities of enterprises in the Mangystau region. Respondents were asked to assess the strength of the trend's influence on a 5-point scale, where "5" is the highest assessment of the severity of the component, "1" is the lowest (Table 1).

Tab. 1 Indicate the strength of the trend's influence on your company (%)

| TRENDS | 1 | 2 | 3 | 4 | 5 |
|---|-------|-------|-------|-------|-------|
| Digitalization of production | 14,3% | 21,4% | 4,8% | 23,8% | 35,7% |
| Automation and robotization of processes | 10,5% | 20,0% | 14,5% | 27,5% | 27,5% |
| New/increasing demands of employees | 12,8% | 17,9% | 12,8% | 25,6% | 30,8% |
| Reduced availability of raw materials | 20,5% | 29,5% | 13,2% | 15,8% | 21,1% |
| New requirements for environmental friendliness of production | 26,3% | 17,9% | 20,9% | 20,9% | 14,0% |

The rating of priority trends shows that digitalization of production has the greatest impact on the activities of enterprises (35.7%), the least – new requirements for environmental friendliness of production (26.3%).

The fact that digital transformation is a key component of the overall business transformation strategy is an obvious fact. Well-chosen technologies, combined with employee competencies,

processes and operations, allow organizations to quickly adapt to complex situations, seize promising opportunities, meet new and changing customer needs, stimulate growth and innovate – often in unexpected ways (Figure 7).

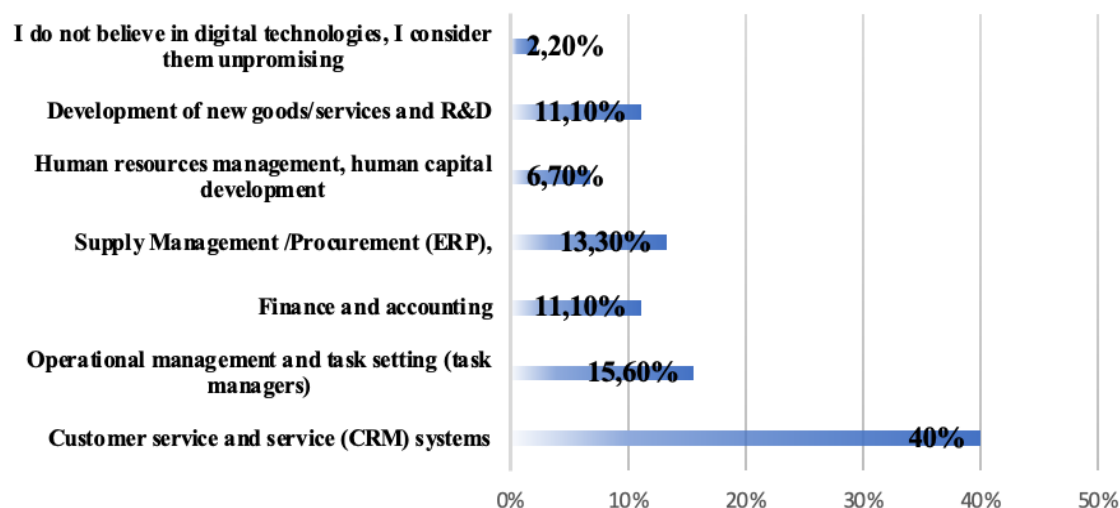
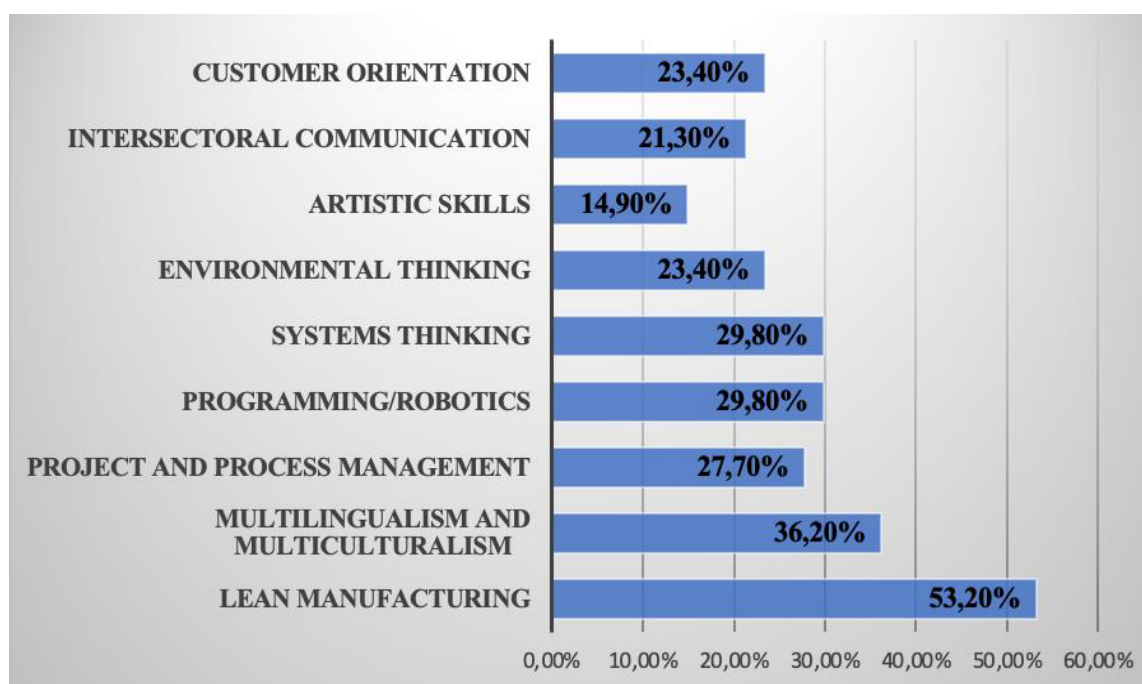

Fig. 7 If you believe in the success of digital technologies, which area of the company's activity do you consider necessary to modernize in the first place?

The survey showed that the vast majority of participants (68.8%) are already fully aware of the need to integrate into the digital environment. 14.6% of respondents expressed unequivocal willingness to invest in digital technologies, 37.5% consider investing funds provided there is a clear strategy and a guarantee of implementation. Half of the respondents have not yet decided on the feasibility of such investments (52%).

The ongoing transformation processes and the introduction of new technologies into the business structures of the region bring certain changes to the requirements for the skills and competencies of specialists. Of course, professional competence occupies a special place in the assessment of a certified specialist. However, practice shows that new technologies, social changes, and new working conditions require specialists to have qualities far beyond the scope of professional training – supra-professional competencies. They allow you to better adapt to constant changes in the profession, work better in a team, show creativity and originality in solving business and narrowly professional tasks, have broad awareness in various fields of activity, and have a high level of intercultural communication for a successful career in a globalized environment. After all, every competent manager expects employees to take a non-standard approach to solving tasks, creativity and much more.

Which supra-professional competencies are in demand for business representatives of the Mangystau region? (Figure 8).



The survey allows us to state that the most relevant supra-professional competencies in the labor market are lean manufacturing (53,2%), multilingualism and multiculturalism (36,2%), skills in programming and robotics (29,8%).

Conclusion

In general, the analysis showed that the scale and ambition of the new agenda requires the activation of partnership between business and educational institutions, the mobilization of available resources and the introduction of new initiatives for the successful implementation of the tasks of the Atlas of New Professions of the Mangystau region.

Firstly, the growing importance of sustainable development and the transition to a "green" economy requires the training of specialists in the field of renewable energy sources, environmental management and waste disposal technologies. An important component is the development of competencies in the field of digital technologies, including IT, artificial intelligence and cybersecurity, which opens up new opportunities for innovative projects and startups.

Secondly, the regional features of the Mangystau region, such as rich natural resources and favorable geographical location, determine the need for highly qualified personnel in the field of mining and processing of minerals, logistics and transport. At the same time, the growing interest in tourism and the cultural heritage of the region creates a demand for specialists in the field of tourism, hospitality and cultural management.

Thirdly, education and health care remain key sectors that require constant development and modernization. The introduction of new educational programs that meet the requirements

of the future labor market and the strengthening of the health care system are priorities for ensuring social well-being and sustainable development of the region.

The public opinion revealed during the study highlights the importance of active interaction between government, business and educational institutions. The scale and ambition of the new agenda require the intensification of partnership between business and educational institutions, the mobilization of available resources and the introduction of new initiatives for the successful implementation of the tasks of the Atlas of New Professions of the Mangystau region. This includes the development and implementation of joint educational programs, internships and trainings, as well as support for innovative projects and entrepreneurship.

For a successful transition to new professional standards, it is necessary to create a favorable environment that stimulates the development of creativity and innovation. This is possible through investments in infrastructure, support for startups and small businesses, as well as the creation of a network of incubators and technology parks. It is also important to ensure access to modern technologies and training methods, which will allow training specialists who meet the requirements of the digital economy.

Thus, the successful implementation of the tasks set by the Atlas of New Professions of the Mangystau region is possible only if there is an integrated approach and close interaction of all stakeholders. This will create a dynamic and sustainable economy in the region, ready for the challenges of the future and able to provide a high quality of life for its residents.

The contribution of the authors.

Mambetova A.I.: idea generation and formation; formulation and development of key goals and objectives, development of methodology and concept of the article; identification of source material.

Kossymbayeva S.I.: text writing; participation in the scientific design of the article; collection of information, analysis and interpretation of results; conducting content analysis of periodic sources; resource support of the study.

Abidin A.N.: critically reviewing the content of the article and approving the final version for publication; making valuable comments of intellectual content; taking responsibility for all aspects of the work, the integrity of all parts of the article and its final version.

References

1. Bell W. Foundations of Futures Studies. London\$ U. K.: Routledge. Vol. 1. Human science for a new era, 2003. 408 p.; Vol. 2. Values, objectivity, and the good society, 2017. 392 p.
2. Futures Research Methodology / eds. J. C. Glenn, T. J. Gordon. Washington, 2009. 1300 p.
3. Heinonen S., Kuusi O., Salminen H. How Do We Explore Our Futures? Methods of Futures Research. Helsinki: Finnish Society for Futures Study, 2017. 312 p.
4. Loveridge D. Foresight: The Art and Science of Anticipating the Future. London: Routledge, 2009. 282 p.
5. Martin B. R. Research Foresight and the Exploitation of the Science Base, Office of Science and Technology. London: HMSO, 1993. 81 p.

6. Popper R. Foresight methodology // The Handbook of Technology Foresight: Concepts and Practice. Cheltenham: Edward Elgar Publishing, 2008. Pp. 44–88.
7. Rong Ju, Natalya V. Buldakova, Svetlana N. Sorokoumova, Marina G. Sergeeva, Alexander A. Galushkin, Andrey A. Soloviev, Nina I. Kryukova Foresight Methods in Pedagogical Design of University Learning Environment. EURASIA Journal of Mathematics Science and Technology Education. 2017 13(8):5281-5293 DOI: 10.12973/eurasia.2017.01003a
8. Атлас новых профессий Павлодарской области. Білімді ел. Образованная страна. Республиканская образовательная общественно-политическая газета. 23.11.2023.
9. Будущее образования: глобальная повестка. М.: Сколтех, 2014. 208 с.
10. Евзрезов Д. В., Майер Б. О. «Образование 2030» – вызов системе образования. 1. Форсайт образования – план создания «людей одной кнопки»? // Вестник Новосибирского государственного педагогического университета. 2014. № 2. С. 118–132.
11. Евзрезов Д. В., Майер Б. О. «Образование 2030» – вызов системе образования. 2. Форсайт образования – смена модели детства? // Вестник Новосибирского государственного педагогического университета. 2014. № 2. С. 133–149.
12. Евзрезов Д. В., Майер Б. О. «Образование 2030» – вызов системе образования. 3. Смена государственного образования на частное элитарное // Вестник Новосибирского государственного педагогического университета. 2014. № 2. С. 150–161.
13. Ермаков Д. С., Ермаков А. С., Колесова Е. В. О применении форсайта в образовании для устойчивого развития // Учёные записки Забайкальского государственного университета. 2021. Т. 16, № 4. С. 55–64. DOI: 10.21209/2658-7114-2021-16-4-55-64.
14. Семенова Л. М., Качан В. Я. Функции технологии образовательного имидж-форсайта в моделировании конкурентоспособности выпускников вуза на рынке труда. Образование и наука. Том 23, № 9. 2021. С. 11–45.

А.И. Мамбетова, Ш.И. Қосымбаева, Ә.Н. Абидин

Каспий технологиялар және инжиниринг университеті, Ақтау, Қазақстан

Қоғамдық пікір дискурсындағы Маңғыстау облысының болашақ мамандықтары

Аңдатпа. Бұл жұмыста Қазақстанның Маңғыстау облысындағы болашақтың перспективалы мамандықтары қоғамдық пікір призмасы арқылы қарастырылады. Облыс бірегей экономикалық, әлеуметтік және географиялық сипаттамаларға ие, бұл алдағы онжылдықтарда сұранысқа ие мамандықтардың қалыптасуына айтарлықтай әсер етеді. Талдау сараптамалық қорытындыларды, жергілікті тұрғындардың сауалнамаларын және еңбек нарығын зерттеуді қамтиды. Тұрақты дамуға, инновациялық технологияларға, жаңартылатын энергия көздеріне және цифрландыруға байланысты мамандықтарға баса назар аударылады. Экологиялық таза өндірістер мен цифрлық трансформацияның аймақ экономикасындағы рөліне көңіл бөлінеді. Жаңа экономика үшін білікті кадрлар даярлауды қамтамасыз ететін білім беру мен денсаулық сақтауды дамытуға ерекше мән беріледі. Зерттеу сонымен қатар қазіргі экономикалық шындық

мен жаһандық тенденциялар контексіндегі жергілікті халықтың әлеуметтік күтулері мен қалауларын зерттейді. Жиналған мәліметтер негізінде әртүрлі мамандықтарға деген сұраныс туралы болжамдар, сондай-ақ оқу орындары мен жергілікті өзін-өзі басқару органдарына ұсыныстар жасалады. Сонымен қатар, болашақта Маңғыстау облысының тұрақты және серпінді дамуын қамтамасыз ететін жаңа кәсіби стандарттарға сәтті көшу үшін үкіметтің, бизнестің және қоғамның белсенді өзара іс-қимылының қажеттілігін көрсетеді.

Түйін сөздер: жаңа құзыреттер, перспективалы кадрлық қамтамасыз ету, жаңа кәсіптер атласы, форсайт, еңбек нарығы, басым салалар, өңірлік стандарт.

А.И. Мамбетова, Ш.И. Косымбаева, А.Н. Абидин

Каспийский университет технологий и инжиниринга Ш. Есенова, Актау, Казахстан

Профессии будущего Мангистауской области в дискурсе общественного мнения

Аннотация. В данной статье рассматриваются перспективные профессии будущего в Мангистауской области Казахстана через призму общественного мнения. Регион обладает уникальными экономическими, социальными и географическими характеристиками, которые окажут существенное влияние на формирование востребованных профессий в ближайшие десятилетия. Анализ включает в себя мнения экспертов, опросы местного населения и исследования рынка труда. Основное внимание уделяется профессиям, связанным с устойчивым развитием, инновационными технологиями, возобновляемыми источниками энергии и цифровизацией. Основное внимание уделяется роли экологически чистых производств цифровой трансформации в экономике региона. Особое значение придается развитию образования и здравоохранения, которые обеспечивают подготовку квалифицированных кадров для новой экономики. В исследовании также рассматриваются социальные ожидания и предпочтения местного населения в контексте текущих экономических реалий и глобальных тенденций. На основе собранных данных составляются прогнозы о спросе на различные профессии, а также рекомендации для образовательных учреждений и органов местного самоуправления. Также подчеркивается необходимость активного взаимодействия между правительством, бизнесом и общественностью для успешного перехода на новые профессиональные стандарты, которые обеспечат устойчивое и динамичное развитие Мангистауской области в будущем.

Ключевые слова: новые компетенции, перспективное кадровое обеспечение, Атлас новых профессий, форсайт, рынок труда, приоритетные отрасли, региональный стандарт.

References

1. Atlas novyh professij Pavlodarskoj oblasti. Bilimdi el. Obrazovannaya strana Respublikanskaya obrazovatel'naya obshchestvenno-politicheskaya gazeta. 23.11.2023
2. Bell W. Foundations of Futures Studies. London\$ U. K.: Routledge. Vol. 1. Human science for a new era, 2003. 408 p.; Vol. 2. Values, objectivity, and the good society, 2017. 392 p.

3. Budushchee obrazovaniya: global'naya povestka. M.: Skoltekh, 2014. 208 s.
4. Ermakov D. S., Ermakov A. S., Kolesova E. V. O primeneniі forsajta v obrazovanii dlya ustojchivogo razvitiya // Uchyonye zapiski Zabajkal'skogo gosudarstvennogo universiteta. 2021. T. 16, № 4. S. 55–64. DOI: 10.21209/2658-7114-2021-16-4-55-64.
5. Evzrezov D.V., Majer B.O. «Obrazovanie 2030» – vyzov sisteme obrazovaniya. 1. Forsajt obrazovaniya – plan sozdaniya «lyudej odnoj knopki»? // Vestnik Novosibirskogo gosudarstvennogo pedagogicheskogo universiteta. 2014. № 2. S. 118–132.
6. Evzrezov D. V., Majer B. O. «Obrazovanie 2030» – vyzov sisteme obrazovaniya. 2. Forsajt obrazovaniya – smena modeli detstva? // Vestnik Novosibirskogo gosudarstvennogo pedagogicheskogo universiteta. 2014. № 2. S. 133–149.
7. Evzrezov D.V., Majer B.O. «Obrazovanie 2030» – vyzov sisteme obrazovaniya. Smena gosudarstvennogo obrazovaniya na chastnoe elitarnoe // Vestnik Novosibirskogo gosudarstvennogo pedagogicheskogo universiteta. 2014. № 2. S. 150–161.
8. Futures Research Methodology / eds. J. C. Glenn, T. J. Gordon. Washington, 2009. 1300 p.
9. Heinonen S., Kuusi O., Salminen H. How Do We Explore Our Futures? Methods of Futures Research. Helsinki: Finnish Society for Futures Study, 2017. 312 p.
10. Loveridge D. Foresight: The Art and Science of Anticipating the Future. London: Routledge, 2009. 282 p.
11. Martin B.R. Research Foresight and the Exploitation of the Science Base, Office of Science and Technology. London: HMSO, 1993. 81 p.
12. Popper R. Foresight methodology // The Handbook of Technology Foresight: Concepts and Practice. Cheltenham: Edward Elgar Publishing, 2008. Pp. 4488.
13. Rong Ju, Natalya V. Buldakova, Svetlana N. Sorokoumova, Marina G. Sergeeva, Alexander A. Galushkin, Andrey A. Soloviev, Nina I. Kryukova Foresight Methods in Pedagogical Design of University Learning Environment. EURASIA Journal of Mathematics Science and Technology Education. 2017 13(8):5281-5293 DOI: 10.12973/eurasia.2017.01003a
14. Semenova L.M., Kachan V.YA. «Funkcii tekhnologii obrazovatel'nogo imidzh-forsajta v modelirovaniі konkurentosposobnosti vypusnikov vuza na rynke truda». Obrazovanie i nauka. Tom 23, № 9. 2021 S.11-45

Information about authors

Mambetova Altyn Ibragimovna – Candidate of Cultural Studies, Associate Professor of the Department «Assemblies of the Peoples of Kazakhstan» Sh.Yessenov Caspian state university of technology and engineering, str. 32, 130000, Aktau, Kazakhstan

Kossymbayeva Shynar Isabekovna – PhD candidate, professor assistant of Management Department, Sh.Yessenov Caspian state university of technology and engineering, 32 Microdistrict, 130000, Aktau, Kazakhstan

Abidin Abubakir Nadirkhozhauy – Master of Social Sciences, teacher of the Department «Assemblies of the Peoples of Kazakhstan», Sh.Yessenov Caspian state university of technology and engineering, 32 Microdistrict, 130000, Aktau, Kazakhstan

Авторлар туралы мәлімет

Мамбетова Алтын Ибрагимовна – мәдениеттану кандидаты, «ҚХА» кафедрасының қауымдастырылған профессоры, Ш. Есенов атындағы Каспий технологиялар және инжиниринг университеті, 32 шағын аудан, 130000, Ақтау, Қазақстан

Косымбаева Шынар Исабековна – докторант, «Менеджмент» кафедрасының профессор ассистенті, Ш. Есенов атындағы Каспий технологиялар және инжиниринг университеті, 32 шағын аудан, 130000, Ақтау, Қазақстан

Әбидин Әбубәкір Надирхожаұлы – Әлеуметтік ғылымдар магистрі, «ҚХА» кафедрасының оқытушысы, Ш. Есенов атындағы Каспий технологиялар және инжиниринг университеті, 32 шағын аудан, 130000, Ақтау, Қазақстан

Сведения об авторах

Мамбетова Алтын Ибрагимовна – кандидат культурологии, ассоциированный профессор кафедры «АНК», Каспийский университет технологий и инжиниринга им.Ш.Есенова, микрорайон 32, 130000, Ақтау, Казахстан.

Косымбаева Шынар Исабековна – докторант, ассистент профессора кафедры «Менеджмент», Каспийский университет технологий и инжиниринга им.Ш.Есенова, микрорайон 32, 130000, Ақтау, Казахстан.

Абидин Абубакир Надирхожаұлы – магистр социальных наук, преподаватель кафедры «АНК», Каспийский университет технологий и инжиниринга им.Ш.Есенова, микрорайон 32, 130000, Ақтау, Казахстан.



IRSTI 03.91.53
Scientific article

DOI: <https://doi.org/10.32523/2616-6895-2024-148-3-304-313>

Identity Transformation and Authority Reconstruction: The Social Organization of Dungan Elites in Central Asia after the Collapse of the USSR

Li Rudong 

Shanghai Academy of Global Governance & Area Studies, Shanghai International Studies University, Shanghai, P.R. China

(E-mail: rudongli@q26.com)

Abstract. Following the dissolution of the Soviet Union, the construction of nation-states, the evolution of market economies as well as the religious revival gradually unfolded across Central Asia, profoundly impacting the living conditions, social identities, and authority of individuals and groups. This research draws on the fieldwork conducted among the Dungans in Kyrgyzstan and Kazakhstan from September 2014 to July 2015 and in late July of 2017, to explore how different types of Dungan elites have navigated identity transformations and constructed authority in response to the “new context” of Central Asia. It is found that the post-Soviet era has led to a reorganization of Dungan elites with merchants and religious figures emerging as the primary group. While intellectuals and public officials still wield social influence, their numbers have relatively declined. Some individuals and groups from lower social strata have successfully transitioned into the elite ranks by leveraging economic, social and cultural resources. Those who occupied higher social levels during the Soviet period have either consolidated their social authority by reorganizing societal resources, or gained prestige through personal conduct, or slipped into lower social tiers amid the reconfiguration of social elites. Therefore, the process of organizing Dungan elite authority is completed through the interplay of cooperation and competition among various groups. This dynamic of cooperation and competition forms the fundamental characteristics of the authority organization process among the Dungan elites, and is closely linked to the intertwined political, economic, religious, social and cultural factors in the post-Soviet “new context” of Central Asia.

Key words: Dungan, Post Soviet, Social Authorities, Reconstruction, Central Asia

I. Identity Transformation of the Elite Groups

In the Encyclopedia of the Dungan People compiled by Mr. Imazov, a corresponding member of the Kyrgyzstan Academy of Sciences in 2005, the author categorizes the emergent elites among the Dungans into distinct groups: “Scientists and Educators”, “Writers and Artists”, “Public and State Figures”, “Military Soldiers”, “Workers and Service Industry Personnel”, “Medical Doctors”, “Clergies” and “Athletes” [1]. Several aspects of this directory of elites merit attention. Firstly, the list is topped by intellectuals involved in science, education and arts, whereas the final categories comprise medical doctors, clergy and athletes. Secondly, the directory enumerates a greater number of “Scientists and Educators” (96 individuals), “Military Soldiers” (55 individuals) and “Workers and Service Industry Personnel” (45 individuals), contrasted with fewer “Medical Doctors” (9 individuals), “Clergies” (3 individuals) and “Athletes” (17 individuals). Thirdly, the majority of those listed have attained their notable status during the Soviet era. Most significantly, the categorization of Dungan elites reflects the class distinctions prevalent during the Soviet era, indicating that the compiler’s method of classifying elites was shaped by the prevailing class ideologies. Although the book being published 13 years after the dissolution of the Soviet Union (2005), the compiler’s classification of Dungan elites still carries substantial Soviet imprints, exemplifying the relationship between class affiliations and elite categories of that era. However, with the post-Soviet economic, political, social and cultural transformations in Central Asia, the current status of Dungan elites no longer aligns with the Soviet-era framework. The notable rise of business and religious elites, coupled with a relative decline in intellectual and bureaucratic elites, distinctly marks their contemporary situation.

Business Elites

Following the dissolution of the Soviet Union, Central Asia’s economic transition to a market economy based on private ownership has led to an increasing number of individuals, either voluntarily or out of necessity, engaging in commercial activities (particularly cross-border trade). The Dungans were no exception as well. According to the research report in 2009, including interviews with representatives of the Kazakhstan Dungan Association in Xi’an, approximately 30 percent of Dungans were involved in border trade between Central Asia and China at that time [2]. Although not obtained through rigorous statistical methods, the figures could sufficiently indicate a growing trend of Dungans engaging in commerce after the dissolution of the Soviet Union, during which numerous business elites have emerged from the ranks of these merchants.

In urban areas, numerous Dungan workers, scholars and even public servants abandoned their previous professions to engage in transnational trade. As early as the initial period following the Soviet Union’s dissolution in 1996, Ding Hong observed that many Dungans were actively participating in cross-border trade between China and Central Asia [3]. To this day, a number of successful merchants have emerged from the urban Dungan population.

Many Dungan merchants transitioned from the agricultural sector. While entering the commercial realm, however, they often continued to engage in agriculture with few completely

abandoning farming for commerce. Additionally, since a significant portion of rural merchants primarily deals in agricultural products, their commercial activities are highly susceptible to the risks associated with natural conditions. This, in turn, impacts their capital accumulation and subsequent business investments. Consequently, the identity transformation from farmer to merchant among the Dungans is not entirely thorough, especially when compared to urban merchants and those who have decisively shifted from agriculture to commerce.

This also implies that although numerous Dungans engage in commerce, not all are able to ascend to the ranks of business elites. Generally, only those who are adept in the art of trading, who accumulate substantial wealth through their business activities, and who can transform their financial advantages into social influence, are considered business elites. Consequently, the urban merchants who forsake other professions to engage solely in business, and the rural merchants who have decisively shifted from farming to commerce, often have a better chance of becoming business elites. This is because the more complete the identity transformation, the more distinct the professional characteristics, and the sharper the business acumen. These dynamics collectively facilitate a competitive advantage, enabling them to consistently precede others in realms such as capital accumulation and strategic investment transfers.

Religious Elites

In the early days of their settlement in Central Asia, religious leaders held considerable prestige among the Dungans. However, during the Soviet era, policies restricting religious practices led to an underground shift in Dungan religious activities. The number of religious practitioners decreased, and their influence became relatively limited. Around the time of the Soviet Union's dissolution, with the relaxation of religious policies, the practice of Islam in Central Asia gradually became more public, thereby highlighting the importance of religious figures.

After the Soviet dissolution, the first wave of religious figures to emerge from the Dungans primarily consisted of individuals who, after obtaining secular education, completed formal Islamic education and became religious practitioners. Prior to their religious vocations, these individuals were either university graduates, veterans or farmers. Nowadays, the number of religious figures among the Dungans has noticeably increased compared to the early post-Soviet period. Interestingly, however, nearly none of these religious practitioners come from the groups of scientists, educators and artists during the Soviet era.

Intellectual Elites

During the Soviet era, the majority of Dungan elites comprised intellectuals, including scholars, writers and educators. These intellectual elites developed the Dungan script, established Dungan-language newspapers and radio stations, authored numerous Dungan-language textbooks, and produced scholarly and literary works drawing on their national history, culture and other materials. Through their endeavors, the national culture and identity of the Dungan people were developed and enhanced. Concurrently, the Soviet government provided these intellectuals with favorable treatment.

As times and conditions changed, with adjustments in national policies of Central Asian countries and new shifts in economic and social sectors, the living conditions and social status of the intellectuals significantly declined. Some Dungan intellectuals turned to other professions that were more financially promising. With the older generation of intellectuals retiring or passing away, and younger generation increasingly opting for business or other economically rewarding careers, the total number of Dungan intellectuals gradually decreased, leading to a situation where there was no new generation to take over.

In the field of education, although the majority of male teachers switched professions due to economic necessities, there were still those who remained dedicated. In fact, owing to the respected nature of the education sector, there were also young people, particularly women who chose teaching after completing their education. This trend was influenced by the prevailing mercantilism, leading most young men to prefer professions that promised better financial returns.

Bureaucratic Elites and Others

During the Soviet era, many Dungans held leadership positions within collective farms and state institutions. Following the dissolution of the Soviet Union, the newly independent states implemented national language policies, and laws explicitly required public officials to be proficient in the languages of the titular nationalities (such as Kyrgyz or Kazakh).

This requirement deterred many Dungans who could not or were not proficient in these languages from entering the bureaucratic system. Overall, the Dungans did not actively compete for political power. Those Dungans who were more influential in the public service system tended to continue their careers after the Soviet era. Although some younger individuals were familiar with the languages of the titular nationalities entered the bureaucracy, they often found themselves at the lower levels of the bureaucratic hierarchy, with few ascending to the upper echelons of power.

In comparison to merchants, religious leaders, intellectuals and public servants, there were fewer opportunities for Dungans to ascend to social elites through other professions. Many professions that were prominent during the Soviet era, such as engineers and artists, gradually faded from public view in post-Soviet Central Asian society.

II. Diverse Pathways to Reconstituting Authority

The methods by which different elite groups construct their authority vary significantly. Generally, business elites primarily gain or bolster their social authority through philanthropy and power competition. Religious elites enhance their authority mainly through religious hierarchy, which is determined by scholarship and practice. Intellectual elites earn prestige through their personal integrity and research into their nation's language, history and culture. In contrast, the authority-building approach of bureaucratic elites appears more uniform, with the primary pathway to consolidating and elevating their authority being the acquisition of power as extensively as possible.

Classical Knowledge and Religious Practice

Following the dissolution of the Soviet Union, Islam emerged as a dominant social current in Central Asia, influencing both the titular nationalities and the “minority” Muslim groups alike. Within this context, religious figures aiming to gain prestige and establish authority must not only be proficient in Islamic scriptures and religious rituals, but also adhere strictly to Islamic practices, achieving unity of knowledge and action. The former qualifies them to preside over religious affairs, while the latter forms the basis of their credibility among the faithful. For the Dungan Muslims, a “good Imam” is expected not only to be well-versed in religious knowledge but, more importantly, to embody and enact Islamic principles in their daily life.

The vast majority of Imams with reputable standing typically undergo over a decade of formal religious education or travel-study before presiding over religious affairs. After qualifying to preside religious services, they often begin their careers in mosques with smaller congregations. Once they accumulate sufficient experiences in teaching Islamic scriptures and managing religious affairs, their reputation and authority begin to be recognized within the mosque community. At this point, they become eligible to serve in larger mosques with bigger congregations, where the presiding religious services further enhance their religious authority. Additionally, if an Imam came from a family with a long history of religious service and gained recognition from official religious institutions, their prestige and authority would be correspondingly higher.

Philanthropic Activities

Just as not every religious figure could ascend to the elite, not all wealthy merchants automatically could gain social prestige and authority. For businessmen, except for their financial base, they must also contribute to social affairs or engage in the competition for power so as to join the ranks of societal elites. A common way for Dungan merchants to gain social influence is by allocating a portion of their wealth to philanthropic activities.

Supporting the impoverished and the weak, funding religious and ethnic affairs are the most common philanthropic activities among Dungan merchants. Many of their social relief efforts are conducted through mosques. Merchants who have accumulated substantial wealth through business often donate a part of their funds or goods to mosques (this is also commonly seen as a way of practicing one of the “Five Pillars of Islam”–the giving of Zakat). Typically, these contributions are converted into essential supplies such as oil, rice and flour to be distributed to those in need. It is noteworthy that these funds and goods are not limited to the Dungans or village collectives, but are available to any Muslim in need, regardless of their ethnicity.

In addition to public donations, some Dungan merchants also discreetly send relief materials to mosques. This form of private donation, while not attributed to specific merchants, tends to enhance the community’s impression of the merchant group. Furthermore, some economically stronger Dungan merchants often choose to sponsor religious affairs. These sponsorships include renovating mosque buildings, constructing ablution facilities, providing carpets for prayer halls, and funding large religious events in the name of the village or ethnic group on certain commemorative days.

Language Acquisition and Interethnic Marriages

In the power structure of post-Soviet Central Asia, the titular nationalities have a clear advantage over other ethnic groups in both representation and power hierarchy. In this context, few Dungans actively pursue political engagement. In fact, both a substantial economic foundation and considerable social capitals are indispensable for the Dungans aspiring to enter the power contest. Therefore, mastering the national language and intermarrying with members of the titular nationalities are crucial forms of social capitals for those Dungans who have entered or are striving to solidify their positions within the power system.

Dungans involved in the power contest are typically fluent in the national language. They believe that holding office is contingent upon individual capabilities rather than ethnic identity, and anyone who masters the national language can participate in the bureaucratic system. For example, in the Osh region of Kyrgyzstan, some Dungans have secured more opportunities within the public service system for knowing Kyrgyz well due to a deep level of localization resulting in the loss of their ethnic language, even though they generally occupy the lower echelons of the power hierarchy.

Furthermore, intermarriage with members of the titular nationalities serves as crucial social capitals for those Dungans within (or aspiring to enter) the power system, bolstering their positions and competitiveness in power contests. Such marriages create favorable conditions for the Dungans to engage in political life in at least two ways. First, they provide a context for the Dungans to speak the language of the titular nationality fluently, a prerequisite for working within the power institutions. Second, some of these marriage alliances are into families with substantial power resources, clearly augmenting their political capitals.

Writing for the “Nation”

Following the dissolution of the Soviet Union, Dungan intellectual elites faced a temporary shortage, with few young people choosing research careers and some intellectuals from the Soviet period forced to change professions or take on multiple jobs due to economic pressures. Despite these challenges, a small number of intellectuals continued to dedicate themselves to their professions. Although they lived in less than ideal circumstances, they persisted in studying Dungan language, history, culture and literature. This perseverance not only earned them a reputation but also safeguarded the dignity of intellectuals.

Just as Dungan intellectuals during the Soviet era made their culture known in the Russian-speaking world and beyond through their writings, today's Dungan scholars continue to focus on their ethnicity as a subject of study. Amidst a sea of works filled with nationalist discourse created by titular nationality intellectuals on language, history and literature, the efforts of Dungan intellectuals to document their own national history and culture are particularly invaluable. In discussions with the Dungan scholars, almost every one conveyed that despite the limited financial incentives, they continued their scholarly endeavors, driven by the conviction that if they ceased to write, no other would undertake this crucial task. However, due to a shortage of publishing funds, many of their manuscripts remain unpublished. Regrettably,

however, influenced by economic conditions or commercial trends, most Dungans have opted for other professions, and the Dungan intellectual elites who are few in number are gradually disappearing from the public views.

III. Conclusion

The identity transformations and authority reconstruction experienced by the Dungans in the post-Soviet context are the primary aspects of the elites' social organization. Within this process, while the Dungans exhibit significant agency, they are also influenced by the structural transformations of Central Asian society and various interwoven relationships. After the dissolution of the Soviet Union, the previous class-based elite system transitioned to the one characterized by social mobility. In the class-based system, elites, as class representatives, derived their authority and prestige from the relationship between the state and their class. In contrast, in the transforming societies of Central Asia, the core element of elite formation is the interaction between individuals and society.

In the process of societal transformation, the transformation of elite identities and the reconstruction of their authority are intrinsically linked. In other words, the more complete the identity transformation is, the more necessary the reconstruction of authority becomes, and vice versa. Moreover, the more extensive the interaction between individuals and society, the greater the likelihood of an individual ascending into the ranks of the elite. Another aspect of the Dungan elites' social organization involves the interaction of competition and cooperation among various types of elites in their pursuit of social prestige and authority.

In specific social processes, for business elites to gain social prestige and authority, it is necessary not only to recognize the influence of religious and intellectual elites but also to cooperate with bureaucratic elites. Although religious and intellectual elites possess high social prestige, they require the support of economic and bureaucratic elites when handling village or ethnic affairs. This support, in turn, further confirms and enhances their social prestige. Bureaucratic elites, when engaging in power contests, not only need the support of specific social groups but also draw upon cultural symbolic capitals. Those who manage to garner cooperation from other types of elites often establish higher prestige or authority within their groups. Conversely, social elites who have accumulated significant authority and prestige within their group are more likely to gain support from other types of elite groups. This interdependent relationship further intensifies the competitive nature of the prestige and authority organization process among the same or different types of elites.

The formation of these dependent yet competitive relationships is not unrelated to the release of social forces from the old regimes following the dissolution of the Soviet Union in Central Asia. In the new political and social context, the foundations of prestige and authority for various types of elites are mostly rooted in society, and although each elite group has its basic path to achieving prestige and authority, the "legitimacy" of their authority also requires societal recognition.

The process of prestige and authority organization among the Dungan social elites well illustrates the intertwined impacts of religious, economic, political, social and cultural elements

on people's lives in the post-Soviet "new context" of Central Asia. The interplay of these factors is equally significant when observing the authority organization process of other ethnic elite groups and the people's "new lives". Without examining the organization of various social relations and elements of economy, society, power and culture in the identity transformation and authority reconstruction within the Central Asia's new context, it is challenging to understand the daily lives of "Central Asians" today.

This article is excerpted from **Li Rudong**: "Identity Transformation and Authority Reconstruction: The Social Organization of Dungan Elites in Central Asia after the Dissolution of the Soviet Union", *Journal of World Peoples Studies*, No. 4, 2018, pp. 98-110.

This research was financially supported by the Science Committee of the Ministry of Science and Higher Education of the Republic of Kazakhstan (grant No. AP23486745).

References

1. М.Х.Имазов, *Дунганская энциклопедия*. - Бишкек: Илим. - 2005. – С. 267-356.
2. M. Laruelle, S. Peyrouse, *Cross-border Minorities as Cultural and Economic Mediators between China and Central Asia // China and Eurasia Forum Quarterly // - Volume 7 - No. 1. - 2009. – 106 p.*
3. Ding Hong, *Studies on Dungan Culture* - Beijing: Central University for Nationalities Press. - 1999. – 125 p.

Ли Рудонг

*Шанхай жаһандық басқару және аймақтық зерттеулер академиясы
Шанхай халықаралық зерттеулер университеті,
Шанхай, Қытай Халық Республикасы*

Идентификацияның өзгеруі және билікті қайта құру: КСРО ыдырағаннан кейін Орталық Азиядағы дүңген элиталарының әлеуметтік ұйымы

Андатпа. Кеңес Одағы ыдырағаннан кейін ұлттық мемлекеттердің құрылуы, нарықтық экономиканың эволюциясы, сондай-ақ діни жаңғыру Орталық Азияда біртіндеп кеңінен таралып, жеке адамдар мен топтардың өмір сүру жағдайларына, әлеуметтік идентификациясына және беделіне терең әсер етті. Бұл зерттеу Қырғызстан мен Қазақстандағы дүңгендер арасында 2014 жылдың қыркүйегінен 2015 жылдың шілдесіне дейін және 2017 жылдың шілдесінің соңында жүргізілген далалық зерттеулерге негізделген, оның мақсаты — Орталық Азияның «жаңа контекстіне» жауап ретінде дүңген элитасының әртүрлі топтары қалай өздерінің идентификациясын өзгертуді және биліктерін нығайтуды жүзеге асырғанын зерттеу. Посткеңестік дәуір дүңген элиталарының қайта ұйымдастырылуына әкеліп, саудагерлер мен діни қызметкерлердің негізгі топқа айналғаны анықталды. Интеллектуалдар мен мемлекеттік

қызметкерлер әлі де әлеуметтік ықпалға ие болғанымен, олардың саны салыстырмалы түрде азайды. Әлеуметтік төменгі топтағы кейбір адамдар мен топтар экономикалық, әлеуметтік және мәдени ресурстарды пайдалана отырып, элитаға сәтті өтті. Кеңес дәуірінде жоғары әлеуметтік деңгейлерді иеленгендер не қоғамдық ресурстарды қайта ұйымдастыру арқылы әлеуметтік беделін нығайтты, не жеке мінез-құлқы арқылы беделге ие болды, не болмаса әлеуметтік элитаның қайта құрылымдалуы нәтижесінде төменгі әлеуметтік деңгейлерге түсті. Осылайша, дүңген элитасының беделін қалыптастыру үдерісі әртүрлі топтар арасындағы ынтымақтастық пен бәсекелестік арқылы аяқталады. Бұл ынтымақтастық пен бәсекелестіктің динамикасы дүңген элиталары арасындағы билік ұйымдастыру үдерісінің негізгі сипаттамаларын қалыптастырады және Орталық Азияның посткеңестік «жаңа контекстінде» саяси, экономикалық, діни, әлеуметтік және мәдени факторлардың өзара байланысуымен тығыз байланысты.

Түйін сөздер: дүңгендер, посткеңестік, әлеуметтік билік, қайта құру, Орталық Азия

Ли Рудонг

*Шанхайская академия глобального управления и региональных исследований
Шанхайский университет международных исследований, Шанхай, КНР*

**Трансформация идентичности и реконструкция авторитета:
Социальная организация дунганских элит в Центральной Азии после распада СССР**

Абстракт. После распада Советского Союза строительство национальных государств, эволюция рыночной экономики, а также религиозное возрождение постепенно развернулись по всей Центральной Азии, оказав глубокое влияние на условия жизни, социальную идентичность и авторитет отдельных лиц и групп. Это исследование основано на полевых исследованиях, проведенных среди дунган в Кыргызстане и Казахстане с сентября 2014 года по июль 2015 года и в конце июля 2017 года, с целью изучения того, как различные типы дунганской элиты осуществляли трансформацию идентичности и укрепляли авторитет в ответ на “новый контекст” Центральной Азии. Установлено, что постсоветская эпоха привела к реорганизации дунганской элиты, в результате чего торговцы и религиозные деятели стали основной группой. Хотя интеллектуалы и государственные служащие по-прежнему обладают социальным влиянием, их численность относительно сократилась. Некоторые люди и группы из низших социальных слоев успешно перешли в элиту, используя экономические, социальные и культурные ресурсы. Те, кто занимал более высокие социальные уровни в советский период, либо укрепили свой социальный авторитет за счет реорганизации общественных ресурсов, либо завоевали престиж за счет личного поведения, либо опустились на более низкие социальные уровни в результате реконфигурации социальных элит. Таким образом, процесс формирования авторитета дунганской элиты завершается взаимодействием сотрудничества и конкуренции между различными группами. Эта динамика сотрудничества и конкуренции формирует фундаментальные характеристики процесса организации власти среди дунганских элит и тесно связана с переплетением политических, экономических, религиозных, социальных и культурных факторов в постсоветском “новом контексте” Центральной Азии.

Ключевые слова: дунгане, постсоветский, социальные авторитеты, реконструкция, Центральная Азия.

References

1. M.Kh. Imazov, *Dunganskaya Entsiklopediya*. - Bishkek: Ilim. - 2005. - 267-356 s.
2. M. Laruelle, S. Peyrouse, *Cross-border Minorities as Cultural and Economic Mediators between China and Central Asia // China and Eurasia Forum Quarterly // - Volume 7 - No. 1. - 2009. - 106 p.*
3. Ding Hong, *Studies on Dungan Culture* - Beijing: Central University for Nationalities Press. - 1999. - 125 p.

Information about authors

Li Rudong – PhD in Ethnology, Associate Professor, Shanghai Academy of Global Governance & Area Studies, Shanghai International Studies University, Shanghai, P.R. China.

Авторлар туралы мәлімет

Ли Рудонг – этнология бойынша PhD, қауымдастырылған профессор, Шанхай халықаралық зерттеулер университетінің Шанхай жаһандық басқару және аймақтық зерттеулер академиясы, Шанхай, Қытай Халық Республикасы.

Сведения об авторах

Ли Рудонг – PhD, ассоциированный профессор в области этнологии, Шанхайская академия глобального управления и региональных исследований Шанхайского университета международных исследований, Шанхай, КНР.



IRSTI 06.81.23
Scientific article

DOI: <https://doi.org/10.32523/2616-6895-2024-148-3-314-327>

Alumni's Intention-to-Engage Analysis: Quantitative Approach in Kazakhstani University

E.S. Smolyakova ^{id}, A.B. Syrlybay ^{id}

Kazakh-British Technical University, Almaty, Kazakstan

(E-mail: e.smolyakova@kbtu.kz, syrlybayassem@gmail.com)

Abstract. This study aims to explore graduates' willingness to participate in and contribute to their alma mater in the Kazakhstani context. Rather than focusing on the activities graduates engage in, such as volunteering and donations, this research seeks to understand graduates' time and desire to participate in various activities, events, and communications. By understanding the average maximum potential of graduates and the categories of activities they are willing to participate in, this research will provide insights for better engaging graduates in the future. The study utilized a quantitative research design, collecting data through a questionnaire adapted from the literature review. Descriptive statistics were used to analyze the data, revealing average lower levels of intention to engage in alumni activities among graduates. The analysis also explored the interaction between graduation year and work position, suggesting that respondents tend to have higher work positions as time passes since graduation. However, no significant differences regarding interest in alumni activities were found between work positions or years after graduation.

Keywords: alumni, alumni engagement, alumni communication, graduate involvement, interaction between graduates.

Received: 17.06.2024; Revised: 06.08.2024; Accepted: 05.09.2024; Available online: 25.09.2024

Introduction

This research aims to explore the potential of graduates, through the lens of their own willingness to participate and make contributions for the university they studied in Kazakhstani context. We found a sufficient amount of literature where studies were conducted within the framework of the activities that graduates actually engage in, including their volunteer work, donations, and involvement in various events. However, we decided to approach it from a different perspective, specifically to determine how much time graduates are willing to dedicate to participating in activities, their desire to participate in events, make donations, and engage in communication.

This paper held under the quantitative research paradigm in local Kazakhstani university. The researchers were interested in the maximum limit of graduate participation, and characteristics of graduates who are willing to participate at most. In other words, at this stage of the study, researchers need to understand the average maximum potential of graduates and in which categories of activities they are willing to participate. The results of this study will enable us to compare graduates' desires to actively participate with their actual participation in the alumni association in the future.

Research Subject

This study explores the willingness of graduates from a Kazakhstani university to participate in and contribute to their alma mater, focusing on their time and desire to engage in various activities, events, and communications.

Research Objectives. The study's main objective is to demonstrate the potential and willingness of graduates to engage with their university. By examining the maximum potential participation and preferred activities, the study aims to provide insights for better alumni engagement.

Research Tasks

- **Identify Factors Influencing Engagement:** Understand reasons for low alumni involvement, focusing on the lack of university facilities.
- **Measure Willingness:** Determine the time and desire graduates have for participating in university activities.
- **Analyze Patterns:** Examine the relationship between graduation year, job position, and willingness to engage.
- **Provide Recommendations:** Offer insights for enhancing alumni engagement based on findings.

Methods

The study used a quantitative research design, collecting data through a questionnaire. Descriptive statistics, Two-way ANOVA, and Test of Between-Subjects effects were employed to analyze the data and test hypotheses.

Research run under the Positivist Approach: ensures precise and accurate results.

Hypotheses

H 1: Positive relationship between years since graduation and alumni engagement intent.

H 2: Positive relationship between job position and alumni engagement intent.

H 3: Relationship between school faculty and alumni engagement intent.

Significance of the Study

This research provides a fresh perspective on alumni engagement by focusing on graduates' potential willingness rather than actual involvement. The findings will help universities improve alumni relations, increase contributions, and strengthen community among graduates.

Literature review

The literature review in our study began by creating a comprehensive definition for the two main subjects of investigation: graduates and alumni engagement. Alumni refers to individuals who have completed their undergraduate degree from the institution being studied. To be included in the research, alumni should have graduated at least one year before the study took place. This helped to ensure that alumni have had an opportunity to demonstrate engagement with their alma mater [1]. When it comes to alumni engagement studies, several variables can have an impact. Here are a few key variables that influence alumni engagement: Communication, Networking opportunities, Relevance of programming, Alumni satisfaction during their educational experience [2].

It's important to note that these variables may vary based on the unique characteristics of each alumni population and the specific goals of the institution or organization. Understanding and addressing these variables can help enhance alumni engagement and foster a lifelong connection between alumni and their alma mater.

The literature review in our study began by creating a comprehensive definition for the two main subjects of investigation: graduates and alumni engagement. Alumni refers to individuals who have completed their undergraduate degree from the institution being studied. To be included in the research, alumni should have graduated at least one year before the study took place. This helped to ensure that alumni have had an opportunity to demonstrate engagement with their alma mater [1].

Research suggests that recent graduates are generally more engaged with their alma mater compared to those who graduated several years ago. Recent graduates often feel a stronger connection to their university and are more likely to participate in alumni events, volunteer opportunities, and mentorship programs. They may still be in the early stages of their careers and have a fresh memory of their university experience, which motivates them to maintain

active involvement [3]. On the other hand, as time passes since graduation, alumni may become less engaged due to competing personal and professional priorities. They may also feel that their connection to the university has weakened over time. However, some studies suggest that engagement can resurface later in life, especially when alumni experience major life events or milestones, such as career changes, promotions, or starting a family [2].

As for measurement, alumni engagement can be calculated using various metrics and variables. Some studies suggest using separate metrics that summarize engagement activities. D. Allenby in his study introduces a simple metric called "Percentage of Engaged Alumni" (PEA). PEA is calculated by dividing the number of engaged alumni (those who have participated in activities, made donations, or shown support) by the total number of alumni. This metric provides an overall view of alumni engagement and allows institutions to track progress over time. The author emphasizes the importance of collecting accurate data and tailoring engagement strategies based on alumni interests and preferences. By regularly monitoring PEA and analyzing the results, institutions can identify areas for improvement and develop targeted initiatives to enhance alumni engagement [4].

If earlier studies focused predominantly on alumni engagement from a financial perspective, specifically alumni donations and contributions as the primary indicator of their active involvement, more recent research has divided engagement into multiple categories. These studies analyze the impact of each category individually as well as in combination.

One of the research projects uses a framework that shows the 4 main categories of alumni engagement, and the main measurements of variables of each category: Philanthropic engagement, Volunteer engagement, Experiential engagement, Communication engagement [5].

The primary focus of the study was alumni engagement, and the literature search was based on establishing measures that could effectively and accurately assess engagement. Here are a few common ways to calculate alumni engagement: Event Attendance, Volunteer Participation, Communication and Interaction, Career Support, Giving and Donations, Alumni Surveys [4]. There was found studies about alumni engagement and satisfaction, and their subsequent involvement in volunteerism and philanthropy. It was observed that alumni who reported higher levels of engagement and satisfaction were more likely to actively participate in volunteering activities and contribute financially to their alma mater. This study also found that alumni who had positive experiences during their time at the institution were more likely to become engaged and satisfied alumni [6].

In other studies, observed in literature, the positive influence of alumni engagement on the reputation and resources of the institutions take place. For instance, recent Indian study highlights the benefits for the alumni, such as access to career opportunities, professional development, and a sense of belonging to the alma mater. The authors conclude that a strong alumni network can contribute to the overall success of higher education institutions by fostering a culture of collaboration, learning, and support [7].

Several variables can have an impact on alumni engagement. First one is communication: Effective communication plays a vital role in engaging alumni. Variables such as the frequency

and quality of communication, the channels used (e.g., email, social media), and the relevance and personalization of content all influence alumni engagement. Inclusion and diversity also can influence on alumni engagement. Creating an inclusive environment that values and embraces diversity can lead to higher levels of alumni engagement. When alumni feel that their backgrounds and perspectives are celebrated, they are more likely to engage with their alma mater [8].

Encouraging alumni to give back to their alma mater, whether through monetary donations or volunteering, can significantly impact engagement [9]. Variables such as the effectiveness of fundraising campaigns, the clarity of the impact of donations, and recognition of alumni contributions can influence engagement in this regard. One of the studies demonstrated that young alumni attendance at events leads to giving, the higher education administrator and development officer should remain confident that this will lead to continued giving in the future as the young alumni donor ages [3].

Methods

This study employed a positivist approach and utilized a quantitative research design to investigate the relationship between three factors and alumni engagement. The quantitative research design was selected for this study as it enables precise and accurate results that are easily understandable.

Data for this study was collected through a questionnaire adapted from existing literature. The study focused specifically on graduates from a Kazakhstani university, assessing their willingness to engage in the alumni association after their graduation. The total population for this study consisted of 7,116 graduates. To achieve a confidence level of 95% and a margin of error within $\pm 5\%$, a minimum of 365 responses was deemed necessary. Out of 528(7.4%) respondents, only 488(6.8%) were considered due to incomplete answers in some questionnaires.

The study also examined the respondents' profiles in terms of their graduation year, school faculty, and work position, as these variables served as moderators in the research [10]. Inferential statistics were used to test the proposed hypotheses. The study employed various methods to analyze the relationship between variables, including descriptive statistics, Two-way ANOVA, and the Test of Between-Subjects effects [11].

Research question:

What are alumni characteristics for willingness to actively engage in alumni association in young Kazakhstani university?

Research sub-questions:

1. There is a significant and positive relationship between years passed after graduation and alumni intentness to engage
2. There is a significant and positive relationship between the graduate's work position and alumni intentness to engage
3. There is a significant and relationship between school faculty and alumni intentness to engage

Results

Table 1

The profile of the respondents in terms of the year after graduation, school faculty, job position and engagement points

| Variable | Category | Number | Percentage |
|----------|------------|--------|------------|
| Year | 1 | 191 | 39.1% |
| | 2 | 6 | 1.2% |
| | 3 | 43 | 8.8% |
| | 4 | 45 | 9.2% |
| | 5 | 59 | 12.1% |
| | 6 | 47 | 9.6% |
| | 7 | 46 | 9.4% |
| | 8 | 23 | 4.7% |
| | 9 | 28 | 5.7% |
| Position | Head | 86 | 17.6% |
| | Intern | 29 | 5.9% |
| | Junior | 90 | 18.4% |
| | Middle | 191 | 39.1% |
| | Supervisor | 92 | 18.9% |
| Faculty | F1 | 127 | 26.0% |
| | F2 | 24 | 4.9% |
| | F3 | 12 | 2.5% |
| | F4 | 52 | 10.7% |
| | F5 | 2 | 0.4% |
| | F6 | 39 | 8.0% |
| | F7 | 114 | 23.4% |
| | | | 24.2% |

Table 1 provides a detailed profile of the respondents categorized by the number of years after graduation, school faculty, job position, and engagement points.

- **Year after Graduation:** The majority of respondents graduated 1 year ago (39.1%), followed by those who graduated 5 years ago (12.1%). The least number of respondents graduated 2 years ago (1.2%).

- **Job Position:** Most respondents hold a Middle-level position (39.1%), with Junior-level positions being the second most common (18.4%). Interns comprise the smallest group (5.9%).

- **School Faculty:** Respondents are spread across various faculties, with the highest representation from Faculty 1 (26.0%) and Faculty 8 (24.2%). Faculty 5 has the least representation (0.4%).

Table 2

Descriptive statistics for variables Engagement and School Faculty

Variables: Engagement * School Faculty

| Faculty | Mean | N | Std. Deviation | Std. Error of Mean |
|---------|------|-----|----------------|--------------------|
| F1 | .82 | 127 | 1.405 | .125 |
| F2 | .88 | 24 | 1.424 | .291 |
| F3 | 1.17 | 12 | 1.850 | .534 |
| F4 | 1.08 | 52 | 1.595 | .221 |
| F5 | .00 | 2 | .000 | .000 |
| F6 | .49 | 39 | 1.121 | .179 |
| F7 | .75 | 114 | 1.380 | .129 |
| F8 | .66 | 118 | 1.416 | .130 |
| Total | .77 | 488 | 1.414 | .064 |

Table 2 presents the descriptive statistics for the constructs measuring alumni engagement and school faculty by looking into the mean and standard deviation for each variable. This study used a 7-point scale, where respondent showed from 7 type of different activities for engagement in alumni association. With 0 denoting “No any intention to engage” and 7 denoting “willing to engage in all activities”. The higher mean score presented by two school faculties “Faculty 3” with mean 1.17 (SD=1.85) and “Faculty 4” with mean 1.08 (SD=1.595). This showed that for the two faculties with higher intention to engage this engagement level reaches 1 activity at most. All other faculties tent to present lower average levels of graduate’s intentness, several of them could be approximately zero.

Table 3

Descriptive statistics for variables Engagement and Year

Variables: Engagement * Year

| Year | Mean | N | Std. Deviation | Std. Error of Mean |
|------|------|-----|----------------|--------------------|
| 1 | .68 | 191 | 1.436 | .104 |
| 2 | 2.50 | 6 | 3.017 | 1.232 |
| 3 | .79 | 43 | 1.283 | .196 |
| 4 | .49 | 45 | .843 | .126 |
| 5 | .97 | 59 | 1.508 | .196 |
| 6 | .70 | 47 | 1.082 | .158 |
| 7 | .85 | 46 | 1.398 | .206 |
| 8 | .65 | 23 | 1.434 | .299 |

| | | | | |
|-------|------|-----|-------|------|
| 9 | 1.21 | 28 | 1.771 | .335 |
| Total | .77 | 488 | 1.414 | .064 |

Table 3 presents a summary of means, standard deviations, standard error of the means and number of respondents for the intention to engage and graduation year variables. Among the different graduation years, those who had graduated two years prior had the highest mean score of 2.50, indicating a higher average intention to engage. This aligns with previous research that suggests recent graduates are generally more engaged and willing to participate [1] and even more willing to engage. Overall, the composite mean score of 0.77 (SD=1.414) indicates that, on average, graduates have a relatively lower intention to engage and typically prefer to participate in one activity at most or not at all.

The next part of results is based on univariate analysis of the variances (UNIANOVA), which evaluates whether either of the two independent variables or their interaction are statistically significant with regards to the dependent variable.

Table 4

Test of between subject effects

Dependent Variable: Engagement

| Source | | Type III Sum of Squares | df | Mean Square | F | Sig. |
|----------------------------------|------------------|-------------------------|--------------|------------------|--------|-------|
| Intercept | Hypothesis Error | 41.622 155.117 | 1 89.594 | 41.622 1.731a | 24.040 | <.001 |
| Year after graduation | Hypothesis Error | 34.302 234.050 | 16 92.404 | 2.144 2.533b | .846 | .631 |
| Position | Hypothesis Error | 5.821 300.368 | 5 125.817 | 1.164 2.387c | .488 | .785 |
| Year after graduation * Position | Hypothesis Error | 148.190 756.800 | 50 416 | 2.964 1.819d | 1.629 | .006 |

- a. .326 MS (Position) + .110 MS (Year* Position) + .564 MS (Error)
- b. .624 MS (Year * Position) + .376 MS (Error)
- c. .496 MS (Year * Position) + .504 MS (Error)
- d. MS (Error)

The results presented in the Table 4 indicate that there is a significant interaction effect (p-value=0.006) between the variables of "year after graduation" and "work position". This suggests that as more time passes since graduation, participants tend to have higher work positions. However, when examining the mean interest in work position separately for different work positions and years after graduation, there was no statistically significant difference observed.

Table 5

Test of between subject effects

Dependent Variable: Engagement

| Source | | Type III Sum of Squares | df | Mean Square | F | Sig. |
|--------------------|------------------|-------------------------|--------------|------------------|--------|-------|
| Intercept | Hypothesis Error | 44.140 61.678 | 1 23.790 | 44.140 2.593a | 17.025 | <.001 |
| Faculty | Hypothesis Error | 9.586 134.453 | 7 81.686 | 1.369 1.646b | .832 | .564 |
| Position | Hypothesis Error | 21.545 188.649 | 5 111.440 | 4.309 1.693c | 2.545 | .032 |
| Faculty * Position | Hypothesis Error | 31.026 900.736 | 22 453 | 1.410 1.988d | .709 | .832 |

- a. .274 MS (Position) + .054 MS (Faculty * Position) + .672 MS (Error)
 b. .592 MS (Faculty * Position) + .408 MS (Error)
 c. .511 MS (Faculty * Position) + .489 MS (Error)
 d. MS (Error)

In Table 5 A 2(Work position: from intern to head) and 2(School faculty: Faculty 1 to 8) between subjects ANOVA was conducted to study respondents' willingness to engage. The results presented in the table indicate that there is no statistical evidence for interaction effect between variables of work position and school faculty (p -value=0.832) with regards to respondents' willingness to engage. Main effect of the "work position" variable is statistical significance (p -value=0.032) when others variables are held constant. This mean that different positions could have different engagement levels compared to shell faculty groups.

Table 6

Dummy variable test results

| Model | Unstandardized Coefficients | | Standardized Coefficients | t | Sig. |
|------------|-----------------------------|------------|---------------------------|-------|-------|
| | B | Std. Error | Beta | | |
| (Constant) | .529 | .101 | | 5.241 | <.001 |
| Supervisor | .384 | .177 | .106 | 2.171 | .030 |
| Intern | -.253 | .278 | -.042 | -.910 | .363 |
| Junior | .505 | .178 | .139 | 2.830 | .005 |
| Head | .541 | .181 | .146 | 2.987 | .003 |

a. Dependent Variable: Engagement

Table 6 shows the fact that the expected difference in the graduate's willingness to engage is statistically significant for the head, junior and supervisor positions (p-value are 0.003, 0.005 and 0.03 respectively), holding other independent variables constant. The higher position, the higher b-coefficient, which shows increase in engagement points for graduates.

Conclusions and recommendations

The purpose of this paper was to examine the intention of graduates to engage in alumni activities after graduation. The study utilized a quantitative research design and collected data through a questionnaire adapted from the literature review. The population for the study consisted of graduates from a Kazakhstani university, with a total of 7116 potential respondents.

Descriptive statistics were used to analyze the data and assess the levels of alumni engagement based on variables such as graduation year, school faculty, and work position. The results from descriptive statistics indicated that on average, graduates had a lower intention to engage in alumni activities, with some faculties showing higher levels of engagement than others. The study also found that recent graduates showed higher levels of intention to engage compared to those who had been graduate early.

The analysis also examined the interaction between the variables of graduation year and work position. It was identified that there was a significant effect of this interaction, indicating that as more time passes since graduation, respondents tend to have higher work positions. However, there were no significant differences in mean interest in alumni activities between different work positions or years after graduation when examined separately.

Overall, this study provides insights into the intention to engage in alumni activities among graduates, highlighting the importance of considering factors like graduation year and work position in understanding alumni engagement.

The main recommendation could be based on targeting high-level professionals. Universities should focus on engaging alumni who hold higher positions in their careers. These individuals have a larger potential to contribute to the university in terms of financial resources, mentorship opportunities, and professional networking. Identify and nurture alumni who show potential for future success in their respective fields. By establishing relationships with these individuals early on, universities can foster a sense of loyalty and engagement that may lead to significant contributions in the future. Conduct periodic surveys or research studies to assess alumni engagement levels and identify areas for improvement. This will help institutions stay updated with the changing needs and preferences of their alumni community.

The contribution of the authors.

Smolyakova E. conceptualized the research and supervised the project, collected the data. Contributed to the writing and editing of the article, managed the literature review, contributed to the writing of the introduction and background sections, and assisted in the final editing of the article. Participated in writing the results and discussion sections.

Syrlybay A. assisted with data analysis, conducted statistical tests, provided resources for the tests, and contributed to the writing the results.

References

1. Volin J. The relationship between undergraduate student involvement and subsequent alumni engagement (Publication number 2). Northern Illinois University. Graduate Research Theses & Dissertations [Электронный ресурс].- 2016.- URL: <https://huskiecommons.lib.niu.edu/cgi/viewcontent.cgi?article=7187&context=allgraduate-thesesdissertations> [дата обращения 02.02.2024]
2. Radcliffe S., A Study of Alumni Engagement and Its Relationship to Giving Behaviors.[Master's Theses, Bucknell University]. Bucknell Digital commons [Электронный ресурс].-2011.- URL: https://digitalcommons.bucknell.edu/masters_theses/2 [дата обращения 02.02.2024]
3. Kosse G. The Relationship Between Young Alumni Participation and Giving. Bellarmine University. Graduate Theses, Dissertations, and Capstones. [Электронный ресурс].-2019.- URL: <https://scholarworks.bellarmine.edu/tdc> [дата обращения 02.02.2024]
4. Sium M., Prabhakaran S., Iqbal A., Ramachandran S. Why Alumni Stay Engaged with their Alma Mater? Understanding the Factors in Malaysian Context. International Journal of Academic Research in Business and Social Sciences. 2023.-13(12). DOI:10.6007/ijarbss/v13-i12/20051
5. Williams M. R., Leatherwood L., Byrd L., Boyd M. S., Pennington K. Alumni engaging students from under-served groups in southern Appalachia. Community College Enterprise [Электронный ресурс].-2010.-16(1).- pp. 23-35.-URL: https://digitalcommons.odu.edu/efl_fac_pubs/32 [дата обращения 02.02.2024]
6. Barber K.D. A Study of Alumni Engagement and Satisfaction as Related to Alumni Volunteerism and Philanthropy. Valdosta State University. Educational Leadership Dissertation [Электронный ресурс].- 2013.- URL: <https://vtext.valdosta.edu/xmlui/bitstream/handle/10428/1221/barber-keith.pdf?sequence=1&isAllowed=y> [дата обращения 02.02.2024]
7. Veluvali P., Suriseti J. Alumni Engagement in Higher Education Institutions Perspectives from India. IntechOpen. 2023. DOI: 10.5772/intechopen.111457
8. Cowell-Lucero J., Westfall-Rudd D., Rudd R., Whittington P. Good practices of alumni relations professionals leading engagement programs and volunteers in colleges of agriculture at land-grant institutions. Virginia Polytechnic Institute and State University. 2021.-pp 34-37
9. Knight W. E. Influences on participation in a university faculty and staff annual giving campaign. International Journal of Educational Advancement. 2004.- 4(3).- pp. 221-232.
10. Quinn Patton M. Qualitative Research & Evaluation Methods. Third edition. Saint Paul, Minnesota. 2002.- pp. 273-288.
11. Dougherty C. Introduction to econometrics. Fourth edition. Oxford University Press. 2011.- pp. 114-124.
12. Allenby D. A simple way to measure alumni engagement. Annual Giving Network [Электронный ресурс].- 2018.- URL: <https://annualgiving.com/2018/04/01/a-simple-way-to-measure-alumni-engagement> [дата обращения 02.02.2024]
13. Carvajal H. B. The Dimensions of Alumni Engagement in India. Research Gate [Электронный ресурс].- 2021.- URL: <https://www.researchgate.net/publication/362697298> [дата обращения 02.02.2024]
14. Rose Bowman O. Understanding the motivations of nonmonetary young alumni Understanding the motivations of nonmonetary young alumni engagement. Rowan University. Theses and Dissertations. 2794 [Электронный ресурс].- 2020.- URL: <https://rdw.rowan.edu/etd/2794> [дата обращения 02.02.2024]

15. Ebert K., Axelsson L., Harbor, J. Opportunities and challenges for building alumni networks in Sweden: a case study of Stockholm University. *Journal of Higher Education Policy and Management*. 2015.- 37(2).- pp. 252–262. DOI:10.1080/1360080X.2015.1019117
16. Gauthier Ruiz S. A Quantitative Study of Alumni Donor Characteristics: An Exploration of Donor Giving Motives Through the Lens of Philanthropic Social Exchange Theory. [Электронный ресурс].-2021.- URL: <https://www.researchgate.net/publication/353342289> [дата обращения 02.02.2024]
17. Sharan B.M., Tisdell E.J. *Qualitative Research: A Guide to Design and Implementation*. Fourth edition. John Wiley & Sons, 2015/08/24 - 368. 2009.- pp. 195-267
18. Torres Bernal A., Mille D. Initiating Alumni Engagement Initiatives: Recommendations from MFT Alumni Focus Groups. *Contemporary Family Therapy*. 2014.-36(2).- pp.300–309. DOI:10.1007/s10591-013-9274-2
19. Winship C., Lindahl W.E. Predictive Models for Annual Fundraising and Major Gift Fundraising. *Nonprofit Management and Leadership Journal*. 1992.-3(1).-pp. 43-64 DOI:10.1002/nml.4130030105

Е.С. Смолякова, А.Б. Сырлыбай

Қазақ-Британ техникалық университеті, Алматы, Қазақстан

Түлектердің қатысуын талдау: қазақстандық университет үлгісіндегі сандық әдіс

Андатпа. Бұл зерттеудің мақсаты түлектердің Қазақстан университеттеріндегі Түлектер қауымдастығының дамуына қатысуға және үлес қосуға дайындығын зерттеу болып табылады. Осы салада жүргізілген зерттеулердің көпшілігі түлектер іс жүзінде қатысқан нақты әрекеттерге бағытталған. Мысалы, волонтерлік жұмыс немесе ақшалай қайырымдылық сияқты, алайда бұл зерттеу түлектердің әртүрлі іс-шараларға, Түлектер қауымдастығының іс-шараларына және университетпен қарым-қатынасқа қатысуға қанша уақыт, мүмкіндіктер мен тілектер бар екенін түсінуге тырысады.

Бұған дейін біз 2023 жылдың қараша айында жүргізген сапалы талдауда түлектердің қауымдастықтардағы белсенділігінің төмендеу себептерінің бірі түлектер мен университет арасындағы байланыста инфрақұрылымның жетіспеушілігі болуы мүмкін екендігі анықталды. Зерттеу алдыңғы талдаудың логикалық жалғасы болып табылады, бірақ бұл сандық талдауға негізделген. Деректерді жинау гипотезаны тестілеу шеңберінде зерттелген әдебиеттер негізінде жасалған сауалнама арқылы жүзеге асырылды. Деректерді талдау үшін түлектердің үш сипаттамасы қолданылды: университетті бітіргеннен кейінгі жылдар саны, факультет және қазіргі лауазым. Талдау көрсеткендей, орта есеппен түлектер өз университеттерінің қауымдастығын дамытуға қатысуға дайын емес. Зерттеу барысында бітірген жылы мен түлек лауазымы арасындағы байланыс анықталды, атап айтқанда, бітіргеннен кейінгі жылдар санының артуымен респонденттер жоғары лауазымдық позицияларға ие болады. Сондай-ақ, жоғары лауазымды түлектер Түлектер қауымдастығының дамуына қатысуға дайын екендігі анықталды. Сонымен қатар, зерттеу аясында факультеттің түлектің қауымдастықтарды дамытуға үлес қосуға және қатысуға деген ұмтылысына әсері анықталған жоқ.

Түйін сөздер: бітірушілер қауымдастығы, бітірушілердің қатысуы, түлектермен байланысы, бітірушілердің қатысуы, түлектермен қарым-қатынасы.

Е.С. Смолякова, А.Б. Сырлыбай

Казахстанско-Британский технический университет, Алматы, Казахстан

**Анализ вовлеченности выпускников: количественный метод на примере
Казахстанского университета**

Аннотация. Цель данного исследования заключается в изучении готовности выпускников принимать участие и вносить вклад в развитие ассоциации выпускников в университетах Казахстана.

Большинство изученных исследований в данной сфере были сосредоточены на конкретных действиях, в которых выпускники фактически принимали участие. Например, таких, как волонтерская работа или денежные пожертвования, однако данное исследование стремится понять, сколько времени, возможностей и желания имеют выпускники для участия в различных мероприятиях, событиях ассоциации выпускников и коммуникации с университетом. Ранее в проведенном нами качественном анализе в ноябре 2023 года было выявлено, что одной из причин низкой активности выпускников в ассоциациях может быть нехватка инфраструктуры в связи между выпускниками и университетом. Данное исследование является логическим продолжением, но уже основано на количественном анализе. Сбор данных осуществлялся с помощью анкеты, созданной на основе изученной литературы в рамках тестирования гипотезы. Для анализа данных использовались три характеристики выпускников: количество лет после выпуска из университета, факультет и текущая должность.

Анализ показал, что в среднем у выпускников наблюдается низкая готовность принимать участие в развитии ассоциации своего университета. В рамках исследования была определена взаимосвязь между годом выпуска и должностью выпускника, а именно то, что с увеличением количества лет после выпуска респонденты имеют тенденцию занимать более высокие должностные позиции. Также было определено, что выпускники с более высокими должностями больше готовы принимать участие в развитии ассоциации выпускников. Дополнительно, в рамках исследования не было выявлено влияния факультета на желание выпускника вносить вклад и принимать участие в развитии ассоциаций.

Ключевые слова: ассоциация выпускников, вовлеченность выпускников, коммуникация выпускников, участие выпускников, взаимосвязь между выпускниками.

Сведения об авторах

Смолякова Е.С. – ДВА кандидат, сеньор-лектор, Бизнес-школа, Казахстанско-Британский технический университет, Толе би, 59, 050000, Алматы, Казахстан.

Сырлыбай А.Б. – автор для корреспонденции, магистр экономических наук, Бизнес-школа, Казахстанско-Британский технический университет, Толе би, 59, 050000, Алматы, Казахстан.

Авторлар туралы мәлімет

Смолякова Е.С. – ДВА кандидаты, сеньор-лектор, Бизнес мектебі, Қазақ-Британ техникалық университеті, Төле би 59, 050000, Алматы, Қазақстан.

Сырлыбай А.Б. – хат-хабар авторы, экономика ғылымдарының магистрі, ҚБТУ Бизнес мектебі, Қазақ-Британ техникалық университеті, Төле би 59, 050000, Алматы, Қазақстан.

Information about authors

Smolyakova E.S. – DBA-candidate, senior-lector, Business School, Kazakh-British Technical University, Tole bi 59, 050000, Almaty, Kazakhstan.

Syrlybay A.B. – Corresponding author, Master of Science in Economics, KBTU Business School, Kazakh-British Technical University, Tole bi 59, 050000, Almaty, Kazakhstan.



МРНТИ 04.51.35

Научная статья

DOI: <https://doi.org/10.32523/2616-6895-2024-148-3-328-339>

Публикационные практики казахстанских ученых: анализ влияния хищнических журналов и государственной политики

С.С. Казтаева 

Институт Евразийской интеграции, Астана, Казахстан

(E-mail: ss.kaztayeva@gmail.com)

Аннотация. В статье анализируются современные публикационные практики казахстанских ученых в контексте растущей проблемы хищнических журналов. Рассматривается влияние глобальных тенденций, таких, как цифровизация и экономизация научного знания, на академическую среду Казахстана. Акцент сделан на проблеме хищнических журналов, которые, несмотря на использование современных метрик и открытых доступов, нередко публикуют материалы низкого качества. В статье анализируются причины и последствия роста таких журналов, включая влияние государственной политики и требования к публикациям для защиты научных степеней. На основе работ Шен К. и Бьорк Б.К., Ся Дж. утверждается, что потенциальной жертвой хищнических журналов выступают молодые, не имеющие достаточного опыта ученые зачастую из развивающихся стран, удаленные от производства научного знания. Эмпирическое исследование, проведенное среди 139 ученых, выявило, что основной мотив публикации – выполнение государственных требований. Опрос показал, что большинство респондентов осведомлены о хищнических журналах, однако часть из них использует практики, которые могут указывать на потенциальные риски, такие, как реклама в рассылках и услуги посредников. Результаты подчеркивают необходимость повышения осведомленности и образования в области публикационных практик, а также необходимость усовершенствования стандартов для обеспечения качества научных публикаций в Казахстане.

Ключевые слова: хищнические журналы, ложные, фейковые, сомнительные журналы, практики публикации, стратегии публикации.

Введение

Практики публикации научных статей в последние десятилетия претерпевают значительные изменения. С середины прошлого века наблюдается постоянный рост публикаций, научное знание становится все больше связанным с бюрократическими измерениями и количественными показателями [1], все больше сконцентрировано на научных командах [2]. С началом нового столетия начинается активная цифровизация и экономизация научного знания [3]. Другими словами, научное знание становится все больше связано с цифровыми технологиями, публикационная деятельность все больше связывается с формальными количественными характеристиками или библиометрическими показателями.

Производство современного научного знания происходит в условиях тотальной цифровизации и экономизации научного знания, которая строится на основе специальных институтов, организаций и метрик, позволяющих оценивать научную успешность и эффективность. На первый взгляд, создана эффективно работающая система, однако научное поле в настоящий момент страдает от «хищнических», «фейковых», «ложных» журналов, умело использующих все метрики, которые должны обеспечивать высокие стандарты качества, но в реальности нередко создают основу для производства публикаций с низкими стандартами.

Хищнические журналы – это журналы, которые отвечают формально всем современным стандартам, включены в метрики оценки, однако при этом они занижают стандарты научного знания. Рихтиг Г. указывает, что хищнические журналы, публикуя недобросовестные исследования, могут вводить в заблуждение людей, читающих эти журналы (в частности, журналы, связанные с медицинскими исследованиями) [4].

Озабоченность относительно роста хищнических журналов в последнее время выражали в своих исследованиях М. С. Перлини, Т. Имасато, Д. Боренштейн [5] и М. Багус, Мауро Силос-Лабини, Н. [6]. Также В. Махачек, М. Срхolec указывают на значительную кросс-национальную вариацию публикаций в хищнических журналах. В некоторых странах публикаций в хищнических журналах нет вообще, в некоторых странах – это достаточно острая проблема. Например, в Казахстане 17% академического рынка составляют публикации в сомнительных журналах, что является достаточно высоким показателем распространения хищнических практик [7].

В данной статье будут рассмотрены практики публикации казахстанских ученых, какие стратегии и практики они используют в своей научной работе. Знают ли они о хищнических журналах, каким образом ищут журнал для публикации? Ориентируются на собственный опыт или опыт коллег в поиске научного журнала, используют ли рекламу или помогающие структуры? Незнание проблематики хищнических журналов, а также использование помогающих структур и ориентация на рекламу в рассылке указывают на публикации в хищнических журналах.

В теоретической части данной статьи будут проанализированы критерии хищнического журнала, какие журналы можно считать хищническими? Кто публикуется в хищнических журналах, есть ли характеристики у этой группы?

В эмпирической части на основе результатов опроса будут описаны практики производства научного знания и практики публикаций казахстанских ученых. В эмпирической части статьи приведены результаты опроса, проведенного среди докторантов, кандидатов наук, докторов наук – представителей академии Казахстана. Опрос проводился для того, чтобы узнать, используют ли они «хищнические» практики в своей публикационной работе? В опросе приняло участие 139 человек. Объектом исследования выступают представители казахстанской науки. Предметом исследования являются практики публикаций.

Теория

Термин «хищнический журнал» появился благодаря Дж Бэллу. Дж Бэлл, библиотекарь Университета Денвера, использовал термины «сомнительный», «фальшивый», «ложный», однако в большей степени закрепился «хищнический», чтобы описать академические публикации сомнительного качества, те практики публикации, которые характеризовались вымогательством, высокой платой за публикацию статей (в открытом доступе) и практически полным отсутствием рецензирования. Бэлл начал публиковать список издателей, которых он считал «хищными» в своем научном блоге с открытым доступом. Их число увеличилось с 18 изданий в 2011 году до более чем 920 журналов в 2017 году [4].

Как одну из причин роста хищнических публикаций Дж. Бэлл указывал появление и распространение практик публикации в открытом доступе. Модель открытого доступа характеризуется тем, что статьи широко доступны, распространяются в свободном доступе в интернете. Период задержки от представления статьи издательству до публикации обычно более короткий, чем у традиционных журналов (те, что распространяются в печатном виде); это гарантирует более быстрое распространение. Не все публикации с открытым доступом являются хищническими. Многие уважаемые издательства, такие, как PLOS one, Nature или Elsevier, имеют журналы открытого доступа в рамках своего портфолио. Однако некоторые журналы открытого доступа прибегают к хищническим стратегиям поведения. Косвенным показателем «хищности» могут быть ускоренные сроки публикации и рецензирования.

Дж. Бэлл был первопроходцем в определении журналов и испытывал особую неприязнь к журналам открытого доступа. В 2017 году его список был удален с веб-сайта его университета по юридическим причинам. Однако зеркальные копии все еще доступны в интернете. В настоящий момент Список Бэлла не обладает всеми критериями надежности.

Некоторые ученые, такие, как Келли Д. Коби, предлагали собственную методологию определения хищнических журналов, университетов. Национальные регуляторы высшего образования составляют свои собственные списки аккредитованных журналов. Также широко известен список Кэбелла, имеющий свой перечень хищнических журналов [9].

Также практики публикации в журналах открытого доступа изучал Bohannon. Он от имени вымышленного ученого и университета отправил статью во множество изданий.

В статье он утверждал, что нашел лекарство от рака и намеренно допустил грубые ошибки, которые должны были быть распознаны компетентным рецензентом. 304 журнала открытого доступа приняли ее, несмотря на грубые ошибки и несуществующий университет [11].

Однако открытый доступ не всегда является показателем хищничества. Как было сказано выше, во многих известных и уважаемых научных изданиях, таких, как PLOS one, Nature, Elsevier, Sage и Wolters Kluwer, могут быть журналы открытого доступа.

Некоторые исследователи указывают на такие черты хищнических журналов, как взимание платы, открытый доступ, короткие сроки принятия статьи и публикации, большой объем выпускаемых статей, реклама. Все перечисленное, особенно в совокупности в одном журнале, может быть показателями хищничества. Однако это не всегда так. Siler пишет, что критерии тяжело концептуализировать. Такие критерии, как процедура «открытого доступа», плата за публикацию, даже некачественный контент, не являются абсолютными, точными показателями хищнического журнала.

Для избегания публикаций в хищнических журналах исследователю необходимо хорошо понимать научный рынок. Жертвами хищнических журналов часто становятся молодые исследователи и те, кто находится на периферии, удалены от центра производства научного знания. Некоторые исследования показывают, что в основном публикуются в хищнических журналах так называемые представители глобального Юга, Индия, Китай и различные части Африки.

Шен К. и Бьорк Б.К. обнаружили, что в общей сложности три четверти авторов хищнических публикаций были из Африки и Азии. Ся Дж. пришел к выводу, что большинство тех, кто публиковался в хищнических журналах, были «молодыми и неопытными исследователями из развивающихся стран». Он предположил, что «экономические и социально-культурные условия в этих развивающихся странах способствовали подобным практикам публикаций. [12].

Некоторые исследователи обращают внимание на мотивы публикаций, особую академическую культуру и институциональные стимулы, которые формируют издательские решения. Примеры таких исследований, которые включают практики финансового вознаграждения ученых, проводились в Южной Африке; многоуровневые выплаты ученым Китая за публикации в журналах, индексируемых на международном уровне; влияние систем ранжирования в Бразилии. [13]

Потенциальными жертвами хищнических журналов являются молодые и неопытные исследователи, исследователи из развивающихся стран, слабо интегрированные в научные команды, сети, в производство научного знания. Также государственная политика этих развивающихся стран может оказывать давление на исследователей, подталкивая их публиковаться больше и больше.

Методология исследования

Основные вопросы данной статьи: знают ли казахстанские ученые о проблеме хищнических журналов? Используют ли стратегии в своей публикационной деятельности, намекающие на хищнический характер публикации?

Как сказано в теоретической части, некоторым показателем хищничества может быть плата за публикацию, быстрые сроки принятия статьи и публикации, большой объем выпускаемых статей в данном журнале, агрессивная реклама. Жертвами хищнических журналов зачастую становятся молодые ученые, с нехваткой опыта, поэтому еще одним из показателей возможных хищнических публикаций будет прибегание ученого к деятельности помогающих структур, специальных посредников, осуществляющих процесс публикации.

Согласно В. Махачек, М. Срхолец, 17% казахстанских статей опубликованы в хищнических журналах. В данной статье я стремлюсь понять, знают ли казахстанские ученые о такой проблеме и используют ли практики публикации, указывающие на хищничество: использование помогающих структур, публикации в Scopus и/или Web of Science на основе рекламы.

Также в данной статье будут рассмотрены мотивы, лежащие в основе публикационной практики. Это стремление поделиться результатами, полученными в ходе научной работы, желание доказать свою теорию, концепцию или публикации осуществляются из-за требований государства и государственных чиновников?

Для изучения данных вопросов был проведен онлайн-опрос на платформе QUALTRICS. На данной платформе была размещена анкета для докторантов и PhD, кандидатов и докторов наук, тех, кто публиковался Scopus и/или Web of Science, и тех, кто только работает над публикацией. В опросе приняло участие 139 человек.

Результаты исследования

Что мотивирует исследователей публиковаться?

Большинство респондентов указало, что основным мотивом для публикации является государственная политика – требование к защите. Согласно государственной политики Казахстана, связанной с присвоением научных степеней, каждый докторант, начиная с 2011 года, должен опубликовать статью в журнале, индексируемом Scopus и/или Web of Science, для получения степени PhD. Такая политика привела к всплеску хищнических журналов, вследствие чего Казахстан и попал в наиболее хищнические страны (ссылка). Для борьбы с хищническими публикациями чиновниками от образования были предприняты новые меры. Отныне статьи докторантов PhD должны соответствовать более строгим стандартам, порог обязательной публикации в Scopus устанавливался на уровне 25-го перцентиля.

Данные опроса подтверждают, что основным мотивом публикации у казахстанских исследователей, докторантов PhD по-прежнему выступают требования к защите. Также достаточно большая группа респондентов, 34,4%, затруднились ответить или пропустили данный вопрос. Грантовые обязательства – это третья по значимости причина публикаций. Что же касается таких ответов, как «Стремление поделиться важными результатами» и «Желание утвердить свою концепцию/теорию», больше связанных с производством «чистого» научного знания, то эти ответы на четвертом и пятом месте среди мотиваций исследователей.



Рисунок 1. Мотивация публиковаться у казахстанских ученых

Что касается практик работы казахстанских ученых, как строится их работа, с кем они составляют команды?

Данные опроса, приведенные ниже, показывают, что большинство исследователей пишут работы в соавторстве.

Однако большинство не публикуется с зарубежным научным руководителем. Данные подтверждают утверждения С. Вухти, Б. Джонс, Б. Уззи о том, что современное научное знание не конструируется в одиночку (ссылка). 56,1% респондентов указали, что пишут все в соавторстве, а также 17,1% ответили, что написали большинство статей в соавторстве. Казахстан предпринимает различные меры, чтобы интегрироваться в глобальное научное сообщество, и казахстанские ученые воспроизводят практики работы, распространенные в мире.



Рисунок 2. Практики работы казахстанских ученых

Хищнические журналы. Большинство исследователей из казахстанского академического пространства имеют представление о том, что такое хищнический журнал. На вопрос «Знаете ли вы о существовании так называемых хищнических журналов?» большинство респондентов (71,3%) ответило, что знают, что это такое. Однако достаточно большая группа (21,3%) среди тех, кто публикует статьи в Scopus и/или Web of Science от казахстанской академии, не знают данного термина, не в курсе такой формулировки. Также высокий процент пропущенных ответов (7,4%). Распределения по незнакомым, что означает данный термин и высокий процент пропущенных ответов, могут указывать на достаточно большую группу исследователей, которые могут быть не в курсе существования хищнических, сомнительных журналов, не знают о проблематике данных публикаций.

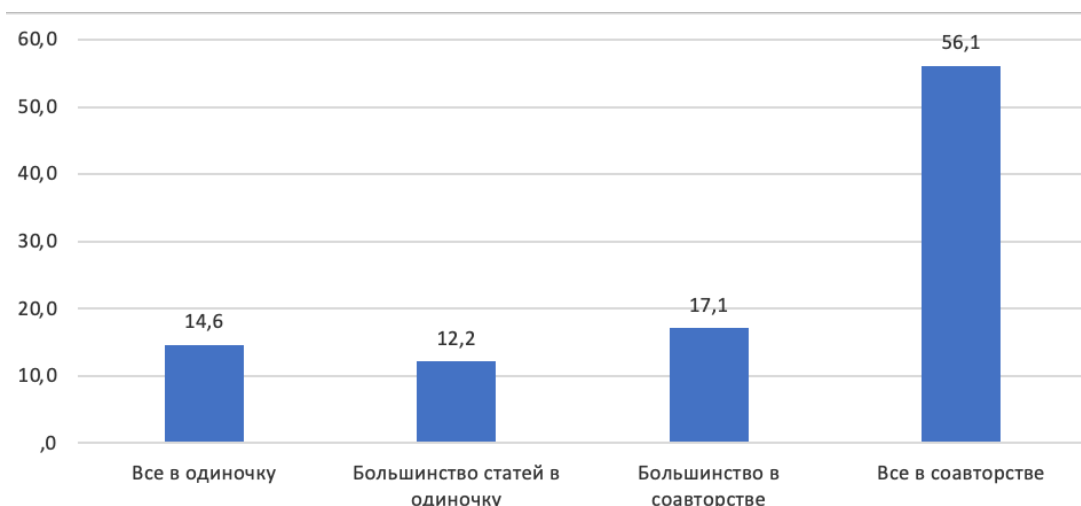

Рисунок 3. Информированность о хищнических журналах

Стратегии публикаций. Также в стратегиях публикаций наблюдаются интересные детали. Большинство респондентов ответили, что или выбирают научные издания по рекомендации коллег (41,5%), то есть привлекают научное сообщество в ближайшем окружении для поиска изданий. Или подают статьи в журналы, которые читают сами (22%). Однако 14,6% респондентов выбрали ответ «узнаю об изданиях через информационную рассылку/рекламу». Также 7,3% ответили, что оплачивают работу помощников/посредников. Данные стратегии могут указывать на практики хищнических публикаций.

Одна из характеристик хищнических журналов, как указывает Рихтиг Г., агрессивная реклама по электронной почте, высокие показатели приема публикаций, короткий срок в которой публикуются статьи. Хищнические журналы живут за счет авторов и держатся на рынке за счет постоянного, непрерывного производства статей. Поэтому они зачастую прибегают к навязчивой рекламе и стремятся опубликовать как можно больше людей в короткие сроки.



Рисунок 4. Стратегии публикаций казахстанских ученых

Посредники. Что касается посредников, или «помогаек», то это тоже косвенно указывает на некую девиантную стратегию. На вопрос «Пользуетесь вы обычно услугами посредников/помощников?» большинство исследователей ответило «нет» (42,6%). Достаточно большая группа респондентов пропустило этот вопрос – 33,6%. 23,8% респондентов ответили, что прибегали к помогающим структурам. Чуть больше 20% респондентов прибегали к услугам «помогаек». К услугам помогающих структур обычно прибегают ученые, слабо интегрированные в научное поле. Эти ученые испытывают трудности с публикацией, поэтому прибегают к помощи посредников. Индустрия хищных журналов, как и коррупция, часто полагается на «помощников». Эти посредники, часто отдельные лица или компании, обещают ученым, что их статьи будут опубликованы в журналах, индексируемых в Scopus. Данные опроса показывают, что достаточно большой процент (20%) прибегают к стратегиям, косвенно указывающим на хищническую публикацию.

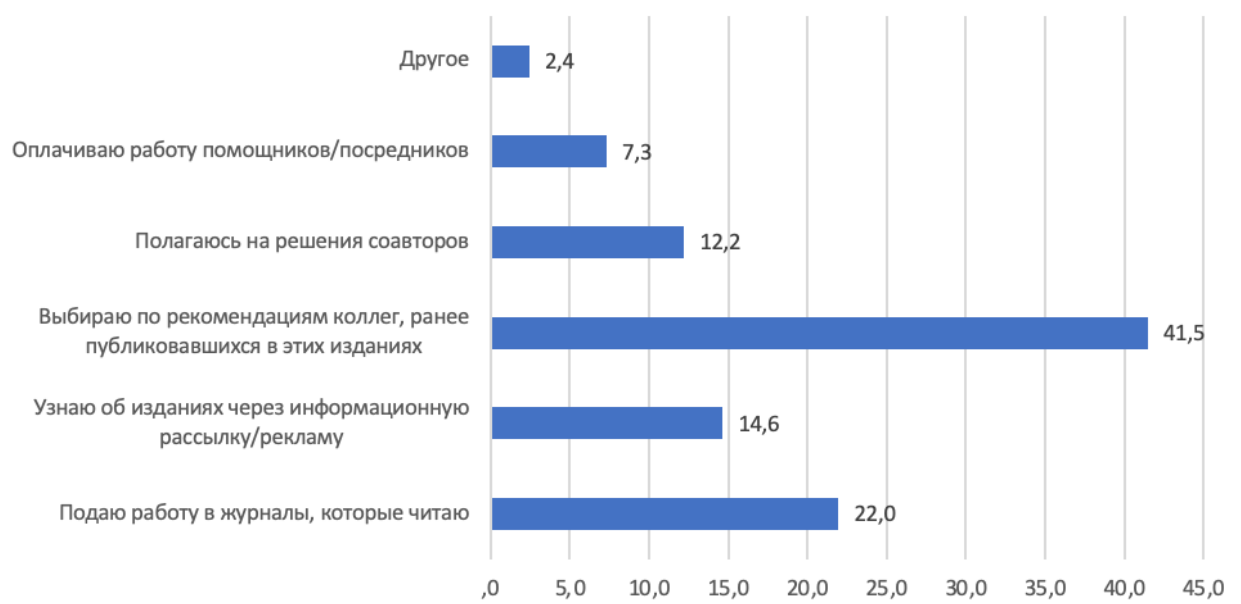

Рисунок 5. Работа с посредниками при научной публикации

Выводы и обсуждения

Определение хищнического журнала достаточно сложная вещь. Такие критерии, как взимание платы, открытый доступ, короткие сроки принятия статьи и публикации, большой объем выпускаемых статей, реклама могут быть показателем хищнического журнала. Все перечисленное, особенно в совокупности в одном журнале, может быть показателями хищничества. В условиях государственной политики, требующей публикаций в международных базах данных для получения научных степеней, значительное число исследователей ориентируются на эти требования как основной мотив. Государство активно участвует в построении научной среды. Хотя на первоначальных этапах меры, предпринимаемые государством, повлияли на рост хищнических публикаций, долгосрочные усилия по повышению стандартов могут способствовать улучшению качества научной среды.

Тем не менее, значительная доля ученых использует стратегии, которые могут указывать на хищнические практики, такие, как ориентация на рекламу или использование услуг посредников. Около 20% респондентов не знают, что такое хищнические журналы, что делает их уязвимыми для публикаций в низкокачественных изданиях. Эти данные подтверждают результаты исследований В. Махачека и М. Срхолеца, указывающих на высокую долю хищнических публикаций в Казахстане.

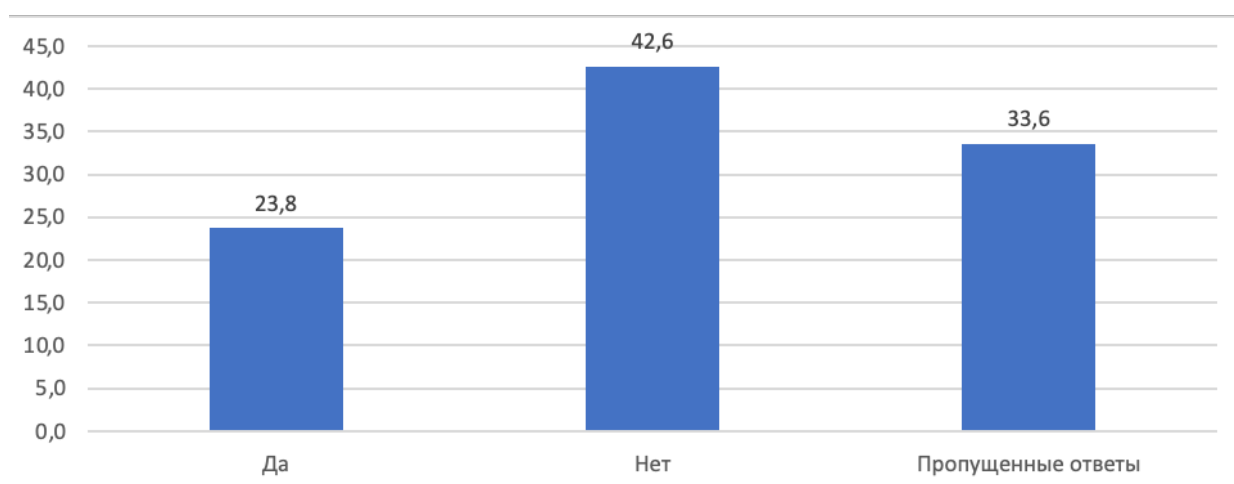
Для исправления ситуации необходимо повышать информированность ученых о проблеме хищнических журналов, а также продолжать развивать национальные и институциональные меры по борьбе с такими практиками. Важно, чтобы государственная политика и академическое сообщество работали сообща для создания условий для проведения качественных исследований и написания публикаций. Только таким образом можно создать устойчивую и эффективную научную среду, свободную от хищнических практик и способствующую развитию подлинного научного знания.

Данная статья написана при поддержке гранта Министерства науки и высшего образования РК, ИРН AP13068350.

Список литературы

1. Olof Hallonsten Stop evaluating science: A historical-sociological argument - . Social Science Information 1–20, February 2021, DOI:10.1177/0539018421992204
2. Wutchy, Jones, and Uzzi, 2007 The increasing dominance of teams in production of knowledge - Science 316 (5827), 1036-1039.
3. Peter Weingart & Niels Taubert “The Future of Scholarly Publishing” 2017 African Minds
4. G. Richtig,1,2, M. Berger, B. Lange-Asschenfeldt, W. Aberer, E. Richtig “Problems and challenges of predatory journals” Journal of the European Academy of Dermatology and Venereology published by John Wiley & Sons Ltd on behalf of European Academy of Dermatology and Venereology, 2018, DOI:10.1111/jdv.15039
5. Marcelo S. Perlin, Takeyoshi Imasato, Denis Borenstein - Is predatory publishing a real threat? Evidence from a large database study, Scientometrics (2018) 116:255–273
6. Manuel Bagues Mauro Sylos-Labini Natalia Zinovyeva «A Walk on the Wild Side: ‘Predatory’ Journals and Information Asymmetries in Scientific Evaluations», IZA Discussion Papers, No. 11041, Institute of Labor Economics (IZA), Bonn.
7. Vít Macháček, Martin Srholec Predatory publishing in Scopus: evidence on cross country differences Scientometrics (2021) 126:1897–1921 <https://doi.org/10.1007/s11192-020-03852->
8. D. Mills, and K. Inouye «Problematizing ‘predatory publishing’: A systematic review of factors shaping publishing motives, decisions, and experiences», – The Association for Learned and Professional Society Publishers, Learned Publishing 2021; 34: 89–104
9. Сокал А., Брикмон Ж. Интеллектуальные уловки. Критика современной философии постмодерна / Перевод с английского Анны Костиковой и Дмитрия Кралечкина. Предисловие С.П. Капицы. – М.: «Дом интеллектуальной книги», 2002. – 248 с. ISBN 5-7333-0200-3
10. Kelly D. Cobey, Manoj M Lalu, Becky Skidmore, Nadera Ahmadzai, Agnes Grudniewicz, David Moher “What is a predatory journal? A scoping review” [version 2; peer review: 3 approved] F1000Research 2018, 7:1001 Last updated: 19 DEC 2018
11. Bohannon, J. (2013). Who's Afraid of Peer Review? Science 342 (6154): 60-65.
12. Shen, C., & Björk, B. C. (2015). ‘Predatory’ Open Access: A Longitudinal Study of Article Volumes and Market Characteristics. BMC Medicine 13: 230.
13. Xia, J., Harmon, J. L., Connolly, K. G., Donnelly, R. M., Anderson, M. R., & Howard, H. A. (2015). Who publishes in ‘predatory’ journals? Journal of the Association for Information Science and Technology 66 (7): 1406-1417.

С.С. Казтаева

Еуразиялық интеграция институты, Астана, Қазақстан

Қазақстандық ғалымдардың жариялау практикасы: жыртқыш журналдар мен мемлекеттік саясаттың әсерін талдау

Аңдатпа. Мақалада жалған журналдардың өсіп келе жатқан проблемасы тұрғысынан қазақстандық ғалымдардың заманауи жарияланым тәжірибелері талданады. Ғылыми білімді цифрландыру және экономикаландыру сияқты жаһандық үрдістердің Қазақстанның академия-

лық ортасына әсері қарастырылуда. Қазіргі заманғы көрсеткіштер мен қол жетімділікті пайдаланғанына қарамастан, сапасыз материалдарды жиі жариялайтын жалған журналдар мәселесіне баса назар аударылады. Мақалада мұндай журналдардың өсу себептері мен салдары, соның ішінде мемлекеттік саясаттың әсері және ғылыми дәрежелерді қорғау үшін жарияланымдарға қойылатын талаптар талданады. Шен К. мен Бьорк Б. К., Ся Дж. зерттеулері бойынша жыртқыш журналдардың әлеуетті құрбаны ғылыми білімнің өндірістен алыс, дамушы елдермен нақты тәжірибесі жоқ жас ғалымдар болып табылады. 139 ғалым арасында жүргізілген эмпирикалық зерттеу жариялаудың негізгі мотиві мемлекеттік талаптарды орындау екенін анықтады. Сауалнама көрсеткендей, респонденттердің көпшілігі жалған журналдар туралы біледі, бірақ олардың бір бөлігі пошталық жарнамалар мен делдалдық қызметтер сияқты ықтимал тәуекелдерді көрсететін тәжірибелерді пайдаланады. Нәтижелер жариялау практикасы саласындағы хабардарлық пен білім беруді арттыру қажеттілігін, сондай-ақ Қазақстанда ғылыми жарияланымдардың сапасын қамтамасыз ету үшін стандарттарды жетілдіру керектігін көрсетеді.

Түйін сөздер: жалған, фейк журналдар, жариялану тәжірибесі, жариялау стратегиялары

S.S. Kaztayeva

Institute of Eurasian Integration, Astana, Kazakhstan

Publication practices of Kazakhstani scientists: Analysis of the impact of predatory journals and public policy

Abstract. The article analyzes the current publishing practices of Kazakhstani scientists in the context of the growing problem of predatory journals. It considers the impact of global trends, such as digitalization and economization of scientific knowledge, on the academic environment of Kazakhstan. The emphasis is on the problem of predatory journals, which, despite the use of modern metrics and open access, often publish low-quality materials. The article analyzes the causes and consequences of the growth of such journals, including the impact of government policy and publication requirements for the protection of scientific degrees. Based on the works of Shen K. and Bjork B.K., and Xia J. It is argued that the potential victims of predatory journals are young, inexperienced scientists, often from developing countries, remote from the production of scientific knowledge. An empirical study conducted among 139 scientists revealed that the main motive for publication is to comply with government requirements. The survey found that most respondents were aware of predatory journals, but some engaged in practices that could indicate potential risks, such as mailing list advertising and intermediary services. The results highlight the need for increased awareness and education on publication practices, as well as the necessity to improve standards for ensuring the quality of scientific publications in Kazakhstan.

Keywords: predatory journals, false, fake, dubious journals, publishing practices, publishing strategies

References

1. Olof Hallonsten Stop evaluating science: A historical-sociological argument - . Social Science Information 1–20, February 2021, DOI:10.1177/0539018421992204
2. Wutchy, Jones, and Uzzi, 2007 The increasing dominance of teams in production of knowledge - Science 316 (5827), 1036-1039.

3. Peter Weingart & Niels Taubert "The Future of Scholarly Publishing" 2017 African Minds

4. G. Richtig, M. Berger, B. Lange-Asschenfeldt, W. Aberer, E. Richtig "Problems and challenges of predatory journals" Journal of the European Academy of Dermatology and Venereology published by John Wiley & Sons Ltd on behalf of European Academy of Dermatology and Venereology, 2018, DOI:10.1111/jdv.15039

5. Marcelo S. Perlin, Takeyoshi Imasato, Denis Borenstein - Is predatory publishing a real threat? Evidence from a large database study, Scientometrics (2018) 116:255–273

6. Manuel Bagues Mauro Sylos-Labini Natalia Zinovyeva «A Walk on the Wild Side: 'Predatory' Journals and Information Asymmetries in Scientific Evaluations», IZA Discussion Papers, No. 11041, Institute of Labor Economics (IZA), Bonn.

7. Vít Macháček, Martin Srholec Predatory publishing in Scopus: evidence on cross country differences Scientometrics (2021) 126:1897–1921 <https://doi.org/10.1007/s11192-020-03852->

8. D. Mills, and K. Inouye «Problematising 'predatory publishing': A systematic review of factors shaping publishing motives, decisions, and experiences», – The Association for Learned and Professional Society Publishers, Learned Publishing 2021; 34: 89–104

9. Sokal A., Brikmon ZH. Intellektual'nyye ulovki. Kritika sovremennoy filosofii postmoderna Perevod s angliyskogo Anny Kostikovoy i Dmitriya Kralechkina. Predisloviya S.P. Kapitsy – M.: «Dom intellektual'noy knigi», 2002 – 248 s. ISBN 5-7333-0200-3 Kelly D. Cobey, Manoj M Lalu, Becky Skidmore, Nadera Ahmadzai, Agnes Grudniewicz, David Moher "What is a predatory journal? A scoping review" [version 2; peer review: 3 approved] F1000Research 2018, 7:1001 Last updated: 19 DEC 2018

10. Bohannon, J. (2013). Who's Afraid of Peer Review? Science 342 (6154): 60-65.

11. Shen, C., & Björk, B. C. (2015). 'Predatory' Open Access: A Longitudinal Study of Article Volumes and Market Characteristics. BMC Medicine 13: 230.

12. Xia, J., Harmon, J. L., Connolly, K. G., Donnelly, R. M., Anderson, M. R., & Howard, H. A. (2015). Who publishes in 'predatory' journals? Journal of the Association for Information Science and Technology 66 (7): 1406-1417.

Сведения об авторах

Казтаева С.С. – эксперт департамента политической экспертизы Института Евразийской интеграции, Астана, Казахстан.

Авторлар туралы мәлімет

Казтаева С.С. – Еуразиялық интеграция институты, саяси сараптама бөлімінің сарапшысы, Астана, Қазақстан.

Information about authors

Kaztayeva S.S. – Expert of the Department of Political Expertise of the Institute of Eurasian Integration, Astana, Kazakhstan.



МРНТИ: 04.51.25

Научная статья

DOI: <https://doi.org/10.32523/2616-6895-2024-148-3-340-357>

Анализ социально-экономических факторов позднего вступления в брак в контексте глобализации

М. Маульшариф¹, А. Ержанкызы²

¹Университет Нархоз, Алматы, Казахстан

²Satbayev University, Алматы, Казахстан

(E-mail: mira.maulsharif@narhoz.kz)

Аннотация. Позднее вступление в первый брак, рассматриваемый как элемент второго демографического перехода, представляет собой один из маркеров глобальных изменений в обществе. Однако данный элемент может варьироваться в зависимости от экономических возможностей в разных странах и от географического масштаба, в котором происходят изменения. Целью данного исследования является анализ воздействия глобальных экономических тенденций на временные изменения вступления в брак. Для глубокого осмысления и оценки различных материалов были использованы системный анализ и критическая интерпретация - оценка согласованности аргументации, выявление скрытых предпосылок, предвзятости и потенциальных проблем. Выбранную литературу анализировали с помощью программного обеспечения NVivo. В результате анализа в контексте глобализации было выявлено, что отсрочка брака у женщин рассматривается как проявление изменений в общественных ценностях, сдвигов в равенстве полов, а также как стремление к личной и профессиональной самореализации до принятия решения о браке, а способность женщин зарабатывать привела к стабильному росту их социального статуса и возможностей принятия решений. В некоторых регионах ухудшение трудоустроенности среди молодежи становится преградой для создания семей, это проявляется особенно среди мужчин. Несмотря на различия в этих тенденциях внутри обществ, зависящие от социально-экономической ситуации и культурных норм, общая картина свидетельствует о том, что сегодня у молодых людей больше возможностей выбора, чем когда-либо ранее.

Ключевые слова: глобализация, отсрочка брака, образование, экономические возможности, рынок труда, мобильность, занятость.

Введение

В условиях глобализации меняющаяся экономическая ситуация с возможностями трудоустройства и стабильности доходов играют ключевую роль в формировании решений людей относительно вступления в первый брак.

Социально-экономический контекст отсрочки брака и все вытекающие отсюда демографические вопросы в развитых странах безусловно сложен. Отсрочка брака является следствием процветающего общества и расширения потребительства, которые вызваны, в частности, высокими темпами экономического роста и глобализацией экономик, ростом внутренней и международной миграции, изменением структуры промышленности в сторону преобладания сферы услуг, развитием системы социального обеспечения, растущей долей бедных молодых людей в 1990-х годах, а также распространением информационных технологий [1]. Особенно научно-технический прогресс открывает множество новых возможностей для личностного роста и развития, оказывая влияние на демографические тренды.

Однако данное теоретическое объяснение может варьироваться в зависимости от экономических возможностей в разных странах и от географического масштаба, в котором происходят изменения, то есть между национальными государствами и субнациональными регионами. Сложные взаимосвязи между экономическими возможностями и отсрочкой брака подчеркивают важность достижения финансовой стабильности и карьерных перспектив до принятия решения о браке. Молодые люди ищут уверенность в своем трудоустройстве и стабильности дохода, рассматривая эти факторы как предпосылки для успешного и устойчивого брака. Стабильность дохода - ключевой фактор, влияющий на выбор времени для вступления в брак. Флуктуации на рынке труда могут повлиять на уверенность людей в своей финансовой готовности к браку. Неопределенность относительно стабильности дохода может привести к отсрочке планов на брак, поскольку люди отдадут приоритет достижению определенного уровня финансовой безопасности перед принятием брачных обязательств.

Таким образом, данная статья посвящена анализу воздействия глобальных экономических тенденций на временные изменения вступления в брак в разных регионах мира.

Основные положения

Сторонники концепции «второго демографического перехода» рассматривают рост возраста вступления в первый брак как часть модели прогресса, вызванной такими процессами, как эмансипация от традиционных социальных норм. Теория второго демографического перехода [см. 2]. подчеркивает важность идеационных изменений, лежащих в основе сдвигов в фертильности до уровней ниже воспроизводства, и сопутствующих изменений в браке и семейных тенденциях. Как одна из ключевых теоретических концепций современной отсрочки первого брака, связанного с ним снижения фертильности в европейских обществах, рамка второго демографического

перехода была принята множеством эмпирических исследований в других частях западного мира и с недавнего времени в некоторых частях Азии (таблица 1). Исследования показывают, что существует явная взаимосвязь между экономическими возможностями, финансовой стабильностью, карьерными перспективами и отсрочкой брака.

По сравнению с демографическим опытом других стран Центральной Азии, Казахстан предоставляет важный эмпирический и теоретический кейс для изучения применимости второго демографического перехода в контексте глобальных трендов.

Литературный обзор

Увеличение возраста вступления в первый брак может рассматриваться как один из маркеров глобальных изменений в обществе [3]. Oropesa and Landale отмечают, что отказ от брака «основан на сложном наборе взаимосвязанных социальных, экономических и культурных изменений» [4]. Ряд авторов описывает изменение традиционных норм и ценностей, связанных с институтом брака, как процесс деинституционализации. Этот процесс объясняется сложным и взаимосвязанным набором социальных сил, включающих экономические, социальные и культурные изменения и проявляющиеся в снижении рождаемости, увеличении возраста при браке, высоких уровнях разрушения браков, растущем разрыве между браком и рождением детей [5].

В условиях глобализации на увеличение возраста вступления в брак повлияли такие факторы, как рост образовательных возможностей и потребность в профессиональной безопасности и статусе [6,7, 8].

M.Mills, H-P.Blossfeld, T.Klijzing изучили влияние глобализации на ранний период жизни молодежи в 14 странах и, согласно утверждению авторов, это время приобретает характер неопределенности. При этом глобализация рассматривалась как (1) интернационализация рынков, (2) быстрое усиление конкуренции на основе дерегулирования, приватизации и либерализации, (3) ускоренное распространение знаний и новых ИКТ и (4) растущее значение рынков и их зависимость от случайных потрясений [10]. В ответ на вызовы глобальной экономики молодежь развивает рациональные реакции, вырабатывает разнообразные поведенческие стратегии, такие, как отсрочка брака на более поздний возраст, множественность ролей, гибкое партнерство и стратегии с учетом гендерной специфики, особенно в обществах, где кормильцами являются мужчины [11].

Увеличение числа людей, откладывающих вступление в первый брак на более поздний возраст, наблюдается в настоящее время во многих странах мира. В Европейском континенте на изменение традиционных временных рамок и ожиданий в отношении брака, детей и стабильности в жизни молодых людей повлияли их мобильность [12] и отсрочка перехода во взрослую жизнь [12, 13].

Второй демографический переход в Восточной Азии был подвержен сложному взаимодействию экономических, социальных и культурных факторов, включая семейные ценности. Увеличение возраста вступления в брак привело к снижению рождаемости в регионе, что является результатом изменений в образовании, трудовой активности и культурных представлений о браке [7].

Поскольку экономика претерпевает постоянные изменения и технологические достижения, характер возможностей трудоустройства изменился. Спрос на конкретные навыки колеблется, что приводит к проблемам в обеспечении стабильной занятости. Эта нестабильность влияет на процесс принятия решений людьми, планирующими вступить в брак, поскольку они стремятся к стабильной карьере и финансовой безопасности, прежде чем вступать в партнерство на всю жизнь [14]. Заработок более важен для возможностей мужского брачного рынка, и возможность вступления в брак мужчины зависит от стабильной занятости или минимального уровня заработка [15].

Эпоха глобализации изменила структуру занятости, создав динамичный рынок труда и актуализируя место молодежи на рынке труда и вопросы занятости. В частности, молодые люди, особенно из стран Центральной и Восточной Европы, приняли образ жизни, в котором мобильность, включая путешествия, работу и учебу в разных местах, является фундаментальным аспектом их существования. Вместо того, чтобы рассматривать миграцию как временное или исключительное событие, эти люди сделали мобильность регулярной и ожидаемой частью своей жизни [12].

Исследование Matsuda et al. выявило статистическую связь между экономическими возможностями и решением вступить в брак. В Японии, Южной Корее, как и на Западе, в последние годы отмечается ухудшение трудоустроенности среди молодежи, что становится препятствием для создания семей, особенно среди мужчин. Люди с низким доходом, нестабильной занятостью и без высшего образования все реже вступают в брак, а рост числа высокообразованных индивидов существенно изменяет динамику рынка труда, приводя к сокращению браков, особенно у мужчин, и оказывая влияние на формирование семей в контексте традиционных гендерных норм [16]. Многие исследования включают в свой анализ гендерный аспект [8, 15, 16, 18, 19]. Smock сообщает, что «растущая экономическая независимость женщин или растущие возможности для выживания и благополучия отдельно от мужчин играют роль в отказе от брака, который мы наблюдаем в Соединенных Штатах и других промышленно развитых странах» [5].

Способность женщин зарабатывать, особенно на Западе, способствует стабильному росту их социального статуса и возможностей принятия решений. Хотя внутри обществ существует вариативность относительно этих тенденций, общая картина показывает, что сегодня есть больше выбора, чем когда-либо ранее. Однако эти выборы практически никогда не принимаются индивидуально. Вместо этого решения о занятости, миграции, браке, гендерных ролях и заботе о детях подвержены влиянию семейной жизни и местной культуры [14].

Растущая неопределенность в отношении экономического и социального развития является отличительной чертой глобализации в странах с развитой экономикой. Неопределенность работы приводит к более высокой вероятности отложить или отказаться от партнерских отношений и родительских обязанностей. А. Lebaro, и L. Jamieson также изучили неблагоприятные для семьи и гендерно-неравные рабочие места, на которых женщинам сложно совмещать работу и семейные обязанности [13].

Нестабильная занятость в развитых странах, изменения в трудовых отношениях оказывают глубокое влияние на семейный переход молодых людей, особенно молодых мужчин [18].

В арабо-мусульманских странах также наблюдается стремление анализировать демографическую ситуацию в контексте глобальных экономических трендов. Krafft&Assaad установили, что в Египте и Тунисе для мужчин занятость, особенно качественная занятость, связаны с более быстрым переходом к браку. Для женщин прошлый, но не текущий статус занятости связан с более быстрым переходом к браку [17].

В Иране увеличенный доступ к образованию для женщин, независимо от социоэкономического статуса, привел к более высоким образовательным амбициям и увеличенным экономическим затратам на брак из-за ограниченного доступа к образованию после заключения брака [8].

Данные Малайзийского института исследований по старению Университета Путра показывают, что поздний брак – это тренд, затрагивающий как мужчин, так и женщин. Согласно данным исследования «Корреляты и последствия позднего брака в Малайзии» Национального управления народонаселением и развития семьи, средний возраст брака для мужчин увеличился с 25,5 лет в 1970 году до 28,0 лет в 2010 году. Данные от Департамента статистики Малайзии (DOSM) показывают, что средний возраст первого брака женщины в стране увеличился с 23,5 лет в 1980 году до 28,1 лет в 2020 году [19].

В отличие от некоторых западных культур, в латиноамериканских странах существует небольшая связь между браком и экономическим развитием [20]. Страны Южного Конуса демонстрируют модель брака, наиболее близкую к современной западноевропейской модели, характеризующуюся более высоким возрастом вступления в первый брак, что связано со структурными социальными изменениями, повышением уровня образования, урбанизацией и участием женщин в процессе экономического роста [21].

Таким образом, возникает исследовательский вопрос «Какие влияния имеют глобальные экономические изменения на тенденции откладывания брака в различных частях континента, и как эти тенденции коррелируют с изменениями в семье, а также с культурными ориентациями к браку?»

Гипотезы исследования:

1. Экономические изменения, такие, как рост мобильности рабочей силы и доступ к мировым рынкам, могут формировать решения относительно времени, которое люди готовы уделять карьере, отсрочив создание семьи.

2. Экономическая нестабильность (неопределенность на рынке труда), вызванная глобальной конкуренцией на рынке труда, может повлиять (замедлить) на решение людей о времени и возможности создания семьи.

3. Распространение и обмен идеями, ценностями и культурными практиками, вызванные глобализацией, влияют на социокультурные нормы относительно возраста первого брака, ролей мужчин и женщин в семье, что в свою очередь отразится на решениях людей относительно создания семьи.

Материалы и методы

В этот систематический обзор литературы вошли статьи, опубликованные в 2000–2022 годах и доступные на сайтах onlinelibrary.wiley.com и scholar.google.com, в которых

рассматриваются различные аспекты изменения возрастных трендов в создании семей, прямо и косвенно связанные с экономическими возможностями в условиях глобализации. Исследователи в области изменения семейных ценностей, обусловленных глобальной тенденцией экономики, обычно считают статьи, опубликованные в журналах Wiley-Blackwell, высококачественными публикациями. В качестве ключевых слов были выбраны «отсрочка брака» и «экономические возможности». Предметная область была уточнена до «глобальные тенденции экономики и отсрочки брака». Были включены публикации, охватывающие как теоретический анализ, так и исследования, основанные на количественных и качественных методах, а также аналитические обзоры. В результате в окончательный систематический обзор были включены 28 журнальных статей; 14 из них описали эмпирические исследования и аналитические обзоры (табл. 1). Пул статей отбирался на основе любого из двух критериев: (1) исследования, поясняющие социально-экономические причины/факторы отсрочки вступления в первый брак молодых людей; (2) эмпирический анализ связи образовательных и профессиональных возможностей молодых людей с решениями, связанными с вступлением в брак в контексте глобализации. В аналитические исследования вошли только те, которые обсуждали факторы социоэкономических обстоятельств, культурных норм и динамики занятости мужчин и женщин. Выбранную литературу анализировали с помощью программного обеспечения NVivo. Обсуждены принципы тематического анализа и установлена схема кодирования для изучения социально-экономических факторов позднего вступления в брак в различных частях мира, представленная в таблице 1. Поиск эмпирических данных по Казахстану был осложнен фактическим отсутствием опубликованных результатов исследований. Поскольку в публикациях Wiley-Blackwell отсутствовали статьи о Казахстане, в список были включены Национальные Доклады «Молодежь Казахстана-2022», в которых содержались тематические исследования по различным аспектам молодежи. Был применен критический анализ как метод, который применяется для глубокого осмысления и оценки социологических интерпретаций данных с целью выявления предположений, аргументационных линий, контекстов.

Таблица 1

Кодирование статей по отсрочке брака, включенное в обзор

| № | Авторы | Методы | Результат: связь экономических изменений и возможностей с поздним вступлением в первый брак |
|---|---|---|--|
| | 1 | 2 | 3 |
| 1 | Maclean, Covington and Sikora Kessler, 2016 | Национальный лонгитюдный опрос молодежи 1979 года | Мужчины, окончившие обучение, когда уровень безработицы в штате был высоким, с меньшей вероятностью вступят в брак и заведут детей в возрасте 45 лет |

| | | | |
|---|--|---|---|
| 2 | McNicoll, 2006 | Качественный метод исследования, характеризуемый как «случайный эмпиризм» или «криминалистическое повествование». Он опирается на исторический анализ и исследования по конкретной стране для изучения демографического перехода и его связи с экономическим и социальным развитием | Отсрочка и невступление в брак распространены среди городского или образованного населения в Сингапуре, Таиланде и Филиппинах |
| 3 | Lebano and Jamieson, 2020 | Качественное исследование женщин в разных социально-экономических условиях, в возрасте от 30 до 35 лет | Среди причин: недружественные к семье и гендерно-неравные рабочие места. |
| 4 | Piotrowski, Kalleberg, and Rindfuss, 2015 | Анализ истории событий: ретроспективные данные истории жизни, охватывающие 21-летний период с 1988 по 2009 год | Влияние опыта непостоянной работы на время вступления в брак и его корреляция с полом |
| 5 | King, 2018 | Обзор литературы и теоретический анализ существующих исследований новых европейских молодежных мобильностей | Отсрочка конкретных планов относительно брака носит прогрессивный характер и часто взаимосвязана с внешними экономическими и культурными факторами |
| 6 | Smock, 2004 | Обзор и синтез существующих исследований и научных работ по теме брака и изменений в семье | Социально-экономические взгляды на рост и упадок брака; Основные факторы, способствующие деинституционализации брака |
| 7 | Torabi, F., Baschieri, A., Clarke, L. and Abbasi-Shavazi, M.J. (2013), | Модель дискретного риска | Социально-экономические изменения, такие, как послевоенный экономический рост, урбанизация и возросшие экономические устремления, способствовали позднему вступлению в брак |
| 8 | Lappegård T, Klüsener S, Vignoli D. | Многоуровневый анализ: данные опросов 16 европейских стран | Тенденция молодежи откладывать брак связана с уровнем доступа к экономическим ресурсам: растущий уровень неопределенности связан с усилением глобальной конкуренции; люди с более низким уровнем образования особенно страдают от снижения гарантий занятости и ослабления защиты заработной платы из-за процессов глобализации |

| | | | |
|--|--------------------------------------|---|--|
| 9 | Burstein, 2007 | Комбинация качественных и количественных подходов | Существуют некоторые свидетельства небольшого влияния налогов на сроки вступления в брак, но данные неоднозначны для мужчин и женщин |
| 10 | Lesthaeghe, 2010 | Сочетание количественного и качественного подходов: широкий спектр источников данных, включая демографические опросы, исследования мировых ценностей | Модели SDT на макроуровне (Японии, Южной Кореи, Гонконга, Сингапура и Тайваня): национальные тенденции откладывания вступления в брак и родительства |
| 11 | Heaton, Forste and Otterstrom, 2002) | Сочетание анализа данных опроса, анализа выживаемости и многомерного моделирования для изучения влияния образования и места жительства на сроки смены семей | Образование существенно задерживает семейный переход в Латинской Америке. Исследования выявили тесную связь между образованием и переходом к браку и деторождению в регионе |
| 12 | Lauer and Yodanis, 2010 | Обзор существующей литературы и применение новых институциональных подходов к изучению брака | Идеи нового институционализма в социологии и экономике к частному случаю брака |
| 13 | Gould, 2008. | Вторичный анализ и оценка перспективной модели решений о браке и карьере молодых людей в возрасте от 16 до 39 лет | Анализ последовательных и совместных решений об образовании, работе, выборе профессии и вступлении в брак белых мужчин в возрасте от 16 до 39 лет показывают, что мужчины вкладывают больше в образование и работу «белым воротничком» (по сравнению с работой «синим воротничком»), чтобы увеличить свои шансы жениться на работающей женщине или женщине с высшим образованием |
| 14 | Glenn, Uecker & Love, 2010 | Использованы пять различных американских БД, выборка респондентов в возрасте 18 лет и старше, проживающих в домохозяйствах в 48 прилегающих районах | Большинство людей мало или ничего не выигрывают в плане успешности брака, откладывая его за пределы средних двадцатых лет |
| Примечание – составлено автором на основе источников 1-28. | | | |

Результаты и обсуждение

С 1995 года средний возраст вступления в первый брак во всем мире увеличился на один год как для мужчин, так и для женщин; более того, более половины браков заключаются после 30 лет во многих развитых странах [22]. На рисунке 1 представлена

динамика среднего возраста женщин при вступлении в брак, начиная с 1990 года в странах ОЭСР. Отсрочка брака у женщин рассматривается как проявление изменений в общественных ценностях, сдвигов в равенстве полов, а также как стремление к личной и профессиональной самореализации до принятия решения о браке [23]. Самый значительный рост произошел в Латинской Америке и странах Карибского бассейна. У мужчин этот показатель увеличился с 26 в 1995 году до 28 в 2015 году, а у женщин - с 23 в 1995 году до 26 в 2015 году (см. рисунок 2).



Рисунок 1 – Средний возраст женщин при вступлении в брак, лет

Примечание: Составлено на основе источника: Our World in Data. <https://ourworldindata.org/marriages-and-divorces>¹.

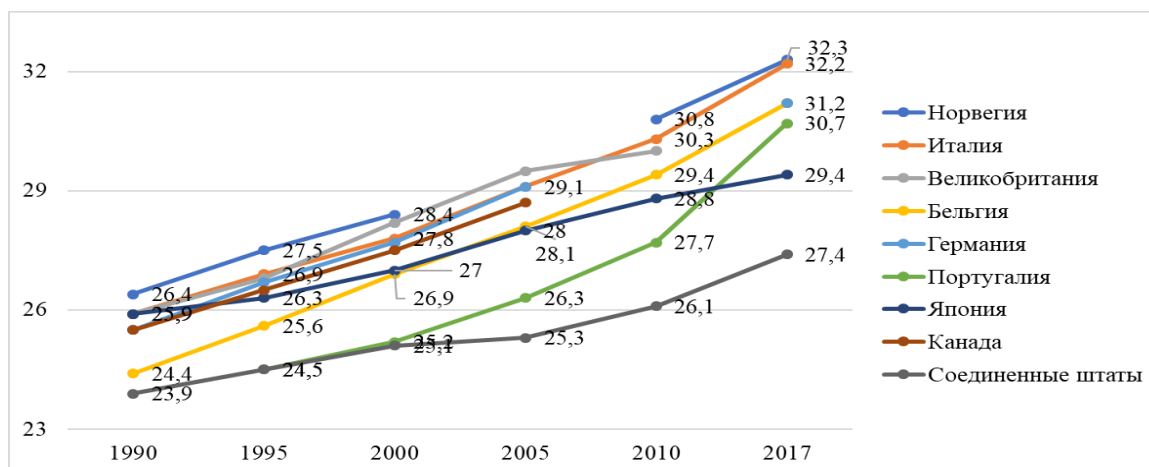

Рисунок 2 – Средний возраст вступления в первый брак в некоторых странах Латинской Америки и Карибского бассейна

¹Доступные данные да 2017 г.

Примечание: Составлено на основе источников:

*<https://www.nacion.com/el-pais/mas-costarricenses-rehuyen-el-matrimonio/N3KAEQUWBHCPOWL2E47IVQKJ4/story/>

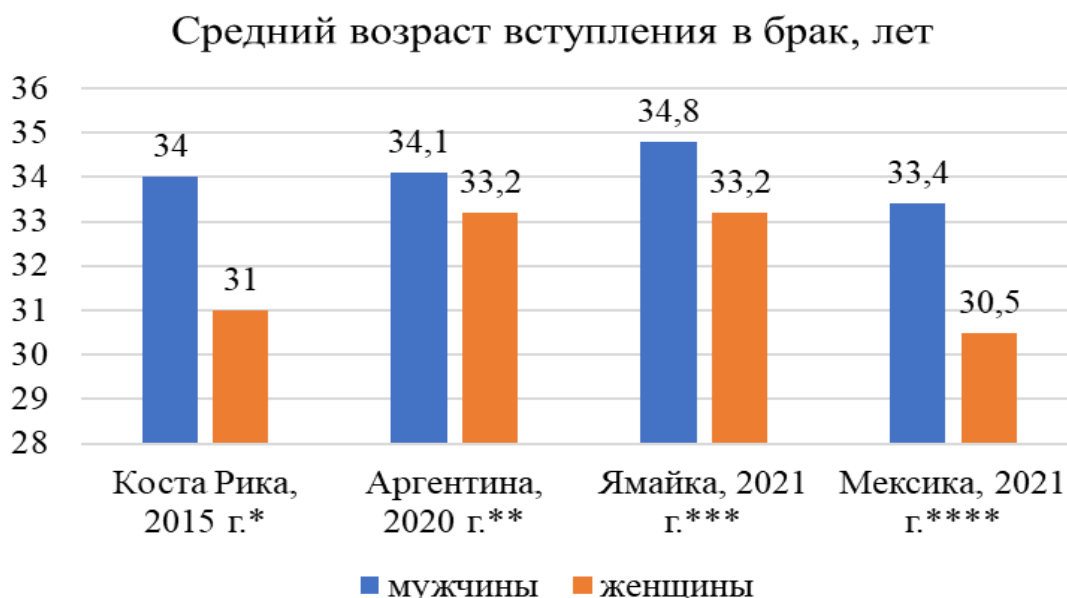
**<https://www.lanacion.com.ar/sociedad/a-que-edad-se-casan-los-portenos-y-otras-curiosidades-nupciales-nid1937764/>

*** Our World in Data. <https://ourworldindata.org/marriages-and-divorces>

**** Our World in Data. <https://ourworldindata.org/marriages-and-divorces>

Европейская экономическая основа «единого рынка» предоставила молодым людям возможности искать работу и улучшить свою жизнь в разных частях континента. Вследствие этого тенденции к индивидуализации в западном мире, где биографии молодых людей становятся более отдельными и оторванными от традиционных структур семьи, класса и карьеры, еще больше усилились [24]. Многие молодые люди откладывают брак и установление стабильных средств к существованию из-за различных соображений, связанных с образом жизни, мобильностью, материальными ресурсами и доступом к жилью [24, 25, 26, 27]. Расширение испаноязычного населения в Соединенных Штатах, вероятно, будет продолжаться, и этот демографический сдвиг окажет значительное воздействие на будущее брака и семейной жизни. Например, у испаноязычного населения выше уровень внебрачных рождений детей и ниже уровень браков по сравнению с неиспаноязычным населением, что может способствовать отступлению от брака. Однако испаноязычное население обладает сильной культурной ориентацией в пользу брака, что может способствовать сохранению брака в долгосрочной перспективе [23].

Согласно исследованию, мужчины, работающие на непостоянной основе в Японии, более склонны откладывать свадьбу. Вероятность того, что мужчина с постоянной работой вступит в брак в любой данный год, составляет 8%, в то время как у мужчины с непостоянной работой вероятность снижена до 3%. Если мужчина не работает или не учится, вероятность вступления в брак дополнительно снижается до 2%, а если он учится, она уменьшается до 1%. Этот эффект более выражен у мужчин, чем у женщин. Традиционная модель брака с мужчиной-кормильцем и женщиной-домохозяйкой, а также жесткие гендерные нормы в Японии могут столкнуться с вызовами из-за увеличенной зависимости от нестабильных и временных форм труда. Этот сдвиг в структуре занятости может привести к тому, что женщины вообще откажутся от брака, так как теперь у них больше возможностей для образования и трудоустройства, чем раньше [18]. Кроме того, исследование указывает на потенциал общественных изменений, таких, как увеличение привлекательности для потенциальных супругов женщин с доходом, и инициативы правительства, направленные на то, чтобы женщины «сияли» в экономике как часть стратегии роста. Эти изменения могут повлиять на традиционное распределение домашнего труда и сочетание ролей матери и работницы [6, 28].

В данном исследовании за основу анализа в казахстанском контексте возможной взаимосвязи отсрочки брака и социально-экономическим положением молодежи был взят национальный доклад «Молодежь Казахстана» за 2022 год. В докладе

подчеркивается, что устоявшиеся культурные и социальные нормы могут значительно влиять на поведение в браке, порой даже преобладая над влиянием экономических факторов. К примеру, в Казахстане брак часто воспринимается как основной атрибут зрелости или социального статуса, что может быть не связано с экономической готовностью [29, с.160]. По мнению казахстанских экспертов, «отход от традиционной модели семьи, которая обещала физическую безопасность, обусловлен необходимостью создания дружественной и эмоционально безопасной атмосферы для обоих полов в семье. Как для женщин, так и для мужчин важна дружественная атмосфера в семье, где они рассматриваются не только как кормильцы, но и как личности со своими эмоциональными потребностями. Это сложно достичь в условиях вертикальной иерархии традиционной семьи, что порождает конфликты. Кроме того, раннее вступление в брак приводит к тому, что молодые и незрелые люди оказываются материально и морально зависимыми от родственников» [30].

В этом контексте более показательным является косвенный анализ причин разводов в стране. Доклад указывает, что среди причин роста числа разводов также указываются социально-экономические условия [29, с. 161]. И так, что касается собственно социально-экономического положения молодежи, то, несмотря на общее уменьшение численности молодёжного населения в стране, молодёжь в Казахстане в настоящее время составляет примерно 40% рабочей силы. Согласно национальному докладу, зафиксировано стабильное сокращение занятости среди сельской молодежи, включая период до пандемии COVID-19. В 2020 году снижение численности занятой молодёжи в стране было преимущественно обусловлено снижением данного показателя в городских районах [29, с. 194].

Предположительно, миграция из страны в поисках работы значительно влияет на второй демографический переход. Согласно официальной статистике 2021 года, из Казахстана эмигрировали 23 885 человек, из которых 5,3% указали поиск работы как основную причину убытия [29, с. 195]. Однако представляется вероятным, что среди оставшихся 94,2%, указавших другие причины, также могли быть скрыты экономические мотивы, такие, как низкий уровень заработной платы в стране, экономическая нестабильность и финансовая неопределенность. Наши предположения подтверждаются данными опроса, среди наиболее важных факторов при выборе места работы респонденты указали на первом месте уровень заработной платы - 62,0% опрошенных, возможность профессионального роста была отмечена 33,9% респондентами, а стабильность и надежность работы - 32,6%.

В докладе также отмечается, что в среднем каждый пятый респондент убежден, что без знакомств невозможно устроиться на работу. Кроме того, из каждых десяти молодых людей один не уверен в возможности найти работу из-за низкого спроса на профессию, которую он выбрал. Особенно это заметно среди респондентов старшей возрастной когорты (24–28 лет), где доля таких мнений составляет 13,7%. Менее половины молодежи считают, что могут устроиться по выбранной специальности, и только 13,5% из них уверены в том, что без труда найдут работу [29, с.196]. Согласно данным социологических исследований, указанных в национальном докладе, наши предположения косвенно подтверждаются также тем фактом, что не просто стремление к образованности, но и поиск качественного образования после первого образования с целью достижения экономического благополучия может являться одной из причин

отсрочки брака. Так, 21,5% респондентов планируют продолжить обучение по той же специальности, но на более высоком уровне. Основной мотивацией для продолжения обучения является стремление к карьерному и профессиональному росту, что подтверждается 46,8% опрошенных. Для каждого пятого респондента главной причиной дальнейшего образования является желание финансового роста.

Мы допускаем, что эти факторы также могут коррелировать с поздним вступлением в брак несмотря на то, что казахстанская молодежь ставит на первое место семейные ценности среди других и при этом наблюдается рост среднего возраста вступления в первый брак [29, с.159].

Измерение влияния экономических факторов на отсрочку вступления в брак в нашей стране является сложной задачей из-за отсутствия достоверной, систематической и регулярно обновляемой статистики и данных, касающихся экономических условий и моделей брачного поведения. Проблема усугубляется тем, что данные о доходах, занятости и других экономических показателях могут быть неполными, что усложняет проведение анализа взаимосвязи между брачным поведением и экономическими факторами, влияющими на него. Значительные различия между регионами, городской и сельской местностью, доступом к качественному высшему образованию и рынком труда затрудняют установление общих закономерностей или сравнение между различными группами населения. Поэтому мы полагаем, что необходимо провести более глубокое исследование, включающее в том числе экономические составляющие, не ограничиваясь только традиционными социально-культурными факторами.

Заключение

Взаимодействие глобализации, перспективы трудоустройства и стабильности дохода могут влиять на решения людей о времени вступления в брак. Исследования показывают, что задержка возраста первого брака на 1 год снижает рождаемость на 20% одного ребенка [27]. Задержка в образовании и законы о браке также влияют на возраст вступления в брак, но структурные и экономические изменения могут быть важнее, чем политические изменения. Несмотря на распространенное мнение о связи брака с экономической стабильностью, исследования показывают, что факторами, влияющими на этот выбор, являются экономические возможности различных стран и расширение роли женщин в образовании и рынке труда [26].

Безусловно то, что легко объяснимо в рамках теории глобализации экономических паттернов и постмодернизации для одного региона, например, западноевропейских стран, не всегда может быть однозначно применимо к другим регионам мира. Это противоречие может быть обусловлено социально-экономической, в особенности культурной спецификой стран региона, включая Казахстан.

Вместе с тем, следует отметить, что данное исследование имеет следующие ограничения: в статье признается важность влияния экономических факторов для анализа изменений в семейно-брачной сфере, однако необходимо также учитывать сложность культурной динамики в формировании демографических тенденций; далее несмотря на использование ретроспективных данных, необходимо признать недостаточность сопоставимых статистических данных; обычно демографические

данные считаются лучшим источником из-за высокого уровня контроля качества и совместимости.

Эти ограничения указывают на необходимость продолжения исследований и детального анализа для дальнейшего понимания сложности демографических переходов и их экономических, социальных и культурных основ, учитывая, что глобализация оказывает влияние на образ жизни и ценности людей, в том числе на планы создания семьи.

Информация о финансировании. Данное исследование проведено в рамках грантового финансирования на 2023-2025 гг. по теме (ИРН AP19680642) «Глобализация и глокализация в трансформации идентичности казахстанской молодежи».

Благодарность, конфликт интересов

Автор(ы) заявили об отсутствии потенциального конфликта интересов в отношении исследования, авторства и/или публикации данной статьи.

Вклад авторов

М. Маульшариф – концепция и написание научной статьи.

А. Ержанкызы – сбор и систематизация научной литературы, работа над текстом статьи.

Список литературы

1 Atoh, M. (2008), Family Changes in the Context of Lowest-Low Fertility: The Case of Japan. *International Journal of Japanese Sociology*, 17: 14-29. <https://doi.org/10.1111/j.1475-6781.2008.00109.x>

2 Lesthaeghe, R. (2010), The Unfolding Story of the Second Demographic Transition. *Population and Development Review*, 36: 211-251. <https://doi.org/10.1111/j.1728-4457.2010.00328.x>

3 Blum, D.W. (2015). The Social Process of Globalization: Return Migration and Cultural Change in Kazakhstan. <https://doi.org/10.1017/CBO97813164241933>

4 Oropesa, R. S., & Landale, N. S. (2004). The future of marriage and Hispanics. *Journal of Marriage and Family*, 66, 901-920.

5 Smock, P.J. (2004), The wax and wane of marriage: Prospects for marriage in the 21st century. *Journal of Marriage and Family*, 66: 966-973. <https://doi.org/10.1111/j.0022-2445.2004.00066.x>

6 Lauer, S. and Yodanis, C. (2010), The Deinstitutionalization of Marriage Revisited: A New Institutional Approach to Marriage. *Journal of Family Theory & Review*, 2: 58-72. <https://doi.org/10.1111/j.1756-2589.2010.00039.x>

7 McNicoll, G. (2006), Policy Lessons of the East Asian Demographic Transition. *Population and Development Review*, 32: 1-25. <https://doi.org/10.1111/j.1728-4457.2006.00103.x>

8 Torabi, F., Baschieri, A., Clarke, L. and Abbasi-Shavazi, M.J. (2013), Marriage Postponement in Iran: Accounting for Socio-economic and Cultural Change in Time and Space. *Popul. Space Place*, 19: 258-274. <https://doi.org/10.1002/psp.1710>

9 Gündoğdu, A. and Bulut, S. (2022) The Positive and Negative Effects of Late Marriage. *Open Journal of Depression*, 11, 63-71. doi: 10.4236/ojd.2022.114005

10 Mills, Melinda & Hans-Peter, Blossfeld & Klijzing, Erik. (2005). Becoming an adult in uncertain times: a 14-country comparison of the losers of globalization.

- 11 Blossfeld H-P, Klijzing E, Mills M, & Kurz K (Eds.). (2005). *Globalization, Uncertainty and Youth in Society* New York, NY: Routledge.
- 12 King R. Theorising new European youth mobilities. *Popul Space Place*. 2018; 24:e2117. <https://doi.org/10.1002/psp.2117>
- 13 Lebano, A. and Jamieson, L. (2020), Childbearing in Italy and Spain: Postponement Narratives. *Population and Development Review*, 46: 121-144. <https://doi.org/10.1111/padr.12313>
- 14 Trask, B.S. (2011). *Globalization and Families : Meeting the Family Policy Challenge*.
- 15 Maclean, J.C., Covington, R. and Sikora Kessler, A. (2016), Labor market conditions at school-leaving: long-run effects on marriage and fertility. *Contemp Econ Policy*, 34: 63-88. <https://doi.org/10.1111/coep.12113>
- 16 Shigeki Matsuda, Takayuki Sasaki, Jaeyoul Shin & Jihey Bae (2023) Deterioration in youth employment, social contexts, and marriage decline in Japan and South Korea, *Asian Population Studies*, DOI: 10.1080/17441730.2023.2211402
- 17 Krafft, C., & Assaad, R. (2020). Employment's Role in Enabling and Constraining Marriage in the Middle East and North Africa. *Demography*, 57(6), 2297–2325. <https://doi.org/10.1007/s13524-020-00932-1>
- 18 Piotrowski, M., Kalleberg, A. and Rindfuss, R.R. (2015), Contingent Work Rising: Implications for the Timing of Marriage in Japan. *Fam Relat*, 77: 1039-1056. <https://doi.org/10.1111/jomf.12224>
- 19 The Star: More women are delaying marriage. Here's why and why it matters <https://worldnewsday.org/the-star-more-women-are-delaying-marriage-heres-why-and-why-it-matters/>
- 20 Fussell, E. & Palloni, A. (2004). Persistent marriage regimes in changing times. *Journal of Marriage and Family*. 66(5), 1201-1213.
- 21 Maubrigades S. (2015) Connections between women`s age at marriage and social and economic development. https://www.dedicaciontotal.udelar.edu.uy/adjuntos/produccion/991_academicas_academicaarchivo.pdf
- 22 Carroll, J. (2017). *Delaying Marriage: The Trends and the Consequences*. Ensign, 24-27.
- 23 Pessin L. (2018). Changing Gender Norms and Marriage Dynamics in the United States. *Journal of marriage and the family*, 80(1), 25–41. <https://doi.org/10.1111/jomf.12444>
- 24 Lappegård T, Klüsener S, Vignoli D. Why are marriage and family formation increasingly disconnected across Europe? A multilevel perspective on existing theories. *Popul Space Place*. 2018; 24:e2088. <https://doi.org/10.1002/psp.2088>
- 25 Burstein, N.R. (2007), Economic influences on marriage and divorce. *J. Pol. Anal. Manage.*, 26: 387-429. <https://doi.org/10.1002/pam.20257>
- 26 Heaton, T.B., Forste, R. and Otterstrom, S.M. (2002), Family transitions in Latin America: first intercourse, first union and first birth. *International Journal of Population Geography*, 8: 1-15. <https://doi.org/10.1002/ijpg.234>
- 27 Gould E. D. (2008) Marriage and career: The dynamic decisions of young men. *Journal of Human Capital*. T. 2. , №. 4, С. 337-378.
- 28 Glenn, N. D., Uecker, J. E., & Love, R. W., Jr (2010). Later first marriage and marital success. *Social science research*, 39(5), 787–800. <https://doi.org/10.1016/j.ssresearch.2010.06.002>
- 29 Национальный Доклад «Молодежь Казахстана», 2019, Нур-Султан.
- 30 Национальный Доклад «Казахстанская семья», 2019, Нур-Султан.

М. Маульшариф¹, А. Ержанкызы²

¹*Narxoz Universiteti Алматы, Қазақстан*

²*Satbayev University, Алматы, Қазақстан*

(E-mail: mira.maulsharif@narxoz.kz)

Жаһандану жағдайында некені кейінге қалдырудың әлеуметтік-экономикалық факторларын талдау

Аңдатпа. Екінші демографиялық ауысудың элементі ретінде қарастырылатын бірінші некеге кешігу қоғамдағы жаһандық өзгеріс белгілерінің бірі болып табылады. Дегенмен, бұл элемент әртүрлі елдердегі экономикалық мүмкіндіктерге және өзгерістер орын алатын географиялық масштабқа байланысты өзгеруі мүмкін. Бұл зерттеудің мақсаты неке құруға жаһандық өзгерістерге әлемдік экономикалық үрдістердің әсерін талдау. Жүйелі талдау және сыни интерпретация, яғни дәлелдердің сәйкестігін бағалау, жасырын болжамдарды, біржақтылықтарды және ықтимал мәселелерді анықтау әртүрлі материалдарды терең түсіну және бағалау үшін пайдаланылды. Таңдалған әдебиеттер NVivo бағдарламалық құралы арқылы талданды. Экономикалық жағдайлар мен отбасылық шешімдер арасындағы байланысты растайтын зерттеулердің талдауы некенің кешігуіне әсер ететін факторларға жеке тұлғаның білімі және экономикалық мүмкіндіктері, жұмыс күшінің ұтқырлығы, жаһандық нарықтарға қол жетімділік, сондай-ақ жұмыс орнының тұрақсыздығы және еңбек нарығының белгісіздігі жатады. Әлемнің кейбір елдерінде жастардың жұмыспен қамтылуының нашарлауы отбасын құруға, әсіресе ер адамдар арасында кедергіге айналып бара жатқаны байқалды, ал әйелдердің табыс табу қабілеті олардың әлеуметтік мәртебесі мен шешім қабылдау қабілетінің тұрақты өсуіне әкелді. Бұл тенденциялар әлеуметтік-экономикалық жағдайға және мәдени нормаларға байланысты қоғамда әр түрлі болғанымен, жалпы көрініс бүгінде адамдарда бұрынғыдан да көп таңдау бар екендігін көрсетеді.

Түйін сөздер: жаһандану, некеге тұрудың кешігуі, білім, экономикалық мүмкіндік, еңбек нарығы, ұтқырлық, жұмыспен қамту.

M. Maulsharif¹, A. Yerzhankyzy²

¹*Narxoz University, Almaty, Kazakhstan*

²*Satbayev University, Almaty, Kazakhstan*

(E-mail: mira.maulsharif@narxoz.kz)

Analysis of socio-economic factors of delayed marriage in the context of globalization

Abstract. Delayed entry into first marriage, seen as an element of the second demographic transition, represents one of the markers of global changes in society. However, this element can vary depending on economic opportunities in different countries and the geographical scale at which changes occur. The aim of this study is to analyze the impact of global economic trends on the temporal changes in marriage entry. Systematic analysis and critical interpretation were used to assess the coherence of the argumentation,

identify any hidden assumptions, biases and potential problems, and thus gain a deeper understanding and evaluation of the various materials. The selected literature was subjected to analysis using NVivo software. The analysis of studies confirming the link between economic conditions and family decisions indicates that factors influencing marriage postponement include individual educational and economic opportunities, workforce mobility, access to global markets, as well as employment instability and labor market uncertainty. In some parts of the world, worsening youth employment conditions emerge as a barrier to family formation, particularly among men, but women's ability to earn contributes to a steady rise in their social status and decision-making opportunities. Despite variations in these trends within societies, dependent on socio-economic conditions and cultural norms, the overall picture suggests that people today have more choices than ever before.

Keywords: globalization, marriage delay, education, economic opportunity, labor market, mobility, employment.

References

- 1 Atoh, M. (2008), Family Changes in the Context of Lowest-Low Fertility: The Case of Japan. *International Journal of Japanese Sociology*, 17: 14-29. <https://doi.org/10.1111/j.1475-6781.2008.00109.x>
- 2 Blum, D.W. (2015). The Social Process of Globalization: Return Migration and Cultural Change in Kazakhstan. <https://doi.org/10.1017/CBO9781316424193>
- 3 Oropesa, R. S., & Landale, N. S. (2004). The future of marriage and Hispanics. *Journal of Marriage and Family*, 66, 901–920.
- 4 Smock, P.J. (2004), The wax and wane of marriage: Prospects for marriage in the 21st century. *Journal of Marriage and Family*, 66: 966-973. <https://doi.org/10.1111/j.0022-2445.2004.00066.x>
- 5 Lauer, S. and Yodanis, C. (2010), The Deinstitutionalization of Marriage Revisited: A New Institutional Approach to Marriage. *Journal of Family Theory & Review*, 2: 58-72. <https://doi.org/10.1111/j.1756-2589.2010.00039.x>
- 6 McNicoll, G. (2006), Policy Lessons of the East Asian Demographic Transition. *Population and Development Review*, 32: 1-25. <https://doi.org/10.1111/j.1728-4457.2006.00103.x>
- 7 Torabi, F., Baschieri, A., Clarke, L. and Abbasi-Shavazi, M.J. (2013), Marriage Postponement in Iran: Accounting for Socio-economic and Cultural Change in Time and Space. *Popul. Space Place*, 19: 258-274. <https://doi.org/10.1002/psp.1710>
- 8 Gündoğdu, A. and Bulut, S. (2022) The Positive and Negative Effects of Late Marriage. *Open Journal of Depression*, 11, 63-71. doi: 10.4236/ojd.2022.114005
- 9 Mills, Melinda & Hans-Peter, Blossfeld & Klijzing, Erik. (2005). *Becoming an adult in uncertain times: a 14-country comparison of the losers of globalization.*
- 10 Blossfeld H-P, Klijzing E, Mills M, & Kurz K (Eds.). (2005). *Globalization, Uncertainty and Youth in Society* New York, NY: Routledge.
- 11 King R. Theorising new European youth mobilities. *Popul Space Place*. 2018; 24:e2117. <https://doi.org/10.1002/psp.2117>
- 12 Lebano, A. and Jamieson, L. (2020), Childbearing in Italy and Spain: Postponement Narratives. *Population and Development Review*, 46: 121-144. <https://doi.org/10.1111/padr.12313>
- 13 Trask, B.S. (2011). *Globalization and Families: Meeting the Family Policy Challenge.*

14 Maclean, J.C., Covington, R. and Sikora Kessler, A. (2016), Labor market conditions at school-leaving: long-run effects on marriage and fertility. *Contemp Econ Policy*, 34: 63-88. <https://doi.org/10.1111/coep.12113>

15 Shigeki Matsuda, Takayuki Sasaki, Jaeyoul Shin & Jihey Bae (2023) Deterioration in youth employment, social contexts, and marriage decline in Japan and South Korea, *Asian Population Studies*, DOI: 10.1080/17441730.2023.2211402

16 Krafft, C., & Assaad, R. (2020). Employment's Role in Enabling and Constraining Marriage in the Middle East and North Africa. *Demography*, 57(6), 2297–2325. <https://doi.org/10.1007/s13524-020-00932-1>

17 Piotrowski, M., Kalleberg, A. and Rindfuss, R.R. (2015), Contingent Work Rising: Implications for the Timing of Marriage in Japan. *Fam Relat*, 77: 1039-1056. <https://doi.org/10.1111/jomf.12224>

18 The Star: More women are delaying marriage. Here's why and why it matters <https://worldnewsday.org/the-star-more-women-are-delaying-marriage-heres-why-and-why-it-matters/>

19 Fussell, E. & Palloni, A. (2004). Persistent marriage regimes in changing times. *Journal of Marriage and Family*. 66(5), 1201-1213.

20 Maubrigades S. (2015) Connections between women`s age at marriage and social and economic development. https://www.dedicaciontotal.udelar.edu.uy/adjuntos/produccion/991_academicas_academicaarchivo.pdf

21 Carroll, J. (2017). Delaying Marriage: The Trends and the Consequences. *Ensign*, 24-27.

22 Pessin L. (2018). Changing Gender Norms and Marriage Dynamics in the United States. *Journal of marriage and the family*, 80(1), 25–41. <https://doi.org/10.1111/jomf.12444>

23 Lappegård T, Klüsener S, Vignoli D. Why are marriage and family formation increasingly disconnected across Europe? A multilevel perspective on existing theories. *Popul Space Place*. 2018; 24:e2088. <https://doi.org/10.1002/psp.2088>

24 Burstein, N.R. (2007), Economic influences on marriage and divorce. *J. Pol. Anal. Manage.*, 26: 387-429. <https://doi.org/10.1002/pam.20257>

25 Lesthaeghe, R. (2010), The Unfolding Story of the Second Demographic Transition. *Population and Development Review*, 36: 211-251. <https://doi.org/10.1111/j.1728-4457.2010.00328.x>

26 Heaton, T.B., Forste, R. and Otterstrom, S.M. (2002), Family transitions in Latin America: first intercourse, first union and first birth. *International Journal of Population Geography*, 8: 1-15. <https://doi.org/10.1002/ijpg.234>

27 Gould E. D. (2008) Marriage and career: The dynamic decisions of young men. *Journal of Human Capital*. T. 2., №. 4, C. 337-378.

28 Glenn, N. D., Uecker, J. E., & Love, R. W., Jr (2010). Later first marriage and marital success. *Social science research*, 39(5), 787–800. <https://doi.org/10.1016/j.ssresearch.2010.06.002>

29 National Report "Kazakh Youth», 2022, Astana

30 National Report "Kazakh Family, 2019, Nur-Sultan.

Сведения об авторах

М. Маульшариф – автор для корреспонденции, кандидат социологических наук, профессор, Университет Нархоз, ул. Жандосова, 55, Алматы, Казахстан.

А. Ержанкызы – магистр науки «Оценка», Satbayev University, ул. Сатпаева, 22а, Алматы, Казахстан.

Авторлар туралы мәлімет

М. Маульшариф – хат-хабар үшін автор, әлеуметтану ғылымдарының кандидаты, профессор, Нархоз Университеті, Жандосов көшесі, 55 Алматы қ., Қазақстан.

А. Ержанкызы – «Бағалау» ғылымының магистрі, Satbayev University, Сәтбаев көшесі, 22а Алматы қ., Қазақстан.

Information about authors

M. Maulsharif – corresponding author, candidate of sociological sciences, Professor, Narkhoz University, 55 Zhandosov str., Almaty, Kazakhstan.

A. Yerzhankyzy – Master of Science «Evaluation», Satbayev University, 22a Satpayev str., Almaty, Kazakhstan.



МРНТИ 04. 81 (04.15.31)

DOI: <https://doi.org/10.32523/2616-6895-2024-148-3-358-373>

Научная статья

Применение метода фокус-групповых интервью для обеспечения участия граждан в повышении качества медицинской помощи

К.А. Мухамбетова*¹, Р.А. Абзалова², И.С. Стратулат²

¹Евразийский национальный университет им.Л.Н. Гумилева, Астана, Казахстан

²Национальная Ассоциация «Primary Health Care», Астана, Казахстан

(E-mail: k.mukhambetova74@gmail.com, r_abzalova@mail.ru, stratulat.inna@gmail.com)

Аннотация. В статье представлены результаты проекта, реализованного Министерством здравоохранения Республики Казахстан в рамках соглашения между Правительством Республики Казахстан и Международным Банком Реконструкции и Развития (Всемирный Банк). Проект «Социальное медицинское страхование» был нацелен на создание культуры участия граждан в обеспечении улучшений, вносимых в сектор здравоохранения, вовлечение пациентов в реформирование системы здравоохранения, поощрение активного поиска баланса между потребностями населения и возможностей общественного здравоохранения.

Важнейшим аспектом проекта стало создание дискуссий и обсуждений на уровне отдельных медицинских организаций с использованием социологических исследовательских инструментов, важнейшими из которых стали фокус-группы.

Фокус-группы являются гибким методом социологических исследований, имеющим долгую историю применения для получения качественных данных. В статье рассмотрен опыт адаптации фокус-групповых интервью для обеспечения участия граждан в повышении качества медицинских услуг в рамках пилотного внедрения механизма информированного общественного мониторинга и обратной связи.

Фокус-групповые дискуссии, организованные в 17-ти медицинских организациях, стали инструментом по включению граждан в процессы реформирования системы здравоохранения, формирования конструктивного диалога между пациентами и медицинскими учреждениями, а также сделали возможным достижение баланса между потребностями населения и возможностями общественного здравоохранения. В результате анализа 298 фокус-групп с пациентами поликлиник и стационаров авторы показали пригодность и эффективность данного метода для выявления потребностей и предпочтений прикрепленного к медицинским организациям населения.

В ходе фокус-групповых интервью были определены как проблемы на уровне функционирования отдельных медицинских организаций (организация врачебного приема, анализов и инструментальных исследований; процедуры госпитализации; регулирование очередей, записи к отдельным специалистам и т.д.), так и требующие решения на институциональном уровне (нехватка кадров; квалификация и компетентность медицинского персонала; лекарственное обеспечение, особенно в сельских населенных пунктах и пр.).

Ключевые слова: фокус-группы, здравоохранение, участие граждан, мониторинг, обратная связь, здоровье, пациенты.

Введение

Казахстанская система здравоохранения переживает активные процессы реформирования, направленного на достижение максимально возможного уровня здоровья для всех граждан республики. Как и в большинстве стран мира, основные решения по вопросам здоровья всегда принимались узким кругом политиков без учета мнений рядового населения. Между тем, здоровье находится под влиянием множества факторов, среди которых одним из важнейших является вовлечение граждан в деятельность по его сохранению. В свете вышеизложенного становится понятным, что все проблемы в этой сфере должны решаться на основе их совместного осмысления и обсуждения, обеспечения широкого общественного участия в их решении. В результате будет достигаться большее равенство и справедливость в отношении здоровья на уровне всего общества.

Термин «общественное участие» означает «процесс переговоров между гражданами и лицами, принимающими решение, по учету интересов тех лиц, кого это решение затрагивает» [1, с. 4]. Общественное участие выступает объектом интереса целого ряда наук, все более обретая статус междисциплинарной области. Первопроходцами были социологи со своим обширным исследовательским инструментарием, в настоящее время общественное участие анализируется политологами, правоведами, экономистами, специалистами в сфере государственного управления, психологами.

Тайлер Ноултон (Knowlton, 2013) отмечает, что общественное участие (public participation) предполагает активное включение граждан в отстаивание своих прав и интересов в процессе принятия решений, а также выбор и использование различных методов участия. Общественное участие, как правило, имеет неформальный характер, иницируется самой общественностью и не является частью формализованного государственного процесса [2, с. 8]. Такие процессы иницируются частными лицами, общественными объединениями и неправительственными организациями.

В противовес этому, вовлечение общественности (public engagement) является более формализованным процессом, который происходит по инициативе государственных структур (Knowlton, 2013). Это активное, преднамеренное партнерство между гражданами и государством, его органами, принимающими решения. Вовлечение общественности направлено на предоставление гражданам пространства и инструментов для обработки и анализа информации об альтернативах в мерах государственной политики, реального участия в процессе принятия решений, мониторинга и оценки [2, с. 8]. На наш взгляд, вовлечение общественности является частью более широкого концепта общественного участия.

Всемирная организация здравоохранения (ВОЗ) в своей публикации «Общественное участие как ключевой фактор обеспечения справедливости в отношении здоровья» (Francés & La Parra-Casado, 2019) разделяет общественное участие на институционализированное (осуществляемое через институциональные каналы и механизмы, предполагающее в том числе вовлечение общественности) и неинституционализированное (осуществляемое с помощью других способов) [3, с. 1].

Реформы казахстанской системы здравоохранения направлены на максимальное удовлетворение запросов населения в отношении медицинской помощи. В виду

этого, участие граждан необходимо для обсуждения и решения целого спектра задач по повышению прозрачности и ответственности поставщиков медицинских услуг; повышению качества предоставляемых медицинских услуг и обслуживания населения; повышению удовлетворенности населения и медицинских работников; улучшению показателей здоровья граждан; повышению информированности населения в сфере здравоохранения, системе обязательного социально-медицинского страхования (ОСМС), правах и обязательствах как получателей медицинских услуг, так и поставщиков медицинских услуг и т.д.

Именно на реализацию этой цели было направлено внедрение механизма информированного общественного мониторинга и обратной связи (МИОМОС) в организации первичной медико-социальной помощи (ПМСП) в период с февраля 2020 года по май 2021 года в рамках проекта «Социальное медицинское страхование». Проект был реализован Министерством здравоохранения Республики Казахстан в рамках соглашения между Правительством Республики Казахстан и Международным Банком Реконструкции и Развития (Всемирный Банк). Проект «Социальное медицинское страхование» нацелен на создание культуры участия граждан в обеспечение улучшений, вносимых в сектор здравоохранения, вовлечение пользователей в реформирование системы здравоохранения, поощрение активного поиска баланса между потребностями населения и возможностями общественного здравоохранения.

МИОМОС как канал прямой коммуникации между гражданами и системой здравоохранения призван способствовать вовлечению населения в процесс повышения качества оказываемых им комплексных, интегрированных услуг на основе нужд и потребностей. Его реализация опирается, в первую очередь, на создание дискуссий и обсуждений на уровне отдельных медицинских организаций (МО) с использованием социологических исследовательских инструментов, важнейшими из которых стали фокус-группы (ФГ). В данной статье описан опыт применения метода фокус-групповых интервью как элемента механизма информированного общественного мониторинга и обратной связи в системе ПМСП.

Цель публикации заключается в анализе эффективности применения социологического инструментария в обеспечении вовлечения и участия граждан в повышении эффективности работы организаций ПМСП.

Методология исследования

Согласно условиям технического задания пилотное внедрение МИОМОС проводилось в семи регионах Казахстана: Карагандинская, Актюбинская, Восточно-Казахстанская, Северо-Казахстанская и Алматинская область, города Алматы и Астана. Участниками стали 17 пилотных медицинских организаций, из них 6 организаций, оказывающих амбулаторную помощь прикрепленному населению, 6 многопрофильных больниц и 5 межрайонных многопрофильных больниц.

Пилотный МИОМОС предполагал формирование и проведение фокус-групп, состоящих из двух категорий участников: 1) пациентов, 2) специалистов и партнеров МО. Фокус-

группы с участием пациентов формировались по следующим критериям, в зависимости от типа МО:

1. из числа прикрепленного населения поликлиники по возрастному критерию (лица пожилого возраста, лица работоспособного возраста, подростки и молодежь) и в зависимости от потребностей в услугах (пациенты с хроническими заболеваниями из числа подлежащих динамичному наблюдению; беременные женщины, инвалиды, члены многодетных или малообеспеченных семей и др.

2. из числа пациентов многопрофильного стационара по возрастному критерию и по различным видам заболеваний в зависимости от профиля деятельности стационара.

Для участия в фокус-группах из числа специалистов и партнеров МО приглашались медицинские и социальные работники МО, специалисты управления здравоохранения региона из числа управленческого состава (заместители руководителя, руководители отделов или штатные координаторы по службам), курирующие вопрос внедрения МИОМОС, представители неправительственных организаций (НПО).

В целях рекрутинга участников фокус-групп для формирования дискуссионных площадок пациентов использовались следующие методы:

1. Случайный отбор в местах так называемого вероятного скопления целевой группы (в данном случае МО).

2. Метод «снежного кома», когда сотрудники МО, а также потенциальные участники фокус-групп приглашают своих знакомых, друзей, коллег и пр.

3. Использование готовых списков / клиентской базы, где зафиксированы имена, телефонные номера и адреса потенциальных участников ФГ (также являются доступными для МО).

4. Привлечение через средства массовой коммуникации. В рамках проекта были также разработаны информационные стенды, размещенные в медицинской организации на двух языках (казахский, русский), содержащие информацию по созданию ФГ в МО и приглашающие принять участие в работе фокус-групп.

Для включения специалистов управления здравоохранения и представителей НПО медицинская организация осуществляла запрос официальным письмом, подтверждение для включения также осуществлялось на основании письменного ответа. Предварительное обсуждение кандидатур и их согласование могло осуществляться посредством онлайн-переписки.

Для фокус-групп были разработаны инструкции по проведению, организации, набору участников, подробные гайды/опросники, а также формы и процедуры отчетности. С учетом изменения эпидемиологической ситуации в марте 2020 года, введения режима ЧП и карантина по COVID-19 были также разработаны инструкции для проведения ФГ в онлайн-формате на платформах Zoom и Skype, а также в мессенджерах WhatsApp и Telegram.

Начало реализации МИОМОС происходило в сложных условиях введения карантина по COVID-19 и режима ЧС на всей территории Казахстана. В результате налагались ограничения на возможности проведения фокус-групп в установленном порядке, что было особенно заметно в стационарах. Под влиянием эпидситуации находилось и общественное

сознание, обострялся страх заражения в помещениях, проявлялось нежелание идти на контакт с медперсоналом по вопросам, не связанным напрямую со здоровьем. Сложности удалось преодолеть в том числе через применение дистанционных форм фокус-групповых дискуссий. Летом 2020 года часть фокус-групп проводилась в дистанционном формате, что не снизило их результативности.

Всего в период с апреля по декабрь 2020 года в семи пилотных регионах было проведено 298 фокус-групп с пациентами медицинских организаций, из них в городских центрах ПМСП – 107 (35,9%), многопрофильных больницах – 102 (34,2%), сельских больницах – 89 (29,9%) фокус-групп. За указанное время в фокус-групповые дискуссии были вовлечены 1 тыс. 651 человек, из которых пациентов городских центров ПМСП – 659 (39,9%), многопрофильных больниц – 488 (29,6%), сельских больниц – 504 (30,5%) человек.

Состав участников фокус-групповых заседаний с пациентами был представлен следующими группами населения:

1. Возраст: лица трудоспособного возраста и лица пенсионного возраста.

2. Социально-экономический статус: студенты; занятые / работающие граждане, включая индивидуальных предпринимателей; самозанятые; домохозяйки; безработные либо неработающие; пенсионеры. Кроме того, в числе участников ФГ были также лица, находящиеся на УДО; родители детей с инвалидностью; лица, осуществляющие уход за тяжелобольными родственниками; представители социально-уязвимых групп населения.

3. Медицинский статус: пациенты пилотных МО с хроническими заболеваниями сердечно-сосудистой и эндокринной систем, болезнями легких, страдающие онкологическими заболеваниями, пациенты с инвалидностью, пациенты, перенесшие COVID-19. Отдельная группа – беременные женщины.

4. Другие признаки: пациенты, не имеющие хронических заболеваний и обращающиеся в МО для консультаций и имеющие активную позицию.

Весь массив качественных данных, полученных в ходе фокус-групповых заседаний – жалобы, проблемы, вопросы – группировался по 12 тематическим блокам: 1) организационно-управленческие проблемы; 2) кадровая обеспеченность; 3) квалификация и компетентность специалистов; 4) доступность медицинской помощи; 5) информированность населения; 6) этика и деонтология; 7) лекарственное обеспечение; 8) оснащенность организации медицинским оборудованием и ассортимент услуг; 9) сервис (удобства, комфорт, маршрут пациента); 10) проблемы цифровизации и электронного обмена данными; 11) вопросы реформирования ОСМС и инноваций в здравоохранении; 12) медико-социальные проблемы.

Полученная информация была проанализирована в разрезе отдельных медицинских организаций, типов медицинских организаций (городской Центр ПМСП, городская больница, районная больница) и регионов. Важной процедурой было распределение / классификация проблем по уровням их решения: медицинская организация, акиматы и управления здравоохранения, Министерство здравоохранения РК.

Обсуждение

По словам Ф.Гибсона (Gibson, 2007), фокус-группы широко используются в качественных исследованиях в различных областях здравоохранения, включая также проблемы детей и подростков. Фокус-группы используются при проведении предварительных исследований, разработке и оценке программ, разработке и адаптации вопросников, а также для изучения взглядов и перспектив по различным темам [4].

В целом качественные методы в социологической практике определяют как «мягкие» и «открытые», своеобразие которых заключается в возможности прояснить значение тех или иных ответов, уточнить аспекты мнений, обнаружить влияния, проанализировать сложные установки и т.д. Фокус-группа представляет собой тщательно спланированную дискуссию, направленную на получение представлений об определенной области интересов в благоприятной, не представляющей угрозы обстановке [4, с. 475].

Метод предполагает предметную концентрацию опрашиваемых на одном вопросе и его всестороннее обсуждение. При этом фокус внимания участников дискуссий сосредотачивается на каком-то одном важном аспекте проблемы, а внимание исследователей фокусируется на выяснении мнений по поставленному вопросу, на значении различных точек зрения представителей различных социальных категорий, а также на поиске возможных путей решения рассматриваемой проблемы. Целью фокус-группы является не достижение консенсуса, а получение качественных данных, которые дают представление об установках, восприятии, мотивации, проблемах и мнениях участников путем формирования коллективного сознания.

В целом метод фокус-групп демонстрирует хорошие возможности для сбора данных по тематикам, обладающим высоким уровнем проблемности, сложности и чувствительности. Так, фокус-группы позволили Уолшу (Walsh at all, 2023) разработать модель, демонстрирующую, каким образом опыт лишения родителей гражданских прав (из-за социальных и семейных процессов) взаимодействует с чувством изоляции и отчуждения их детей-подростков в среде молодых эфиопских мигрантов в Израиле [5].

Фокус-групповые интервью позволили задокументировать пять проблем, лежащих в основе данной модели: стигматизация и дискриминация, культурные и языковые различия между родителями и молодежью, бесправие во взаимодействии с властями, напряжение в родительской роли и негативное влияние соседей. Исследователи выявили также три фактора устойчивости, которые несут в себе положительный ресурс: сплоченность сообщества, культурная социализация и этническая и культурная гордость, а также бдительный родительский контроль.

В своем исследовании молодежи в Европе, реализованном методом фокус-групп, М. Карим и Г. Виден (Karim&Widen, 2023) определяют, что качественные методы, такие, как ... интервью с фокус-группами, подчеркивают интерпретирующий подход к постановке и разрешению исследовательских вопросов, описывают и освещают контекст и условия, в которых проводится исследование, и отделяют исследователя от предварительной приверженности теоретическим конструкциям или гипотезам, сформулированным до сбора данных [6].

Фокус-группа как метод качественного исследования позволяет участникам представлять, объяснять и обсуждать свои индивидуальные взгляды в интерактивной обстановке, выявлять общие и противоположные мнения и выявлять лежащие в их основе представления посредством коллективного дискурса [7, с. 2]. В результате применения метода получают исключительно насыщенное количество детальной информации, не получаемой ни при каком другом методе. Смысл заключается в синергетическом эффекте, создаваемом ситуацией группового обсуждения, преодолеваются скованность, психологические защиты, межличностные барьеры, люди проще и более открыто выражают свои эмоции.

В работе Элен Николсон и Филип Шрайвс (Nicholson&Shrives, 2022) отмечается, что взаимодействие является как ключевой характеристикой, так и преимуществом фокус-групп [8]. Более того, авторы предполагают, что именно в рамках анализа взаимодействия в условиях фокус-групп существует неисследованная пограничная зона, особенно если речь идет о спонтанных высказываниях и языке тела информантов.

Фокус-группы имеют гибкий план исследования, вопросы вытекают из предыдущих ответов участников, они описывают и объясняют отклонения и отношения, а также допускают неограниченное количество ответов. Несомненным достоинством фокус-групп является возможность подстраивать метод под тот или иной культурный контекст. Примером подобной адаптации является исследование Е. Ортега (Ortega, 2023) «Charlas y Comidas: гуманизируя фокус-группы и интервью» [9]. Как пишет автор исследования, Charlas (беседы) и Comidas (приемы пищи) были использованы в этнографическом исследовании с учителями английского языка и их учениками в маргинализированных средних школах в Боготе, Колумбия.

Сбор информации производился во время неформального общения и за трапезой, что позволяло создать безопасное пространство для обмена идеями, предложениями и комментариями для всех участников исследовательского процесса. Ортега сосредоточил фокус на альтернативных, критических и деколониальных формах проведения исследований, которые бы учитывали культурное и языковое происхождение участников, особенно в маргинализированных контекстах [9, с. 16].

Важный вывод, полученный Ортега в результате адаптации метода фокус-групп, заключается в том, что необходимо более широкое использование альтернативных форм сбора данных. Сказанное соответствует критическому повороту в качественных исследованиях в сторону дискурсов и практик, когда исследование подразумевает не просто получение информации, а взаимный обмен ею всеми участниками процесса. В результате в роли исследователя усиливается модус «связующего звена» между участниками интервью, представляющими разные сообщества.

Как указывалось ранее, начало внедрения МИОМОС совпало с пандемией COVID-19, что требовало пересмотра намеченного плана исследований. По определению Мбаус, Мохамед и Радзвил (Mbous, Mohamed, Rudisill, 2022), «пандемия COVID-19 - это развивающийся кризис» [10], но он же позволил развить новые подходы к применению привычных методов, а также выявить новые социальные контексты. Так, из-за пандемии COVID-19 был оправдан внезапный переход от очного собеседования к цифровому формату фокус-

групп. Роми Вилемсен и группа исследователей (Willemssen at all, 2022) проанализировали опыт проведения онлайн-фокус-групп для изучения проблем здравоохранения в период пандемии [11].

Авторы сформулировали практические рекомендации по созданию и проведению синхронных онлайн-фокус-групп с учетом восьми важных факторов: подготовка, количество участников, продолжительность, перерыв, удобство использования онлайн-платформы, взаимодействие между участниками и исследователями, поддержка и роли исследовательской группы, и соображения конфиденциальности [11].

Как отмечается в работе, онлайн-фокус-группы могут обладать преимуществами по сравнению с очными фокус-группами. Это, например, отсутствие необходимости затрачивать время на дорогу, большая эффективность и более комфортное выражение своего мнения в собственной среде. В качестве ограничений для выбора онлайн-формата авторы называют преклонный возраст, отсутствие компетенций в области цифровых технологий, сложности с доступом к интернету, а также чувствительная тематика исследования.

Результаты

В ходе фокус-групповых заседаний были определены прежде всего «точечные» проблемы на уровне функционирования отдельной медицинской организации:

- 1) организация врачебного приема, анализов и инструментальных исследований;
- 2) процедуры госпитализации;
- 3) регулирование очередей и записи к отдельным специалистам;
- 4) управление процессами выдачи лекарственных препаратов в рамках гарантированного объема бесплатной медицинской помощи (ГОБМП);
- 5) осведомленность по услугам психолога и социального работника;
- 6) ремонт оборудования и помещений;
- 7) этика поведения персонала;
- 8) функционирование школ здоровья;
- 9) информационное обеспечение работы МО, особенно в части ГОБМП и ОСМС;
- 10) отсутствие навигаторов и указателей маршрута пациента по МО;
- 11) информирование по здоровому образу жизни;
- 12) учет потребностей лиц с инвалидностью как в организации доступности архитектурной среды, так и при организации врачебного приема;
- 13) транспортная доступность МО;
- 14) наличие парковок и подъездных дорожек;
- 15) оснащение прилегающих к МО территорий удобными скамейками и беседками.

Кроме того, ФГ позволили выявить также проблемы, требующие решения на институциональном уровне:

- 1) нехватка и текучесть кадров, особенно профильных «узких» специалистов;
- 2) квалификация и компетентность медицинских кадров;
- 3) цифровизация здравоохранения, работа программ;

- 4) лекарственное обеспечение, особенно в сельских населенных пунктах;
 - 5) стандарты и нормативы в отношении организации врачебного приема;
 - 6) низкая заработная плата медицинских работников;
 - 7) защищенность и безопасность медицинских работников;
 - 8) вопросы сервиса и удобств в стационарах (особенно сельских);
 - 9) медико-социальные потребности семей с детьми с инвалидностью, поддержка родителей;
 - 10) развитие реабилитационной помощи для детей с инвалидностью;
 - 11) медико-социальное и психологическое сопровождение онкобольных, престарелых граждан, развитие служб социально-психологической поддержки;
 - 12) качество и доступность медицинской помощи в селах;
 - 13) доступность диагностических услуг в регионах, особенно сельских;
 - 14) нехватка хосписов, служб сестринского ухода;
 - 15) расширение пакета ОМС, в том числе для уязвимых категорий населения;
 - 16) медицинское просвещение, формирование культуры здоровья на уровне общества.
- За отчетный период фокус-группами было определено 959 проблем, жалоб и предложений, из которых 387 (40,6%) определены по городским Центрам ПМСП, 284 (29,6%) – по сельским МО и 288 (30,0%) – по многопрофильным больницам (рисунок 1).



Рисунок 1. Распределение выявленных проблем по типам МО.

Основная часть из выявленных проблем отнесена к ответственности медицинских организаций, на базе которых реализуется МИМОС – 715 проблем (74,6%). Основными субъектами решения 113 проблем (11,8%) являются региональные управления здравоохранения (УЗ), 100 (10,4%) – МЗ РК, 31 (3,2%) – акиматы. На рисунке 2 представлена структура выявленных проблем по уровню их решения в зависимости от типа МО (рисунок 2).

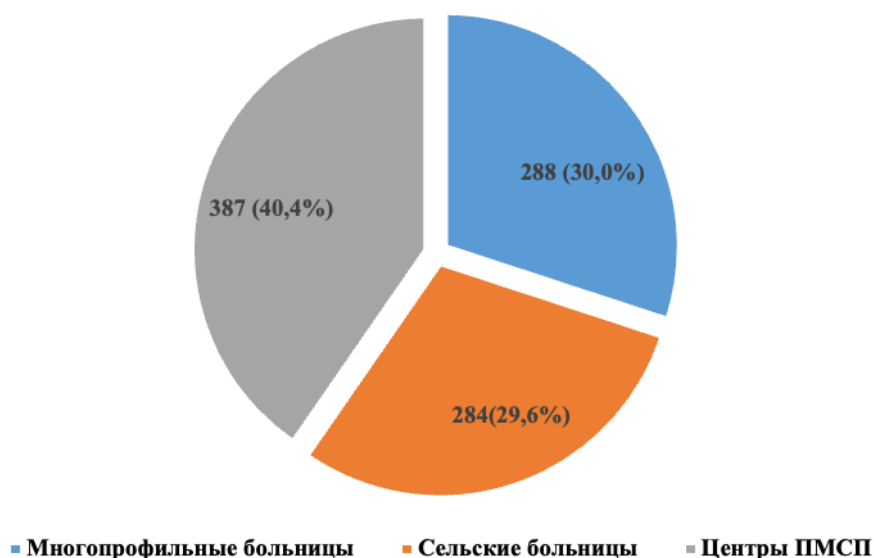

Рисунок 2. Структура выявленных проблем по уровню решения по типам МО.

Как можно заметить, сельские МО более всего нуждаются в решении проблем на институциональном уровне, апеллируя к субъектам исполнительной власти, от акиматов до МЗ РК (рисунок 2).

Процедура ранжирования демонстрирует, что наибольшее количество замечаний и жалоб со стороны пациентов касается доступности медицинской помощи (217 или 22,6%) и организационно-управленческих аспектов ее предоставления (160 или 16,7%). Достаточно много замечаний высказано в адрес сервиса в МО (135 или 14,1%), а также лекарственного обеспечения и изделий медицинского назначения (103 или 10,7%). Необходимо также обратить внимание на кадровую обеспеченность (85 жалоб или 8,9%). Список проблем (по убыванию) представлен ниже:

1. Доступность медицинской помощи.
2. Организационно-управленческие проблемы.
3. Сервис.
4. Лекарственное обеспечение, ИМН.
5. Кадровая обеспеченность.
6. Недостаточная информированность населения.
7. Квалификация и компетентность специалистов.
8. Вопросы реформирования, ОСМС и инноваций в здравоохранении.
9. Проблемы цифровизации и электронного обмена данными.
10. Этика и деонтология.
11. Медико-социальные проблемы.
12. Социальные проблемы населения.

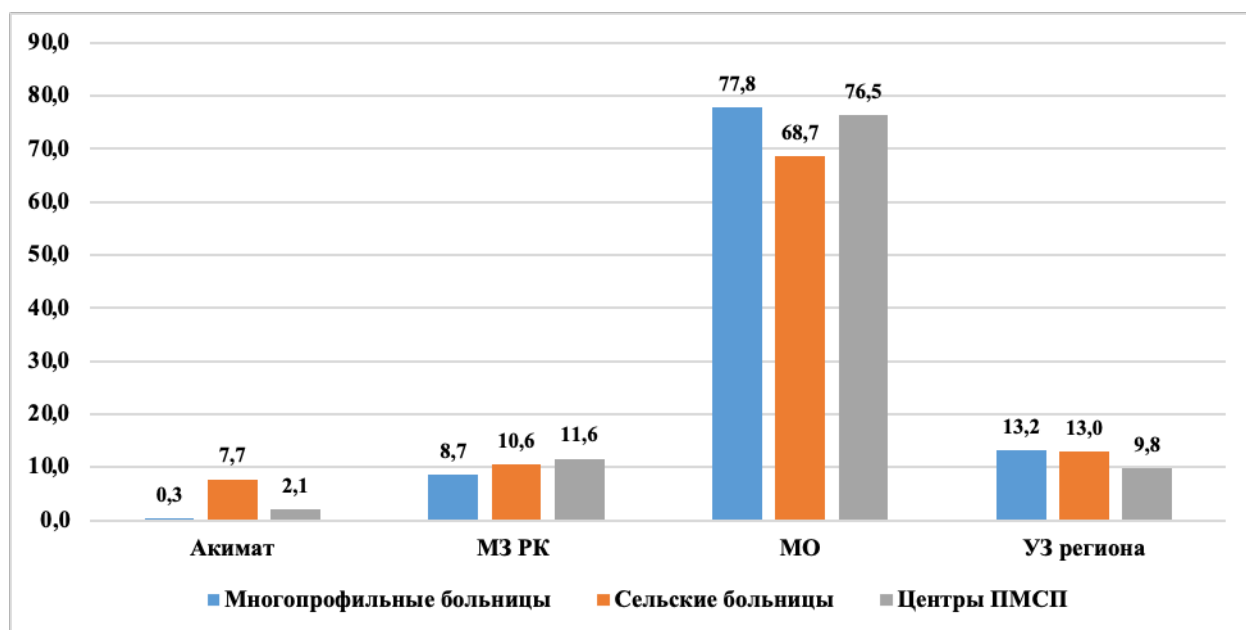
Выводы

Участие граждан выступает важнейшим фактором решения целого спектра задач по развитию сектора общественного здравоохранения. На решение этой задачи направлено внедрение механизма информированного общественного мониторинга и обратной связи (МИОМОС) в выбранных медицинских организациях семи пилотных регионов РК.

Одним из важных инструментов реализации МИОМОС являются фокус-группы, качественный метод исследования, который заключается в проведении группового интервью (дискуссии) с целью выяснения мнений, мотивов, действий, предпочтений людей в рамках определенной заданной темы. За период пилотной реализации МИОМОС были отработаны основные инструменты и процедуры проведения ФГ с пациентами по выявлению потребностей, вопросов, жалоб и предложений относительно работы медицинских организаций, качества оказываемой медицинской помощи. С учетом необходимости работы в условиях карантина и режима ЧС был усовершенствован инструментарий для ФГ в дистанционном режиме, который прошел апробацию и показал свою методическую пригодность.

На ФГ обсуждались темы управления медицинскими организациями, их кадрового состава и квалификации сотрудников, взаимодействия врача и пациента, качества их коммуникации, условий работы персонала, безопасности медиков, потребностей отдельных категорий пациентов, медико-социальной и психологической помощи в рамках ПМСП, организации диагностики, лечения и профилактики заболеваний, осведомленности по реформам, проводимым в здравоохранении и их оценке, вопросам здоровья.

Помимо прямого результата - вовлечения граждан в решение вопроса повышения качества медицинской помощи, выявления проблем и отработки процедур МИОМОС, отметим и такие достижения по работе фокус-групп, как повышение социально-психологической и управленческой компетентности участников реализации задания, их вовлечение в диалог с пациентами и возможность взглянуть на проблемы медицинских организаций с разных сторон, возможность внести вклад в улучшение работы как отдельных МО, так и всей системы здравоохранения.

Благодарность, конфликт интересов

Фокус-групповые интервью были проведены согласно контракта № SHIP – 3/CS-17/1 «Разработка и внедрение механизма общественного мониторинга и обратной связи с населением в организациях здравоохранения Республики Казахстан» (февраль 2020 г. – май 2021 г.) проекта «Социальное медицинское страхование» в рамках соглашения между Правительством Республики Казахстан и Международным Банком Реконструкции и Развития (Всемирный Банк).

Автор(ы) заявили об отсутствии потенциального конфликта интересов в отношении исследования, авторства и/или публикации данной статьи.

Вклад авторов

К.А. Мухамбетова – разработка дизайна исследования, анализ данных, работа над текстом статьи.

Р.А. Абзалова – общее руководство проектом, разработка концепции исследования, утверждение окончательного варианта статьи для публикации.

И.С. Стратулат – существенный вклад в развитие концепции исследования, сбор, анализ и интерпретацию данных.

Список литературы

1. Вовлечение общественности к участию в принятии решений на местном уровне: методическое руководство. – Актау, 2017 – 40 с. [Электрон. ресурс] URL: https://gamo.kz/wp-content/uploads/2018/03/%D0%92%D0%BE%D0%B2%D0%BB%D0%B5%D1%87%D0%B5%D0%BD%D0%B8%D0%B5-%D0%BE%D0%B1%D1%89-%D0%B2-%D0%9C%D0%A1%D0%A3_%D1%80%D1%83%D1%81-%D0%BA%D0%BE%D0%BF%D0%B8%D1%8F.pdf (дата обращения 06.11.2023).
2. Тайлер Д. Ноултон. Вовлечение общественности: построение институционального потенциала. - Бишкек: Университет Центральной Азии, 2013. – 38 с. [Электрон. ресурс] URL: https://www.ucentralasia.org/Content/Downloads/UCA-IPPA_OP1_Public_Engagement_Rus.pdf (дата обращения 06.11.2023).
3. Франсе Ф., Ла Парра-Касадо Д. Общественное участие как ключевой фактор обеспечения справедливости в отношении здоровья. - Копенгаген: Европейское региональное бюро ВОЗ, 2019. – 40 с. [Электрон. ресурс] URL: <https://apps.who.int/iris/bitstream/handle/10665/325120/9789289054188-rus.pdf?sequence=1&isAllowed=y> (дата обращения 06.11.2023).
4. Gibson Faith. Conducting focus groups with children and young people: strategies for success. // Journal of Research in Nursing - 2007 - 12(5). – pp. 473-483.
5. Walsh S. D., Getahun S., Kogan S. M. Risk, resilience and family relationships among at-risk Ethiopian immigrant youth in Israel: A focus group investigation. // Family Process - 2023. – 00. – pp. 1–20. <https://doi.org/10.1111/famp.1291>
6. Karim Muhaimin, Widen Gunilla. Strategies for information source selection: A focus group study on young people in Europe. // Journal of Information Science. – 2023. - pp. 1–14. doi: 10.1177/01655515231193847
7. Siedl Sandra Maria, Mara Martina. What Drives Acceptance of Occupational Exoskeletons? Focus Group Insights from Workers in Food Retail and Corporate Logistics. // International Journal of Human-Computer Interaction. – 2022. – 0:0 – pp. 1-10. <https://doi.org/10.1080/10447318.2022.2108969>
8. Nicholson Helen P., Shrives Philip J. Stepping Beyond Transcripts: A Framework for Analyzing Interaction in Focus Groups. // International Journal of Social Research Methodology. – 2022. <https://doi.org/10.1080/13645579.2022.2149149>
9. Ortega Yecid. Charlas y Comidas: Humanising focus groups and interviews. // Qualitative Research. – 2023. – pp. 1–20. doi:10.1177/14687941231176947
10. Mbous Yves Paul Vincent, Mohamed Rowida, Rudisill Toni Marie. International students challenges during the COVID 19 pandemic in a university in the United States: A focus group study. // Current Psychology. – 2022. <https://doi.org/10.1007/s12144-022-02776-x>
11. Willemsen Romy F., Aardoom Jiska J., Chavannes Niels H., Versluis Anke. Online synchronous focus group interviews: Practical considerations. // Qualitative Research. – 2022. - vol. 0(0). – pp. 1–11. doi:10.1177/14687941221110161journals.sagepub.com/home/qj

К.А.Мухамбетова¹, Р.А. Абзалова², И.С. Стратулат²

¹ Л.Н. Гумилев атындағы Еуразия ұлттық университеті, Астана, Қазақстан

² «Primary Health Care» Ұлттық қауымдастығы, Астана, Қазақстан

Азаматтардың медициналық көмектің сапасын арттыруға қатысуын қамтамасыз ету үшін фокус-топтық сұхбат әдісін қолдану

Аңдатпа. Мақалада Қазақстан Республикасының Үкіметі мен Халықаралық Қайта Құру және Даму Банкі (Дүниежүзілік Банк) арасындағы Келісім шеңберінде Қазақстан Республикасының Денсаулық сақтау министрлігі іске асырған жобаның нәтижелері келтірілген.

«Әлеуметтік медициналық сақтандыру» жобасы азаматтардың денсаулық сақтау секторына енгізлетін жақсартуларды қамтамасыз етуге қатысу мәдениетін құруға, пациенттерді денсаулық сақтау жүйесін реформалауға қатысуға, халықтың қажеттіліктері мен қоғамдық денсаулық сақтау мүмкіндіктері арасындағы тепе-теңдікті белсенді іздеуді ынталандыруға бағытталған.

Жобаның маңызды аспектісі – социологиялық зерттеу құралдарын қолдана отырып, жеке медициналық ұйымдар деңгейінде пікірталастар мен талқылаулар құру, олардың ішіндегі ең маңыздысы фокус-топтар болды.

Фокус-топтар сапалы деректерді алу үшін ұзақ қолданылу тарихы бар әлеуметтанулық зерттеулердің қолайлы әдісі болып табылады. Мақалада ақпараттандырылған қоғамдық мониторинг және кері байланыс тетігін пилоттық енгізу шеңберінде медициналық қызметтердің сапасын арттыруға азаматтардың қатысуын қамтамасыз ету үшін фокус-топтық сұхбаттарды бейімдеу тәжірибесі қарастырылған.

17 медициналық ұйымда ұйымдастырылған фокус-топтық пікірталастар азаматтарды денсаулық сақтау жүйесін реформалау үдерістеріне қосу құралына айналды, пациенттер мен медициналық мекемелер арасында сындарлы диалог қалыптастыру жөніндегі құралдың рөлін атқарды. Сондай-ақ халықтың қажеттіліктері мен қоғамдық денсаулық сақтау мүмкіндіктері арасындағы тепе-теңдікке қол жеткізуге мүмкіндік берді. Емханалар мен стационарлардың пациенттерімен 298 фокус-топты талдау нәтижесінде авторлар медициналық ұйымдарға тіркелген халықтың қажеттіліктері мен қалауларын анықтау үшін осы әдістің жарамдылығы мен тиімділігін көрсетті.

Фокус-топтық сұхбат барысында жекелеген медициналық ұйымдардың жұмыс істеу деңгейіндегі мәселелер (дәрігерлік қабылдау, талдаулар мен аспаптық зерттеулерді ұйымдастыру; ауруханаға жатқызу рәсімдері; кезектерді реттеу, жекелеген мамандарға жазылу және т. б.) және институционалдық деңгейде шешімдерді талап ететін мәселелер (кадрлардың жетіспеушілігі; медициналық мамандардың біліктілігі мен құзыреттілігі; әсіресе ауылдық елді мекендерді дәрі-дәрмекпен қамтамасыз ету және т.б.) айқындалды.

Түйін сөздер: фокус-топтар, денсаулық сақтау, азаматтардың қатысуы, мониторинг, кері байланыс, денсаулық, пациенттер.

K.A. Mukhambetova¹, R.A. Abzalova², I.S. Stratulat²

¹ *L.N. Gumilyov Eurasian National University, Astana, Kazakhstan*

² *«Primary Health Care» National Association, Astana, Kazakhstan*

Application of the focus group interview method to ensure the participation of citizens in improving the quality of medical care

Abstract. This article presents the results of a project implemented by the Ministry of Health of the Republic of Kazakhstan within the framework of the agreement between the Government of the Republic of Kazakhstan and the International Bank for Reconstruction and Development (World Bank).

“The Social Health Insurance” project was aimed to the creating a culture of citizen participation in ensuring improvements made to the health sector; involving patients in reforming the health system, as well as encouraging an active search for a balance between the needs of the population and public health opportunities. The most important aspect of the project was the creation of discussions and debates at the level of individual medical organizations with using sociological research tools, the most important of which were focus groups.

Focus groups represent a flexible method of sociological research that has a long history of application to obtain qualitative data. The article discusses the experience of adapting focus group interviews to ensure the participation of citizens in improving the quality of medical services as part of the pilot implementation of the mechanism of informed public monitoring and feedback.

Focus group discussions organized in 17 medical organizations have become a tool for involving citizens in the processes of reforming the healthcare system, forming a constructive dialogue between patients and medical institutions, and also made it possible to achieve a balance between the needs of the population and the possibilities of public health. As a result of the analysis of 298 focus groups with patients of polyclinics and hospitals, the authors showed the suitability and effectiveness of this method for identifying the needs and preferences of the population attached to medical organizations.

In the course of focus group interviews, both problems at the level of functioning of individual medical organizations (organization of medical appointments, medical tests and instrumental diagnostic procedures; hospitalization procedures; regulation of queues, appointments to individual specialists, etc.) and those requiring solutions at the institutional level (shortage of personnel; qualification and competence of medical personnel; drug provision, especially in rural localities, etc.).

Keywords: focus groups, healthcare, citizen participation, monitoring, feedback, health, patients.

References

1. Vovlechenie obshhestvennosti k uchastiyu v prinyatii reshenij na mestnom urovne. Metodicheskoe rukovodstvo. [Involvement of the public to participate in decision-making at the local level. Handbook] (Aktau, 2017, 40 p.) [in Russian]. Available at: https://gamo.kz/wp-content/uploads/2018/03/%D0%92%D0%BE%D0%B2%D0%BB%D0%B5%D1%87%D0%B5%D0%BD%D0%B8%D0%B5-%D0%BE%D0%B1%D1%89-%D0%B2-%D0%9C%D0%A1%D0%A3_%D1%80%D1%83%D1%81-%D0%BA%D0%BE%D0%BF%D0%B8%D1%8F.pdf (accessed 06.11.2023).

2. Tyler D. Knowlton. Vovlechenie obshhestvennosti: postroenie institucional'nogo potentsiala. [Public Engagement: Building Institutional Capacity] (Bishkek, University of Central Asia, 2013, 38 p.) [in Russian]. Available at: https://www.ucentralasia.org/Content/Downloads/UCA-IPPA_OP1_Public_Engagement_Rus.pdf (accessed 06.11.2023).

3. Francés Francisco, La Parra-Casado Daniel. Obshhestvennoe uchastie kak klyuchevoj faktor obespecheniya spravedlivosti v otnoshenii zdorov'ya [Participation as a driver of health equity]. – (Copenhagen, WHO Regional Office for Europe, 2019, 40 p.) [in Russian]. Available at: <https://apps.who.int/iris/bitstream/handle/10665/325120/9789289054188-rus.pdf?sequence=1&isAllowed=y> (accessed 06.11.2023).
4. Gibson Faith. Conducting focus groups with children and young people: strategies for success. *Journal of Research in Nursing*. 2007.12(5). pp. 473-483.
5. Walsh S. D., Getahun S., Kogan S. M. Risk, resilience and family relationships among at-risk Ethiopian immigrant youth in Israel: A focus group investigation. *Family Process*. 2023. 00. pp. 1–20. <https://doi.org/10.1111/famp.1291>
6. Karim Muhaimin, Widen Gunilla. Strategies for information source selection: A focus group study on young people in Europe. *Journal of Information Science*. 2023. pp. 1–14. doi: 10.1177/01655515231193847
7. Siedl Sandra Maria, Mara Martina. What Drives Acceptance of Occupational Exoskeletons? Focus Group Insights from Workers in Food Retail and Corporate Logistics. *International Journal of Human-Computer Interaction*. 2022. 0:0. pp. 1-10. <https://doi.org/10.1080/10447318.2022.2108969>
8. Nicholson Helen P., Shrives Philip J. Stepping Beyond Transcripts: A Framework for Analyzing Interaction in Focus Groups. *International Journal of Social Research Methodology*. 2022. <https://doi.org/10.1080/13645579.2022.2149149>
9. Ortega Yecid. Charlas y Comidas: Humanising focus groups and interviews. *Qualitative Research*. 2023. pp. 1–20. doi:10.1177/14687941231176947
10. Mbous Yves Paul Vincent, Mohamed Rowida, Rudisill Toni Marie. International students challenges during the COVID 19 pandemic in a university in the United States: A focus group study. *Current Psychology*. 2022. <https://doi.org/10.1007/s12144-022-02776-x>
11. Willemsen Romy F., Aardoom Jiska J., Chavannes Niels H., Versluis Anke. Online synchronous focus group interviews: Practical considerations. *Qualitative Research*. 2022. vol. 0(0). pp. 1–11. doi:10.1177/14687941221110161journals.sagepub.com/home/qrj

Сведения об авторах:

Мухамбетова Куралай Арапбаевна – автор для корреспонденции, кандидат социологических наук, и.о. заведующей кафедрой социологии, Евразийский национальный университет им. Л.Н. Гумилева, ул. Янушкевича, 6, 010000, Астана, Казахстан.

Абзалова Роза Абзаловна – доктор медицинских наук, профессор, Председатель Правления Национальной ассоциации «Primary Health Care», ул. Сембинова, 7, оф. 141, 010000, Астана, Казахстан.

Стратулат Инна Саввовна – кандидат экономических наук, исполнительный директор Национальной Ассоциации «Primary Health Care», ул. Сембинова, 7, оф. 141, 010000, Астана, Казахстан.

Авторлар туралы мәлімет–

Мухамбетова Куралай Арапбаевна – хат-хабар үшін автор, әлеуметтану ғылымдарының кандидаты, әлеуметтану кафедрасының меңгерушісі м.а. Л.Н Гумилев атындағы Еуразия ұлттық университеті, Янушкевич көшесі, 6, 010000, Астана, Қазақстан.

Абзалова Роза Абазловна – медицина ғылымдарының докторы, профессор, «Primary Health Care» Ұлттық қауымдастығының Басқарма Төрайымы, Сембинов көшесі, 7, оф. 141, 010000, Астана, Қазақстан.

Стратулат Инна Саввовна – экономика ғылымдарының кандидаты, «Primary Health Care» Ұлттық қауымдастығының атқарушы директоры, Сембинов көшесі, 7, оф. 141, 010000, Астана, Қазақстан.

Information about authors

Mukhambetova Kuralai Arapbaevna – corresponding author, Candidate of sociological sciences, Acting head of the department of sociology L.N. Gumilyov Eurasian National University, 6 Yanushkevich str, 010000, Astana, Kazakhstan.

Abzalova Rosa Abazlovna – doctor of medical sciences, Professor, Chairman of the Board of the National Association «Primary Health Care», 7 Sembinov str, off. 141, 010000, Astana, Kazakhstan.

Inna Savvovna Stratulat – Candidate of economic sciences, Executive director of the National Association «Primary Health Care», 7 Sembinov str, off. 141, 010000, Astana, Kazakhstan



ХҒТАР 04.11.21

Ғылыми мақала

DOI: <https://doi.org/10.32523/2616-6895-2024-148-3-374-385>

Маскулиндік зерттеулердің қазіргі заманғы үрдістері

Э.С. Надирова 

Л.Н. Гумилев атындағы Еуразия ұлттық университеті, Астана, Қазақстан

(E-mail: elviranadirova@gmail.com)

Аңдатпа. Маскулиндік әлеуметтік және мәдени бірегейліктің аспектісі ретінде әлеуметтану, психология, антропология, және гендерлік зерттеулер сияқты әр түрлі салаларда қарқынды зерттеулердің тақырыбына айналды. Соңғы онжылдықтарда ғылыми қоғамдастық маскулиндік формаларының алуан түрлілігіне, сондай-ақ олардың жеке адамдар мен жалпы қоғам өміріне әсеріне назар аударды.

Бұл мақалада ерлер тұлғасының әлеуметтік және мәдени аспектілерінің кең ауқымын қамтитын маңызды әлеуметтік-мәдени тұжырымдама мен құбылыс ретінде маскулиндікке шолу жасалады. Ол ежелгі қоғамнан қазіргі заманғы тенденцияларға дейінгі маскулиндік зерттеулердің тарихын қарастырады және зерттеушілер бұл саланы зерттеуде қолданатын әртүрлі әдістер мен тәсілдердің маңыздылығын көрсетеді. Мақалада сонымен қатар маскулиндіктің әлеуметтік-мәдени аспектілері, соның ішінде рөлдер, күтулер, стереотиптер және олардың ер адамдар мен жалпы қоғамға әсері талқыланады. Жалпы айтқанда, мақала маскулиндікке қатысты негізгі мәселелерге шолу жасайды және маскулиндік туралы стереотиптер мен нормаларға қарамастан, әрбір ер адам өз орнын таба алатын неғұрлым инклюзивті және толерантты қоғам құру үшін осы саладағы зерттеулердің маңыздылығын көрсетеді. Негізінен маскулиндік зерттеулер - бұл ерлердің жеке басын, рөлдері мен ерекшеліктерін және олардың тарихтағы эволюциясын зерттеумен айналысатын сала. Бұл сала ежелгі қоғамдардан бастау алады және қазіргі әлемдегі ер адамдардың мінезі туралы идеяларымызға әсер ету үшін дамыды.

Түйін сөздер: маскулиндік, гендер, ер адам мінез-құлқы, гегемондық маскулиндік, маскулиндік зерттеулер, маскулиндіктің тарихы, маскулиндік сәйкестік

Кіріспе

Ер адамдардың тұлғасына деген қызығушылықты Ежелгі Египет, Грекия және Рим сияқты ежелгі қоғамдардан бастауға болады. Бұл мәдениеттер ерлер үшін белгілі бір нормаларға ие болды, ал батылдық пен күш көбінесе маскулиндіктің негізгі атрибуттары болып саналды. Дегенмен, сол кездің өзінде ер адамды «нағыз» ер ететін нәрсе туралы әртүрлі идеялар болған.

Ортағасырлық және Ренессанс кезеңдері маскулиндікті зерттеуге де әсер етті. Осы уақыттарда ерлердің рөлдері мен қасиеттері туралы жаңа идеялар дами бастады. Мысалы, рыцарьлық дәуірлерде батылдық пен намыс бұрынғыдан да жоғары бағаланып, рыцарьлар ер мінезі идеалының символына айналды.

Еуропадағы ағарту дәуірі мен өнеркәсіп төңкерісі кезінде ер адам тұлғасына жаңа көзқарастар пайда болды. Өнеркәсіптің өсуі және қоғамдық құрылымның өзгеруі ерлер рөлдерінің өзгеруіне әкелді. Олар жұмыс пен өндіріс әлеміне көбірек араласты, бұл маскулиндік туралы идеяларға әсер етті.

20 ғасырда маскулиндік зерттеулер жан-жақты және инклюзивті болды. Ер адамдардың ерекшеліктерінің әртүрлілігін дәріптейтін және әмбебап стандарттарды жоққа шығаратын теориялар пайда болды. Феминистік қозғалыстар да маскулиндіктің дәстүрлі идеяларының зиянды аспектілерін көрсете отырып, маскулиндік зерттеулерге айтарлықтай ықпал етті.

Қазіргі әлемде маскулиндік зерттеулер даму үстінде. Олар мәдени, әлеуметтік және этникалық айырмашылықтарды, сондай-ақ маскулиндік, жыныстық бағдар және гендерлік сәйкестік сияқты сәйкестендірудің басқа аспектілері арасындағы қарым-қатынастарды ескереді.

Маскулиндік зерттеулер ер адамдардың психологиясы, әлеуметтік кұтулер, маскулиндіктің денсаулық пен мінез-құлыққа әсері және т.б. сияқты аспектілерді қамтиды.

Мұнда ұсынылған зерттеу аясында шолудың мақсатын анықтауды, ғылыми мәліметтер базасы бойынша әдебиеттерді іздеуді, деректерді алуды, деректерді талдауды және тұжырымдарды қамтитын әдебиеттерге шолу жасалды.

Бұл жұмыстың мақсаты-қазіргі қоғамдағы маскулиндік ұғымдардың әртүрлілігі мен динамикасын зерттеу, әлеуметтік, мәдени және тарихи факторлардың ер адамдардың сәйкестігі мен рөлдерін түсінуге қалай әсер ететінін талдау.

Зерттеу объектісі тарих аясында маскулиндікті түсіну және түсінудің өзгеруі болып табылады.

Зерттеу жұмысының тақырыбы – ер адамдардың рөлдері мен мінез-құлқына байланысты әлеуметтік нормалар мен кұтулер болып табылады.

Бастапқы зерттеу сұрағы: Маскулиндік концепциялар тарихи түрде қалай дамып, өзгерді және қандай негізгі әлеуметтік, экономикалық және саяси оқиғалар маскулиндік сәйкестікпен байланысты идеялар мен тәжірибелердің эволюциясына көбірек әсер етті?

Зерттеу әдістері: Негізгі зерттеу әдісі әртүрлі көздерден алынған ақпаратты талдау және синтездеу. Ол келесі зерттеу әдістері мен тәсілдерін қамтиды:

Әдебиеттерге жүйелі шолу: тақырып бойынша жарияланған ғылыми жұмыстарды зерттеу және сыни талдау. Ғылыми мақалалардан, кітаптардан, конференциялардан және басқа көздерден ақпаратты іздеуді, іріктеуді және синтездеуді қамтиды, ғылыми әдебиеттерде ұсынылған «маскулиндік» ұғымының мазмұнын анықтау тәсілдеріне теориялық талдау жасалды. Messerschmidt J. W. ("The Saliency of Hegemonic Masculinity", 2019), Reeser T.W. ("Concepts of masculinity and masculinity studies. In Configuring Masculinity in Theory and Literary Practice", 2015), Connor S., Edvardsson K., Fisher C. & Spelten E. ("Perceptions and Interpretation of Contemporary Masculinities in Western Culture: A Systematic Review.", 2021) сияқты Скопустың рефераттық дерекқорына кіретін басылымдардағы ғылыми жарияланымдар зерттелді.

Тарихи талдау: гендерлік зерттеулер саласындағын тарихи деректер мен тенденцияларды зерттеу және талдау. Маскулиндік зерттеулердің бастау алған кезеңінен бастап қазіргі заманға дейінгі тарихы, ғалымдардың тұжырымдамалры берілген, соның ішінде Зигмунд Фрейдтің маскулиндік зерттеулер тарихына қосқан үлесін атап көрсетуге болады.

Мәліметтерді екіншіреттік талдау. Жоғарыда көрсетілгендей мақалада біршама авторлардың ғылыми жұмыстарына шолу жасалып, көрсетілген мақалалар негізінде талданды.

Талқылау

Маскулиндікті зерттеу психология мен әлеуметтанудағы негізгі тақырыптардың бірі болып табылады, ол ер адамдарды, олардың қоғамдағы рөлін және олардың жеке сәйкестіктерін қалай қалыптастыратынын жақсы түсінуге мүмкіндік береді. Бұл ауқымды дискурстың психоаналитик Зигмунд Фрейдтің алғашқы жұмысынан бастап, гендерлік зерттеулер бойынша заманауи зерттеулерге дейінгі ұзақ тарихы бар.

Маскулиндік зерттеулер тарихындағы маңызды кезеңге Зигмунд Фрейдтің жұмысын жатқызуға болды. Австриялық психоаналитик психология мен гендерлік зерттеулер саласына айтарлықтай әсерін тигізді. Оның маскулиндік пен фемининдікке деген көзқарасы ХХ ғасырда осы ұғымдарды түсінуге қатты әсер етті және психология ғалымдары мен практиктері арасында көптеген пікірталастар тудырды. Өзінің "Сексуалдылық теориясы туралы үш эссе" (Three Essays on the Theory of Sexuality, 1905) атты жұмысында, Фрейд ер адамдардың сексуалдылығы мен маскулиндіктің мәселелерін талқылайды.

Фрейдтің негізгі тұжырымдамаларының бірі "ішкі әке" идеясы болды. Ол ер адам тұлғасын қалыптастырудағы және сол ер адамның психологиялық дамуындағы әкенің рөлінің маңыздылығын атап өтті. Бұл тұжырымдама маскулиндік туралы қосымша зерттеулер үшін негіз болды. Фрейд ер адамның жыныстық қатынасқа деген көзқарасы балалық шақта ата-анасымен қарым-қатынас арқылы қалыптасады деп сенді. Әке көбінесе баланың алғашқы пұты, үлгісі ретінде қарастырылады [1, 227 б.].

Фрейд ер адамдар өздерінің маскулиндік қасиеттерін нығайту үшін әйелге қатысты барлық нәрселерден бас тартуға тырысады деп сенді. Бұл әкесі мен анасына байланысты

ішкі қорқыныштары мен ішкі қалауларымен күресуді көрсетеді. Фрейдтің маскулиндік зерттеулері өз уақыты үшін революциялық болды және жыныстық қатынаспен гендерлік қатынастарды түсінуде терең із қалдырды. Көптеген сын мен оның теорияларын қайта қарауларға қарамастан, Фрейдтің маскулиндікті зерттеуге қосқан үлесі даусыз болып қала береді. Фрейдтің жұмысынан кейін маскулиндік зерттеулер әрі қарай дамуын жалғастыра түсті.

Маскулиндікті зерттеу біздің көкжиектерімізді кеңейтуді жалғастырып, ер адамдар болмысының әртүрлілігін және олардың тарихтағы эволюциясын жақсырақ түсінуге көмектеседі. Бұл ғылым саласы қазіргі қоғамдағы ерлердің рөлін түсінуге ықпал етіп қана қоймайды, сонымен қатар әрбір адамды оның маскулиндік болмысына қарамастан тануға және қабылдауға болатын толерантты және инклюзивті әлемді қалыптастыруға ықпал етеді.

Маскулиндікті зерттеу – қазіргі гендерлік зерттеулер арасындағы ең жас бағыт. Қазіргі ғылыми білім парадигмасында “гендер” негізгі ұғымдардың бірі болып саналады. “Гендер” терминін өткен ғасырдың 50-ші жылдарының соңында американдық психоаналитик Роберт Столлер ғылыми айналымға енгізді. 1963 жылы ол Стокгольмдегі психоаналитиктер конгресінде социожыныстық (немесе оны гендерлік деп атаған) өзін-өзі тану ұғымы туралы баяндама жасады. Оның тұжырымдамасы “биологиялық” және “мәдени” жыныс деп бөлінді және жынысты зерттеу (ағылш. - sex), Столлердың ойынша, биология мен физиологияның пәндік саласы, ал гендерлік талдау (ағылш. – gender) - психологтар мен әлеуметтанушылардың зерттеу саласы ретінде қарастыруға болады [2, 7 б.].

Роберт Столлердің жыныстық зерттеулерді биологиялық және мәдени компоненттерге бөлу туралы ұсынысы қазіргі гуманитарлық білімде ерекше бағытты қалыптастыруға серпін берді, бұл бағыт-гендерлік зерттеулер болып табылады.

Гендерлік зерттеулерге деген қызығушылық XX ғасырдың 60-жылдарында ағылшын-американдық зерттеулерінің әлеуметтану мен философия саласында пайда болды. Олардың бастапқы кезеңі әйелдер зерттеулерінің пайда болуымен байланысты. Қазіргі гуманитарлық білімдегі “әйелдер тақырыбына” қызығушылықтың айтарлықтай өсуі 60-жылдардың аяғына жатады. XX ғасырдың 60 жылдарындағы феминистердің басты мақсаты еркін, автономды әйел тұлғасын құру болды.

Осылайша, өткен ғасырдың 60-70-ші жылдарындағы зерттеулер “гендерлік” деп аталғанымен, зерттеулер “әйелдер зерттеулері” болды және оларды феминистік позицияларда тұрған әйел ғалымдар жүргізді. Мазмұнында да, жаңа білім алу әдістерінде де айқын жетістіктерге жетуіне қарамастан, дәстүрлі ғылым “әйелдер зерттеулерінің” пайда болуын күмәнмен қабылдады. XX ғасырдың 80-жылдарында пайда болған гендерлік зерттеулер дамуының екінші кезеңі әйелдер зерттеулерін мойындаумен және маскулиндікті зерттеу пайда болуымен байланысты [3, 9 б.].

Маскулиндікті зерттеудің негізін қалаушы Раевинн Коннеллдің “Маскулиндіктер” атты жұмысы (Masculinities, 2005). болып саналады. Коннелл қоғамдағы маскулиндіктің үстемдік ететін түрін білдіреді, барлығы еліктейтін, бірақ барлық ерадамдарға қолжетімді емес “гегемондық маскулиндік” ұғымын енгізді. Бұл тұжырымдама маскулиндіктің

ең көп таралған түріне сәйкес келуі міндетті емес, бірақ маскулиндіктің мінез-құлық стандарттарын белгілей отырып, қоғамда ең құрметті және идеалдандырылған болып табылады.

Озінің "Маскулиндіктер" кітабында (Masculinities, 2005), Коннелл гегемондық маскулиндікті ауқымды әлеуметтік құрылымның бір бөлігі ретінде сипаттай отырып, оның ішінде әйелдіктің әртүрлі формаларымен және бағынышты немесе маргиналды маскулиндік түрлерімен өзара әрекеттесуін қоса көрсетеді. Ең бастысы - гегемондық маскулиндік топ ретінде ер адамдардың артықшылығы мен күшін сақтауға қызмет ететінін түсіну.

Гегемондық маскулиндік тұжырымдамасы гендерлік қатынастар мен ер адам мінез-құлқын зерттеуге айтарлықтай әсер етіп, билік қатынастары мен әлеуметтік нормаларды талдауға негіз берді. Сонымен қатар, ол маскулиндікті түсінудің болжамды қарапайымдылығы мен монолиті үшін, сондай-ақ әртүрлі мәдениеттер мен әлеуметтік-экономикалық контекстердегі ер адамдар сәйкестіктерінің әртүрлілігі мен өзгергіштігіне жеткіліксіз назар аударғаны үшін сынға ұшырады.

Кейінірек 2019 жылы Джеймс Мессершмидт "Гегемондық маскулиндіктің артықшылығы" (The Saliense of "Hegemonic Masculinity", 2019) мақаласын жазды. Бұл мақалада ол "гегемондық маскулиндік тұжырымдамасы бүгінгі күнге дейін маскулиндік сыни зерттеулер үшін өте маңызды болып қала береді. Ол Раевинн Коннелл тұжырымдамасының бастапқы анықтамасын сипаттайды, яғни, гегемондық маскулиндіктің бастапқы моделі тарихи түрде дұрыс түсіндірілмегенін көрсетеді. Автор Коннеллдің тең емес гендерлік қатынастарды заңдастыруға баса назар аударуы тұжырымдама үшін де, маскулиндікті сыни зерттеу саласы үшін де маңызды болып қала береді деген қорытындыға келеді. Өз жұмысында ол осы тұжырымдамаға қатысты ерте түсініспеушіліктерді де сипаттайды және кейбір ғалымдардың "сын ескертулерін" мысалға келтіреді және бұл ескертулердің ұзақ жылдар бойы тұжырымдаманы дұрыс түсінбеуге еріксіз негіз дайындағанын көрсетеді [4, 87 б.].

Раевинн Коннеллдің гегемондық маскулиндік тұжырымдамасы тек ер адамдардың мінез-құлқын ғана емес, сонымен қатар қоғамдағы кең гендерлік құрылғыларды түсіну үшін революциялық болып шықты. Ол әртүрлі гендерлік сәйкестіктер арасындағы билік қатынастарын түсінуге ықпал етті және әлеуметтік иерархиялар мен билік контекстінде гендерлік талдаудың маңыздылығын атап өтті. Сынға қарамастан, оның жазбалары гендерлік зерттеулер мен әлеуметтануға маңызды үлес болып қала береді.

1970-1980 жылдар маскулиндікке жаңа көзқарас әкелді. Феминизмнің екінші толқыны кезінде ғалымдар "зиянды маскулиндікті" зерттей бастады. Олар маскулиндік туралы қатаң және стереотиптік идеялардың жағымсыз салдарын, соның ішінде доминанты, агрессивті және эмоционалды шектеулі болуына қысым жасауды атап өтті. "Зиянды маскулиндік" термині эмоцияны басуға, үстемдікті, агрессияны және бәсекелестікті сақтауға ықпал ететін "ер адам мінез-құлқына" қатысты қатаң мәдени нормаларды білдіреді.

Феминизмнің екінші толқыны кезінде белсенділер мен ғалымдар бұл нормалардың гендерлік теңсіздікті қалай қолдайтынын ғана емес, сондай-ақ ер адамдардың

психологиялық және эмоционалдық әл-ауқатына қалай зиян келтіретінін зерттей бастады. Феминизмнің екінші толқыны кезінде зиянды маскулиндік туралы пікірталас қоғам мен мәдениетке ұзақ мерзімді әсер етті. Бұл гендерлік рөлдердің ерлер үшін көрінетін пайдасына қарамастан барлығына зиянды екенін түсінуге ықпал етті. Бұл идеялар тұлғааралық зорлық-зомбылық, ата-ана тәрбиесі және ер адамдардың психикалық денсаулығын түсінуді дамыту үшін ерекше маңызды болды.

Маңыздылығына қарамастан, феминизмнің екінші толқынының зиянды маскулиндікке деген көзқарастары да сынға алынды. Кейбіреулер әйелдер мәселелеріне назар аудару кейде ер адамдарда кездесетін нақты мәселелерді елемеуге әкелетінін атап өтті. Сондай-ақ әртүрлі мәдени, нәсілдік және таптық факторлардың маскулиндік сезімге қалай әсер ететіні туралы сұрақтар көтерілді.

Феминизмнің екінші толқынындағы зиянды маскулиндікті зерттеу гендерлік рөлдер мен әлеуметтік мәселелер арасындағы байланысты тереңірек түсінуге негіз болды. Бұл диалог гендерлік теңсіздікпен күресуге ықпал етіп қана қоймай, барлық адамдардың өмір сүру сапасын жақсарту үшін гендерлік нормаларды түсінудің маңыздылығын көрсетті. Зиянды маскулиндік бүгінгі күнге дейін өзекті тақырып болып қала береді, өйткені қоғам дамып, гендерлік стереотиптер мен олардың салдарымен күресуде.

Бүгінгі таңда маскулиндік зерттеулер әртүрлі аспектілер мен тәсілдерді қамтиды. Әлеуметтік конструкционизм мен гендерлік зерттеулер теориясының дамуымен маскулиндік мәдени, әлеуметтік және тарихи контекстерді ескере отырып талданады. Ғалымдар маскулиндік туралы идеялардың әртүрлі мәдениеттер мен дәуірлерде қалай қалыптасып, өзгертінін зерттейді.

Заманауи зерттеулер сонымен қатар ер адамдардың денсаулығына, ер адамдар депрессиясына және маскулиндікке байланысты болуы мүмкін басқа аспектілерге назар аударады.

Жалпы маскулиндікті зерттеу гендерлік зерттеулермен байланысты болғанымен ол өзара бөлек бағыт болып табылады. Маскулиндік зерттеулер ғылыми сала ретінде 20 ғасырдың екінші жартысында белсенді түрде дами бастады және әлеуметтану, психология, гендерлік зерттеулер және антропологияны қоса алғанда, әртүрлі салалардағы зерттеушілердің назарын аударуды жалғастыруда. Маскулиндікті зерттеу ер адамның болмысының әртүрлі аспектілерін, ерлер рөлдерін және оның қоғамға әсерін зерттейді.

Тодд Ризер өзінің “Маскулиндіктің концепциялары және маскулиндік зерттеулер” (Concepts of masculinity and masculinity studies, 2015) атты мақаласында жалпы ағылшын тілді академиялық ортада 1980 жылдардан бері жүргізіліп келе жатқан маскулиндік зерттеулер тарихын және оның қазіргі замандағы зерттеулермен байланыстырған. Оның айтуынша Р. Коннелдың жұмыстары, соның ішінде гегемониялық маскулиндік концепциясы кейінгі зерттеулерді дамытуға немесе сынға қалдыруға мықты негіз болды [5, 11-12 б.].

Штефан Хорлахердың (Horlacher, 2015) айтуынша, маскулиндік әрқашан да әдебиетпен бірге жүреді, саналы немесе бейсаналық қиялдың немесе басқа дүниелердің проекциясының бір түрі ретінде әдебиет күнделікті өмірде немесе мәдени

артефактілердің басқа түрлерінде көрінбейтін маскулиндіктің қырларын аша алады. Кино, кескіндеме, мүсін, спектакль және музыка маскулиндікке күмән келтіретіні рас болса да, әдебиет гендерлік өкілдіктің жалғыз жеткізушісі емес екені рас болса да, әдеби форма міндетті түрде маскулиндіктің өзіндік бірегей бейнесін жасайды және сол себептен ХХІ ғасырдағы әдеби талдаулар мен анализдер маскулиндік зерттеулердің маңызды және белсенді саласы болып табылады [6, 1-3 б.].

Көптеген шет елдің ғалымдары ер адамдардың әдеби бейнелері ғылыми зерттеулердің объектісі болып табылады деп санайды. Өткенге көз жүгіртсек, әдебиеттанушылар мәтіндік субъективтілікке көбірек қызығушылық таныта отырып, субъективтіліктің осы түріне қатысты сұрақтармен айналысатыны түсінікті болған сияқты. Алайда, Копелия Ханнның “Ер адамдар табы: Шекспир шығармаларындағы ер адамның ерекшеліктері” (Coppélia Kahn’s Man’s Estate: Masculine Identity in Shakespeare, 1981) сияқты әдеби маскулиндікті бағыштайтын жұмыстарына қарасақ, маскулиндікті әдебиеттегі көркем шығармалар талдауларының объектісі ретінде көрсетеді [7, 21-23 б.]. Әйтсе де, әдебиеттану мен гендерлік зерттеулердің терминдерін түбегейлі өзгерткен Ева Седжвиктің “Ер адамдар арасында” (Between Man, 1985) атты жұмысы болды, артынша “гомосоциалды” термині академиялық ортада негізгі терминге айналды. Соған қарамастан, 1980 жылдардағы маскулиндік зерттеулерді негізінен әдеби емес деп сипаттап, гендерлік зерттеулерге жаңа және кейде қарама қайшылықта келетін болса да әлеуметтік ғылымдар осы зерттеулерде жетекші рөлге ие болды [8, 22-24 б.].

Жалпы, академиялық ортада маскулиндікті зерттеу феминистік зерттеулер немесе гендерлік зерттеулер сияқты дамымады, ол тек уақыт өте келе өзіне назар аударта бастады. Маскулиндік әлеуметтану, психология, тарих сияқты пәндерде кездесетін тақырып бола келе, тек соңғы жылдары өз алдына бөлек ерекше зерттеу саласына айналды, әсіресе Еуропа елдерінде және АҚШ-та, олай айтуымның себебі, елімізде гендерлік саясатқа мемлекеттік деңгейдегі маңыз беріліп, 2000 жылдардан бері жүргізіліп келеді, десе де феминистік және гендерлік теңдік тақырыптарына көп көңіл бөлінген, және әлі күнге дейін маскулиндік зерттеулер танымал бола қоймады.

Тод Ризер “Маскулиндіктің концепциялары және маскулиндік зерттеулер” (Concepts of masculinity and masculinity studies, 2015) мақаласында “маскулиндік зерттеулердің дүниеге келуі” бөлімінде 80-ші жылдары маскулиндік зерттеулер жаңа басталып жатқан кезде маскулиндікті табиғи және қажетті құбылыс, ал әлеуметтік ғылымдар жыныстық рөл теориясына жауап бере отырып, ер адамдардың гендерлік рөлі біртұтас, тұрақты және нормативтік конфигурация ретінде қарастырылды, оған ер адамдар сәйкес келеді немесе сәйкес келмеуі мүмкін болғанын айтады.

Нәтижелер

Маскулиндік деген ұғымды әдетте мәдени тұрғыда әйелдікке жатпайтын белгілі бір қалыптасқан мінез-құлықтарды, тілдерді және әдет-ғұрыптарды қамтитын әлеуметтік құрылым ретінде кеңінен анықтауға болады. Жоғарыда көрсетілгендей, көбінесе маскулиндіктің маңызды сипаттамаларына күш пен батылдықты жатқызамыз

және әлсіздік, биязылық сияқты мінез маскулиндікке тән емес деген сияқты пікірлер қалыптасқан.

Бірақ ғалымдардың зерттеулеріне жүгінсек, мысалы Дариус Галасински өзінің “Ер адамдар және эмоциялар тілі” (Men and the Language of Emotions, 2004) атты кітабында барлық ер адамдар немесе нақты бір ер адам өз эмоцияларын білдіре алмайды немесе ол туралы сөйлесу, айтуға қабілетсіз деген маскулиндіктің доминантты үлгілерін қарастырған. Бірақ, ол ер адам ғана емес, эмоциясын білдірмейтін әйел адамдар болатынын да айта келіп, екеуімен де сұхбаттасқан кезде бәрі өзіне байланысты болғанын айтады, яғни ол өзін эмоциясыз етіп көрсеткен кезде оған тап солай жауап берген ер адамдар да әйел адамдар да болғанын айта отырып, өмір тым күрделі, ал ер адамдар одан да күрделі деп тұжырымдайды [9, 27-28 б.].

Жалпы маскулиндіктің әлеуметтік құрылымы заманға байланысты өзгеріп келеді. Американдық “Ер адамдар денсаулығы” (Men’s Health) атты журналында жарық көрген “ Батыс мәдениетіндегі қазіргі еркектікті қабылдау және түсіндіру: жүйелі шолу” (Perceptions and Interpretation of Contemporary Masculinities in Western Culture: A Systematic Review, 2021) мақаласында американдық ғалымдар жалпы маскулиндіктің өзгеруіне байланысты және оны ер адамдар қалай түсінетіндігі жөнінде зерттеу жүргізген, оның айтуынша дәстүрлі маскулиндік әдетте гегемониялық болып саналады және ер адамдардың әйелдерден және басқа да әлсіз ер адамдардан үстемдігімен расталады.

Ер адамдардың мінез-құлықтарының заманауи өзгерістері дәстүрлі маскулиндік стереотиптеріне қарсы тұратын жаңа маскулиндік құбылыстардың пайда болуына әкелді. Ол өзінің жұмысында қазіргі заманғы маскулиндікті қарастырған эмпирикалық зерттеулерді шолып синтездеген. Әртүрлі заманауи ер адамның қасиеттеріне қатысты жиі қолданылатын терминдерге сілтеме жасау үшін 10 дерекқорда әдебиеттерді тауып, 33 түрлі зерттеулерді талдау арқылы ер адамдардың заманауи маскулиндік мінездемесінде айқын көрінетін төрт негізгі элементті анықтаған: инклюзивтілік, эмоционалдық жақындық, дене бітімі және қарсылық. Бұл элементтер заманауи маскулиндіктің нақты көрсеткіштері емес. Дегенмен, бұл элементтер заманауи ер адамдардың мінез-құлқы мен дәстүрлі маскулиндіктің арасындағы айырмашылықтарды көрсететін негіз ретінде қарастырылған [10, 1-2 б.].

Қорытынды

Маскулиндік зерттеулер ер адамдардың жеке басының күрделі табиғатын және олардың әлеуметтік құрылымдармен, мәдени нормалармен және жеке тәжірибелермен байланысын ашады. Бұл зерттеулер ер адамдар өзін және қоғамдағы орнын қалай қабылдайтынын, сондай-ақ әлеуметтік күтулердің олардың мінез-құлқына, денсаулығына және қарым-қатынасына қалай әсер ететінін жақсырақ түсінуге көмектеседі. Бұл тақырыптың маңыздылығы үнемі өзгеріп отыратын әлеуметтік шындықтар мен гендерлік қатынастар аясында өзекті болып қала береді.

Феминизмнің екінші толқыны дәуірінде басталған маскулиндікті зерттеу гендерлік рөлдерді және олардың жеке және қоғамдық әл-ауқатқа әсерін түсінудегі терең

өзгерістердің негізін қалады. Өткен онжылдықтар маскулиндікті қабылдау мен бағалауда айтарлықтай өзгерістер әкелді. Егер бұрын агрессивтілік, эмоционалды ұстамдылық және үстемдік "маскулиндіктің" негізгі атрибуттары ретінде көрсетілсе, онда қазіргі тенденциялар маскулиндік сәйкестікті икемді, әр түрлі және гомофобиялық емес түсінуге ұмтылады.

Бүгінде маскулиндікке қойылатын талаптар өзгерді. Эмоционалды ашықтықтың, өзара түсіністіктің, ынтымақтастық пен басқаларға қамқорлық жасау қабілетінің маңыздылығы барған сайын артып келеді. Бұл қасиеттер үйлесімді жеке қатынастарды құруға ықпал етіп қана қоймайды, сонымен қатар топтық жұмыс пен эмоционалды интеллект бағаланатын кәсіби салаға оң әсер етеді.

Зиянды маскулиндікті түсінудегі прогресс ер адамдарға да, әйелдерге де өз ойын білдіруге үлкен еркіндік бере отырып, қатаң гендерлік стереотиптердің әлсіреуіне ықпал етті. Бұл өзгеріс феминистік күш-жігердің нәтижесі ғана емес, сонымен бірге экономикалық жағдайдың өзгеруін, технологиялық прогресті және мәдени өзгерістерді қамтитын кең әлеуметтік эволюцияның бөлігі болып табылады.

Осы өзгерістерге қарамастан, маскулиндік туралы пікірталас гендерлік зерттеулердің маңызды элементі болып қала береді. Ер адамдардың жеке басы, оның рөлі және қоғамға әсері туралы диалогты жалғастыру адам тәжірибесі туралы түсінігімізді кеңейтуге көмектеседі және әділетті және инклюзивті әлем құруға ықпал етеді.

Авторлардың қосқан үлесі

Э.С. Надирова – әдебиеттерді іріктеу және талдау, әдісті іске асыру, жарияланым мәтінімен жұмыс істеу, жұмыс тұжырымдамасын әзірлеу, мәтінмен жұмыс істеу, жариялау үшін мақаланың соңғы нұсқасын бекіту.

Әдебиеттер тізімі

1. Freud Sigmund. Three Essays on the Theory of Sexuality. // The Standard Edition of the Complete Psychological Works of Sigmund Freud, Volume VII (1901-1905): A Case of Hysteria, Three Essays on Sexuality and Other Works. – 1905. –123-246 б.

2. Донцов А.С. Типы маскулинностей и их вербальные репрезентации в современной американской лингвокультуре // Магистерлік диссертация. – Инновациялық Еуразия Университеті, Павлодар, 2013. – 109 п.

3. Пушкарёва Н.Л. Что такое «гендер»? // Гендерная теория и историческое знание: Материалы второй международной научно-практической кон-ференции. - Сыктывкар мемлекеттік университеті, Сыктывкар, 2005.- 8-20 б.

4. Messerschmidt J.W. The Saliency of “Hegemonic Masculinity.” // Men and Masculinities. - 2019.- 22(1).- 85-91 б.

5. Reeser T.W. Concepts of masculinity and masculinity studies // In Configuring Masculinity in Theory and Literary Practice.- 2015. -11-38 б.

6. Horlacher Stefan, Configuring masculinity. // In Configuring Masculinity in Theory and Literary Practice.- 2015.-1-10 б.

7. Kahn Coppélia. Man’s Estate: Masculine Identity in Shakespeare. – London: «University of California Press», 1981.- 227 п.

8. Kosofsky Sedgwick Eve. *Between Men // English Literature and Male Homosocial Desire.*- New York: «Columbia University Press», 1985. – 272 п

9. Galasiński Dariusz. *Men and the Language of Emotions.* [ғаламтор желісі ресурсы] URL: DOI:10.1057/9780230510128 (жүгінген күні 17.10.2023).

10. Connor S., Edvardsson K., Fisher, C. & Spelten E. *Perceptions and Interpretation of Contemporary Masculinities in Western Culture: A Systematic Review // American Journal of Men's Health.*- 2021.- 15(6). -1-17 б.

Э.С. Надирова

Евразийский национальный университет имени Л.Н. Гумилева, Астана, Казахстан

Современные тенденции в исследовании маскулинности

Аннотация. Маскулинность как аспект социальной и культурной идентичности стала темой интенсивных исследований в различных областях науки, таких, как социология, психология, антропология и гендерные исследования. В последние десятилетия академическое сообщество обратило внимание на разнообразие форм маскулинности, а также их влияние на жизнь частных лиц и обществ в целом.

Эта статья содержит обзор маскулинности как важнейшей социально-культурной концепции и явления, охватывающего широкий спектр социальных и культурных аспектов мужской личности. Авторы прослеживают историю исследований маскулинности от древних обществ до современности, и демонстрируют важность различных подходов, применяемых в изучении этой проблемы. В статье также обсуждаются социально-культурные аспекты маскулинности, в том числе роли, ожидания, стереотипы и их влияние на гендерный порядок.

Авторы представили обзор основных вопросов, касающихся маскулинности, и акцентировали важность исследований в этой области для создания более инклюзивного и толерантного общества. Общества, в котором признаются разные концепции маскулинности. В целом, маскулинные исследования как область исследований, занимающаяся изучением личности, ролей и особенностей мужчин, в настоящее время развивается в направлении углубления знаний и понимания разнообразия мужской гендерной роли в современном мире.

Ключевые слова: маскулинность, гендер, мужское поведение, гегемонная маскулинность, маскулинные исследования, история маскулинности, маскулинная идентичность.

E. Nadirova

L.N. Gumilyov Eurasian National University, Astana, Kazakhstan

Current trends in masculinity research

Abstract. Masculinity as an aspect of social and cultural identity has become a topic of intensive research in various fields of science, such as sociology, psychology, anthropology, and gender studies. In recent decades, the scientific community has paid attention to the diversity forms of masculinity, as well as their impact on the lives of individuals and societies in general.

This article provides an overview of masculinity as a critical socio-cultural concept and phenomenon covering a wide range of social and cultural aspects of the male personality. It studies the history of masculine research from ancient societies to modern trends and shows the importance of the various methods and approaches employed by researchers in the study of the field. The article also discusses the socio-cultural aspects of masculinity, including roles, expectations, stereotypes, and their impact on men and society as a whole.

The authors present an overview of the main questions concerning masculinity and the importance of research in this field for creating a more inclusive and tolerant society in which every man can find his place despite stereotypes and norms about masculinity. Mainly masculine research is a field of research devoted to the study of the personality, roles and characteristics of men and their evolution in history. This sphere originates from ancient societies and develops in order to influence our ideas about the character of men in the modern world.

Keywords: masculinity, gender, male behavior, hegemonic masculinity, masculine studies, history of masculinity, masculine identity

References

1. Freud Sigmund. Three Essays on the Theory of Sexuality. // The Standard Edition of the Complete Psychological Works of Sigmund Freud, Volume VII (1901-1905): A Case of Hysteria, Three Essays on Sexuality and Other Works. (1905, 123-146 pp.) [in English]
2. Doncov A.S. Tipy maskulinnosti I ih verbalnyie reprezentacii v sovremennoi amerikanskoi lingvokulture [master's thesis] (Pavlodar, 2013, 109 pp) [in Russian] [in English]
3. Pushkareva N.L. Chto takoe gender? // Gendernaya teotiya I istoricheskoe znanie: Materialy vtoroi mezhdunarodnoi nauchno-prakticheskoi konferencii, Syktyvkar [What is "gender"? Gender theory and Historical Knowledge: Proceedings of the Second International Scientific and Practical Conference, Syktyvkar] 8-20 (2005) [in Russian]
4. Messerschmidt, J. W. The Saliency of "Hegemonic Masculinity.", *Men and Masculinities*, 22(1), 85-91 (2019)
5. Reeser T.W. Concepts of masculinity and masculinity studies. In *Configuring Masculinity in Theory and Literary Practice*, 11-38 (2015)
6. Stefan Horlacher, *Configuring masculinity, Configuring Masculinity in Theory and Literary Practice*, 1-10 (2015) [in English]
7. Kahn Coppélia. *Man's Estate: Masculine Identity in Shakespeare* (London, University of California Press, 1981) [in English]
8. Eve Kosofsky Sedgwick, *Between Men, English Literature and Male Homosocial Desire* (New York, Columbia University Press, 1985) [in English]
9. Galasiński Dariusz. *Men and the Language of Emotions*. [Electronic resource] Available at: DOI:10.1057/9780230510128 (Accessed: 17.10.2023) [in English]
10. *Interpretation of Contemporary Masculinities in Western Culture: A Systematic Review*, *American Journal of Men's Health*, 15(6), 1-17 (2021) [in English]

Авторлар туралы ақпарат:

Надилова Эльвира Салыховна – «8D03101 Социология» ББ 2 курс докторанты, Л.Н. Гумилев атындағы Еуразия ұлттық университеті, А. Янушкевич көшесі, 6, Астана, Қазақстан

Сведения об авторах:

Надилова Эльвира Салыховна – докторант 2 курса ОП «8D03101 Социология», Евразийский национальный университет им. Л.Н. Гумилева, ул. Янушкевича, 6, Астана, Казахстан.

Information about authors:

Nadirova Elvira Salykhovna – Phd Student, L.N. Gumilyov Eurasian National University, 6 Yanushkevich str., Astana, Kazakhstan



МРНТИ 04.41.41

Научная статья

DOI: <https://doi.org/10.32523/2616-6895-2024-148-3-386-403>

Таджики Туркестанской области: этническая толерантность и межкультурные взаимоотношения

Ж.А. Накипбаева¹ , А.К. Садвокасова² 

¹ Евразийский национальный университет имени Л.Н. Гумилева, Астана, Казахстан

² Институт прикладных этнополитических исследований, Астана, Казахстан

(E-mail: zhan.n.a@yandex.kz)

Аннотация. В данной статье представлены результаты полевого исследования, проведенного в 2023 году в селах Гулистан, Х. Тугушев, Орgebас Мактааральского района Туркестанской области и городе Туркестан.

Целью данной статьи является понимание характера взаимоотношений таджикской этнической группы, проживающей в Туркестанской области, с другими культурами и интерпретация характера толерантности среди населения данного региона, в том числе среди таджиков, а также выявление факторов, влияющих на развитие толерантности в регионе.

Результаты исследования позволили выявить, что среди населения, которое выступает объектом исследования, развиваются взаимные положительные взаимоотношения, основанные на толерантности. Об этом свидетельствуют их открытость, развивающиеся благоприятные взаимоотношения среди них, сотрудничество и межкультурный диалог между ними. Кроме того, можно заключить, что тип их расселения, такой, как полиэтничный или моноэтнический, не оказывает особого влияния на толерантность и межкультурные взаимоотношения населения.

Ключевые слова: межэтническая толерантность, межкультурные взаимоотношения, межэтнические отношения, межкультурный диалог, интеграция.

Поступила: 24.07.2024; Доработана: 25.07.2024; Одобрена: 06.09.2024; Доступна онлайн: 25.09.2024

Введение

Толерантность затрагивает все аспекты социального мира. Например, по мнению Wan Husin и его коллег, рост интолерантности приводит к нестабильности в обществе, создавая этнические конфликты [1, с. 2], а Ronald F. Inglehart и др. пришли к выводу, что более толерантные общества, как правило, счастливее, потому что они создают более спокойную обстановку, способствующую счастью [2, с. 2].

Этническая толерантность в Казахстане является важным компонентом в развитии межэтнической стабильности. На это в последние годы фокусирует свое особое внимание и сам Президент РК К.-Ж. Токаев. Например, в 2023 году на XXXII сессии АНК «Справедливый Казахстан: единство, стабильность, развитие» Президент особо подчеркнул, что тесное переплетение традиций, межэтническое и межконфессиональное согласие, толерантность к другим культурам являются нашим бесценным достоянием, национальным брендом [3]. В текущем году глава государства также на XXXIII сессии АНК «Единство. Созидание. Прогресс» отметил, что характерные черты граждан Казахстана – это национальная толерантность, почтение к традициям прошлого и разным культурам, владение государственным и другими языками. Также Президент обозначил о необходимости проявлять стратегическую сдержанность и толерантность в этой крайне чувствительной сфере с учетом внешних и внутренних факторов [4].

Таджики Казахстана, сконцентрированы проживающие в южной части страны, до сегодняшнего дня не отмечались своим участием в межэтнических взаимоотношениях в негативном свете. Лишь в 2018 году общественность обратила свое внимание на культурные и бытовые особенности данного этноса, когда в селе Фирдоуси Мактааральского района Туркестанской области произошел инцидент в средней школе села. Они демонстрировали свое недовольство по отношению к администрации школы, которая не допустила девушек к занятиям за несоответствие их внешних атрибутов к требованиям школьной формы. Тогда в социальных сетях и медиапространстве встречались дискурсы о религиозности данного сообщества, в том числе и в дискурсе интолерантности к принципам светского государства.

Обзор отечественной научной литературы показывает, что таджики Казахстана как социальная группа ранее не изучалась, о ее социокультурной жизни и истории информация в открытом доступе практически отсутствует. Следует отметить, что хотя таджики как этническая группа всесторонне не изучалась, исторические и социально-экономические аспекты их жизни были вкратце проанализированы в статьях А.Н. Шарипова [5], Э.С. Саурана и Б.Р. Найманбаева [6], А.К. Садвокасовой и С.К. Калмыкова [7], Д. Гали [8] и Т. Калиева [9].

В данной статье на основе вторичного анализа доступных данных о таджиках и данных Бюро национальной статистики Агентства по стратегическому планированию и реформам Республики Казахстан проанализированы история образования данной этнической группы в Казахстане, ее современная демографическая ситуация. Однако основные доводы данной статьи основаны на первичных данных, полученных авторами в ходе проведения полевого исследования в Туркестанской области. Таким образом,

в статье представлен анализ толерантности среди таджиков, факторы, влияющие на нее, а также особенности межкультурных взаимоотношений таджиков с другими социальными группами.

Отсутствие глубинного изучения этнической группы в научном пространстве затрудняет возможность проведения сравнительного анализа их повседневной жизни с призмой исторического и социокультурного развития, ограничивает способность понимания и прогнозирования некоторых их действий в определенных ситуациях, в особенности в контексте межэтнических взаимоотношений. Данная статья также не содержит комплексного анализа о жизнедеятельности таджиков, тем не менее в ней были проанализированы важные аспекты их жизни с призмой межэтнических отношений, что позволит сконструировать социокультурный портрет таджиков Казахстана вкуче с другими трудами. Таким образом, статья подготовлена с целью пополнения ряда малочисленных трудов в казахстанской науке о таджиках.

Статья будет полезна специалистам, занимающимся проведением исследований в сфере межэтнических отношений; студентам, обучающимся по направлению «Социальные науки» в высших учебных заведениях; интересующимся теорией и практикой межэтнической, межкультурной сфер в целом, в том числе толерантности.

Методология

Методология исследования, проведенного среди таджиков Туркестанской области, основана на качественном подходе. Качественные исследования - это многометодные исследования, предполагающие интерпретативный, натуралистический подход к своему предмету. Это означает, что исследователи, занимающиеся качественными исследованиями, изучают вещи в их естественном окружении, пытаются понять или интерпретировать явления с точки зрения значений, которые вкладывают в них люди. Качественные исследования предполагают использование и сбор разнообразных эмпирических материалов – тематических исследований, личного опыта, интроспективных исследований, историй из жизни, интервью, наблюдений, исторических, интерактивных и визуальных текстов, которые описывают рутинные и проблемные моменты и смыслы в жизни отдельных людей [10, с. 2].

Качественный подход играет важную роль в понимании природы до сих пор неизвестного явления, в подробном описании новых аспектов известных проблем или в раскрытии скрытых субъективных значений или механизмов функции социальной практики, которые не могут быть исследованы с помощью массовых опросов и количественных данных [11]. Также качественный подход используется, как правило, в исследовании небольших по численности объектов (малых групп или отдельных индивидов) с целью выявления и интерпретации субъективных смыслов, значений. Изучение концентрируется на микроанализе отдельных случаев, состояний социального взаимодействия [12, с. 87].

Таким образом, выбор данного подхода в исследовании обоснован двумя причинами: во-первых, таджики Казахстана являются малоизученной группой, во-вторых, отсутствуют

исследования, анализирующие этнические группы в контексте толерантности и межкультурных отношений, в-третьих, малочисленность демографического состава этнической группы не позволяет применения количественного подхода, так как снижаются риски обеспечения репрезентативности выборки.

В отличие от количественного подхода, который направлен на тестировании гипотез, в качественном определяются проблемные ситуации, связанные с исследуемым событием или явлением, которые в дальнейшем преобразуются в проблемные (исследовательские) вопросы. Проблемные вопросы, границы которых определяются теоретической базой, оформляются в форме конкретных вопросов [13, с. 373]. Таким образом, в данном исследовании не были выдвинуты гипотезы, вместо них составлены проблемные вопросы, на основе которых сформирован гайд – основной инструмент исследований. Проблемные вопросы были следующего характера: Каковы взаимоотношения с другими этническими группами или с населением близлежащих населенных пунктов? Как часто и при каких ситуациях общаются с населением других сел, с другими этносами? Какие проблемы имеются во взаимоотношениях с другими социальными группами? Как часто возникают конфликты, разногласия с другими группами? Как они воспринимают другие культуры, готовы ли к межкультурному диалогу? Толерантно ли население данного общества? Какие существуют тенденции развития этнической толерантности в данном обществе? Какие факторы влияют на толерантное/интолерантное поведение населения? В каких формах проявляются толерантность и интолерантность в данном обществе? В каких сферах и как проявляются толерантность и интолерантность?

Данные проблемные вопросы легли в основу гайда, где они превратились в системные вопросы, направленные на получение более глубокой и достоверной информации.

В изучении таджикской этнической группы были применены два метода: в качестве основного метода - глубинное интервью, второстепенного – наблюдение.

Объектом исследования выступили таджики Туркестанской области, а также казахи в качестве контрольной группы.

Качественные исследования не требуют больших выборок, поскольку в основном проводятся на основе наблюдений и интервью, соответственно после определенного этапа и наблюдения данные начнут повторяться [13, с.373]. Основным показателем определения необходимого объема выборки в качественных исследованиях является так называемая «избыточность» (redundancy) или «теоретическая насыщенность» (theoretical saturation) данными. В случае, когда исследователь понимает, что последующие участники не принесут новой информации, он приостанавливает сбор данных [14, с. 4].

В данном исследовании в общей сложности приняли участие более 30-ти информантов старше 18-ти лет из с. Гулистан, с.Х.Тугушев, с.Оргебас Мактааральского района и г.Туркестан.

Kasara [15, с. 927] в своих работах отмечает важность обращения внимания на характер географического расположения населения при изучении толерантности. По его мнению, этническое многообразие и географическое разделение могут оказать влияние на межэтническое доверие, так как они определяют характер межкультурных

контактов. Он на основе данных своих исследований пришел к выводу о том, что люди, живущие по соседству с представителями других этнических групп, проявляют большее межэтническое доверие, тогда как жители изолированных районов в меньшей степени доверяют представителям других этнических групп. Исходя из этого, в данном исследовании при изучении толерантности в регионе обращалось внимание на гомогенность (моноэтничность) и гетерогенность (полиэтничность) структуры населенных пунктов.

В целях обеспечения всесторонности общественного мнения в данном исследовании при определении выборки основной фокус был обращен на социально-демографические параметры информантов, такие, как пол, возраст, этническая принадлежность, уровень образования, социально-экономическое положение.

Результаты исследования

Обзор литературы показывает, что данные об истории обоснования таджиков в Казахстане почти отсутствуют. Подробная история появления таджиков на территории Казахстана описана в статье Шарипова А.Н. [5]. Он, ссылаясь на исторические данные, поддерживает мнение о том, что таджики на территории Казахстана появились в IX веке во время правлений Исмайл Самани и Нух ибн Асад. Согласно его статье, именно представители таджикского народа считались распространителями буддизма, христианства, ислама монашеского и маздакского течений среди тюркоязычных народов. Он в своей статье «Таърихи Њамкорї Ва Маскуншавии Тољикон дар Қазоқистон» (История взаимоотношений и переселения таджиков в Казахстан), также ссылаясь на труды историков, сообщает о том, что таджикские войска в период существования Кокандского ханства участвовали в завоевании южно-центральной части Казахстана, а позже оставались в этих местах для управления этими областями. Затем автор переходит к истории эмиграции таджиков в период Советского Союза. Цитируя Фориши М., автор указывает, что таджики эмигрировали на территорию Жетысайского, Сарыагашского, Мактааральского, Шардаринского районов в период с 1930 по 1966 годов для ведения земледельческого хозяйства. В эти периоды в данные районы были эмигрированы таджики из Горной Матчи и Фаришского района (Джизакская область, Узбекистан).

По данным Бюро национальной статистики Агентства по стратегическому планированию и реформам Республики Казахстан, на начало 2024 года в Казахстане численность представителей таджикского этноса составляет 55 873 человека, то есть их доля 0,79% от общей доли населения страны. Основная часть таджиков проживает в Туркестанской области, их численность в данном регионе – 39 508 человек (составляет 1,844% от общей доли населения региона) [16].

В Туркестанской области таджикская этническая группа по численности является третьей крупной социальной группой после казахов и узбеков. Примечательно, что в данной области большая часть их сконцентрирована в тех районах, в которые они изначально эмигрировали. Таким образом, основная часть таджиков Туркестанской области проживают в Мактааральском (15 804), Жетысайском (12 821), Сарыагашском (9

407) и Шардаринском (553) районах [16]. В Мактаральском районе они концентрированно проживают в с. Фирдауси, Гулистан, с.Х.Тугушев. По данным КГУ «Қоғамдық келісім», таджики составляют абсолютное большинство в с.Фирдауси и с.Гулистан, их численность в данных населенных пунктах равна 99,3% и 98,6% соответственно. Также численность таджиков в с. Х. Тугушев составляет чуть более половины от общей численности населения (67,6%).

Межкультурные взаимоотношения среди населения. Анализ результатов исследования, проведенного среди таджиков Туркестанской области, показывает, что социально-демографическая структура населенных пунктов и тип расселения населения не влияет на межэтнические взаимоотношения среди них. Другими словами, тот факт, что структура одного из двух сел является моноэтнической (с.Гулистан), а другого – полиэтнической (с.Тугушев), не оказывает существенного влияния на характер межэтнических взаимоотношений местных жителей с жителями других населенных пунктов. Межэтнические отношения таджиков с казахами и другими этническими группами благополучно развиваются почти во всех сферах жизни общества, за исключением родственных отношений. Примечательно, что только одна из этих сфер является механизмом, реализуемым общественными институтами в рамках государственной политики, а остальные основаны на историческом опыте населения. Например, если спорт - это механизм сплочения, внедряемый органами власти в лице общественных институтов для того, чтобы познакомить и сблизить жителей различных населенных пунктов, то дружба и совместный бизнес - это механизмы, стимулируемые населением.

В целом взаимоотношения таджиков с представителями других этнических групп строятся на взаимоуважении и доверии, что укрепляет единство между ними. По словам информантов, между жителями близлежащих населенных пунктов сложились уважительные отношения к традициям и обычаям различных культур, поэтому они стараются не пропускать семейные мероприятия друг друга.

Жители населенных пунктов в качестве примера благоприятного развития взаимоотношений указывали на распространённость бизнес-сотрудничества. В данных населенных пунктах развивается совместный бизнес с жителями других населенных пунктов, при этом в выборе бизнес-партнера этническая принадлежность партнеров не имеет значения. Согласно мнению жителей, совместные дела или бизнес способствуют укреплению межэтнических связей, так как они объединяют людей для общих экономических целей, в которых этнические маркеры неприемлемы.

Необходимо отметить, что построение межэтнических контактов и диалога в двух населенных пунктах, где проживают таджики, происходят по-разному. Например, межэтнические контакты в полиэтническом с. Х.Тугушева носят непрерывный характер, так как проживание по соседству требует постоянного взаимодействия населения. Однако в с.Гулистан, где таджики живут компактно, эта связь устанавливается, когда население выезжает за пределы села - в магазины, торговые точки, административные органы, спортивные секции. Также примечательно, что молодежь данного села налаживает межэтнические отношения, когда едет в город, в особенности в г. Шымкент,

для получения высшего образования. Их в этом случае объединяет общая проблема – проблема найма жилья. Из нарратива молодежи можно понять, что среди жителей районов, выезжающих в город, сформировалась практика совместного проживания в арендованных квартирах.

Среди казахов и таджиков с. Х.Тугушев широко распространена традиция «сүйек ұстасу» (жілік ұстасу), которая среди населения трактуется как переход на новый уровень межэтнических взаимоотношений – на уровень родственных взаимоотношений. Жители, которые уже долгие годы имеют подобный опыт рассказывали, что их дружба, основанная на традиции «сүйек ұстасу» развивается благодаря взаимной преданности казахов и таджиков, и выступает ярким примером сплоченности и солидарности для будущего поколения обеих сторон.

В целом в нарративах таджиков о взаимоотношениях с соседями и жителями других населенных пунктов часто прослеживаются схожие по смыслу фразы, означающие отсутствие каких-либо негативных этнических проявлений: наше единство крепче по сравнению с другими селами. Среди нас есть те, которые подкрепили свою дружбу путем «жілік ұстасу». Даже если между нами нет межэтнических браков, мы - одно сообщество. У нас, например, семьи Б и Б подружились путем «жілік ұстасу», теперь если они проводят семейные торжества, мы выступаем у них в качестве высокого гостя, если у нас, то они наши самые дорогие гости. **И-57 л., педагог, с.К.Тугушев** (пер.: Басқа ауылдарға қарағанда ауызбіршілігіміз күшті. Арамызда жілік ұстасқандар бар. Қыз алып, қыз беріспесек те, бір қауым болып араласамыз. Мысалы бізде Б-тар мен Б-тар жілік ұстасқан. Сосын той болса біз оларға бас боламыз, бізде той болса олар бас болады. Прим. Текст переведен согласно смыслу фразы).

Анализ межэтнических отношений между таджиками и другими жителями показывает, что между ними нет серьезных проблем, препятствующих развитию их взаимоотношений. Можно заметить, что представители данного этноса проявляют активность в установлении и развитии межэтнического диалога, а также взаимоотношений. Таджики готовы к взаимодействию с представителями других этнических групп в бизнесе, спорте, культуре и других сферах. При этом такие инициативы и желания воспринимаются различными культурами позитивно и находят поддержку. Тем не менее примечательно, что между казахами и таджиками, несмотря на долгосрочный опыт совместного проживания, межэтнические браки являются редким явлением, тогда как таджикско-узбекские браки распространены повсеместно.

Подводя итоги данных по взаимоотношениям таджиков с другими этносами, можно сделать вывод о том, что они осознают, что закрытость к межкультурному диалогу и интеграции способна привлечь за собой проблемы в межэтнической сфере, такие, как возникновение конфликтов, распространение дискриминации и другие. Поэтому в целях укрепления межэтнических взаимоотношений они часто иницируют и проводят различные мероприятия с привлечением жителей близлежащих населенных пунктов. При этом в нарративе информаторов прослеживается беспокойство за будущее межэтнических отношений, которое зависит от действий и желаний молодежи. В целом всю межэтническую ситуацию, сложившуюся в населенных пунктах, где проводилось исследование, хорошо описывает фраза одного из информантов:

Мы - сельские бии, каждый месяц собираемся в районе, обсуждаем эти вопросы. На самом деле отношения неплохие. Работаем с молодежью. Проводим спортивные игры. Например, мы совместно с другими селами играем в футбол. Но меньше тех, кто вступает в межэтнические браки. Вообще, конечно, общаемся. Отношения между взрослыми хорошие, молодежь тоже надо воспитывать. Но нет мысли о том, что молодежь будет следовать этому примеру. У нас люди, которым за 50, которые видели Союз, воспитывались в нем, понимают друг друга. Сейчас среди молодежи есть те, кому не хватает терпения... **И-54, самозанятый, с. Гулистан.** Оригинал текста: Біз енді ауыл билері болып ай сайын ауданда жиналып тұрамыз, осы мәселелерді талқылаймыз ғой. Негізі қарым-қатынас жаман емес. Жастармен жұмыс жасаймыз. Спорт ойындарын ұйымдастырамыз. Мысалы, ауыл-ауыл болып футбол ойнаймыз. Бірақ қыз алысып жатқандар аздау. Негізі араласып тұрамыз ғой. Үлкендердің арасында қарым-қатынас жақсы, жастарды да тәрбиелеу керек соған. Енді, бірақ, жастар соны алып кетеді-ау деген ой жоқ бізде. Біздің мынау 50-ден асқан, Союздың көзін көрген, союздың тәртібін көрген адамдар бір-бірімен түсініп келеміз. Енді жастардың ішінде бар сабыры жетпегендер. Төзімділікке не қыла алмайды ... (шыдай алмайды. Прим.: редакция автора).

Стоит отметить, что таджики поддерживают тесную межкультурную связь с жителями Узбекистана. Поскольку основная часть из них иммигрировала в Казахстан из Узбекистана, они часто посещают страну в целях посещения родственников, получения медицинских услуг и т.д. Также из их нарратива можно понять, что они положительно воспринимают брачные союзы таджиков с узбечками и таджичками из Узбекистана. В силу регулярных и хороших связей таджиков с Узбекистаном их взгляды на узбекский народ в целом также позитивны. С другой стороны, исследование не выявило частоты их взаимоотношений с Таджикистаном, лишь определенная часть информантов отмечала, что связи существуют только в сфере образования. Согласно исследованию, власти Таджикистана предоставляют гранты казахским таджикам для получения высшего образования на их исторической родине. Примечательно, что таджики с. Гулистан и Х.Тугушев не поддерживают сильную социальную связь с жителями с. Фирдауси, где почти 99,3% населения составляют также таджики. Они объясняют фрагментарность своих связей с таджиками с. Фирдауси и гражданами Таджикистана, ссылаясь на различность истории и места их эмиграции. Согласно данным информантов, таджики с. Гулистан и Х.Тугушев эмигрировали в Мактааральский район из Джизакской области Узбекистана, тогда как таджики с. Фирдауси эмигрировали из Горной Матчи (Таджикистан).

Еще одной причиной хороших межкультурных взаимоотношений казахстанских таджиков с гражданами Узбекистана может являться то, что многие молодые люди из с. Гулистан и Х.Тугушев работают на международных пунктах пропуска на границе Казахстана с Узбекистаном. Возможно, регулярные межкультурные контакты, которые происходят во время трудовой детальности, оказывают положительное влияние на их восприятие не только граждан Узбекистана, но и других культур в целом.

Межэтническая толерантность между таджиками и другими жителями региона: факторы, влияющие на толерантность. Анализ взаимоотношений между таджиками и другими местными жителями показал, что в целом местное население не только

позитивно воспринимает этническое разнообразие и уважает традиции и культуру различных этнических групп, но и обмениваются социально-культурными ценностями друг друга. Результаты позитивных отношений, которые сохраняются на протяжении многих лет, проявляются во взаимном разделении радостей и печалей друг друга, способности вести совместные дела и бизнес, отсутствию напряженности, связанных с этническими вопросами, а также отсутствию этноцентристских и ксенофобских настроений среди людей. Все эти признаки также указывают на положительную динамику развития этнической толерантности среди местного населения.

Таким образом, анализ результатов исследования показал, что на формирование и сохранение позитивной формы толерантности в данных населенных пунктах существенное влияние оказывают такие факторы, как проведение совместных спортивных мероприятий, интерес к религии среди населения, отсутствие стереотипов и предубеждений относительно других культур, открытость и готовность населения к межкультурному диалогу.

В населенных пунктах, где проводилось исследование, регулярно проводятся спортивные игры, такие, как көкпар и футбол для укрепления межэтнического согласия и гармонии среди различных групп. В их организации активное участие принимают общественный институт «ауыл билері» (бии аулов), активисты и местные акиматы, а в самих играх участвуют все желающие из различных населенных пунктов региона.

Религия также выполняет свою функцию в формировании толерантного мировоззрения среди населения. По мнению информантов, большинство жителей соседних населенных пунктов посещают мечеть в с. Гулистан, чтобы принять участие в молитвах (намаз) и послушать религиозные проповеди от имама. В этом случае роль религии в формировании толерантности можно рассмотреть в двух направлениях. Во-первых, по мнению жителей, религия учит людей терпению и милосердию, в особенности проповеди, в том числе посвященные межэтнической теме играют важную роль в формировании толерантных установок в сознании жителей. Во-вторых, также согласно информантам, мечеть и проповеди являются эффективным каналом межэтнической коммуникации, позволяющим населению и различным населенным пунктам лучше узнать друг друга и наладить взаимоотношения, так как их знакомство в мечети в дальнейшем может перерасти до межэтнических взаимодействий и отношений в виде дружбы или бизнес-сотрудничества.

Результаты глубинных интервью показали, что жители сел, где проживают таджики, и других населенных пунктов, расположенных рядом, гибки к межкультурному обмену и диалогу, свидетельством этому является отсутствие у них понятий «мы» и «другие», стереотипов и предубеждений о других культурах.

Население Мактааральского района готово к теплоте приему мигрантов, в том числе и иностранных. Однако в ходе беседы с информантами было установлено, что у них есть свои условия и требования для приема иностранных мигрантов. По мнению местного населения, иммигранты должны быть теми категориями людей, которые могут принести пользу стране. Согласно им, как иностранцы, так и мигранты из других

регионов РК, приехавшие в страну и регион, будут положительно восприняты народом, если они будут служить будущему этой страны и региона, а также не будут провоцировать напряженности между культурами.

В целом по мнению опрошенных информантов в их районе не наблюдаются существенные проблемы или триггеры, которые могли бы привлечь за собой межэтнические конфликты или напряжения. При этом в ходе исследования выяснилось, что в населенных пунктах имеются ряд незначительных триггеров, которые редко появляются, но не имеют особого влияния на межэтническую толерантность.

По словам представителей таджикской этнической группы, в целом межэтнические вопросы имеют три среды, которые становятся инструментом провокации. Во-первых, стало известно, что в ходе спортивных игр между подростками и молодежью происходят стычки и драки. Тем не менее, по словам местных жителей, подобного рода стычки и конфликты являются проблемой, больше связанной с поведением и воспитанием молодежи, так как в таких случаях этнические различия или другие вопросы этнической принадлежности не являются предметом обсуждения; во-вторых, - это среда мигрантов, не понимающая психологии и менталитета местного населения, и, по мнению опрошенного населения, среди мигрантов из других регионов или других стран нередко встречаются люди, поднимающие межэтнические вопросы. Среди них определено наличие таких нарративов, как «моя страна», «говори по-казахски»; в-третьих, это окружение тех, кто употребляет алкоголь. По словам опрошенных, хотя и очень редко, но в сельской местности тоже есть люди, употребляющие алкоголь, и они, как и мигранты, иногда используют разделительные нарративы. Здесь необходимо отметить, что большая часть таджиков владеют государственным языком. При этом между собой они общаются на таджикском. А нарратив «говори по-казахски» появляется в тех случаях, когда они начинают общаться между собой на таджикском языке.

По мнению представителей таджикской этнической группы, только в тех случаях, когда они сталкиваются с подобными триггерами, они чувствуют социокультурные различия в обществе и свою инаковость. Тем не менее, информанты утверждают, что определенные качества местного населения, такие, как способность проявлять милосердие, снисходительность, положительно влияют на межэтнические отношения, поскольку при возникновении вышеупомянутых триггеров все члены общества стараются не усугубить, а, наоборот, максимально стабилизировать ситуацию. Также установлено, что после профилактических работ люди, с которых начались такие ситуации, обычно признают свои ошибки и извиняются, это, в свою очередь, не позволяет ситуации обостриться и перерасти до межэтнического масштаба. Подобные ситуации описываются информантами следующими фразами: Возникают трения по мелочам, это проблемы, которые можно решить в этом офисе, говорят от злости, но потом извиняются друг перед другом, говоря: «Я разозлился, извини». **И-37 л., бухгалтер, с. Гулистан.** Оригинал текста: майда-шўйде шиеленістер болып тұрады, оның бәрі осы конторда шешілетін мәселе ғой, ашумен айтылып қалады, бірақ сосын «ашуға басыппын, кешір» деп бір бірінен кешірім сұрап жатады.

Заключение

Цель данной статьи заключалась в понимании характера взаимоотношений таджикской этнической группы, проживающей в Туркестанской области, с другими культурами и интерпретации характера толерантности среди населения данного региона, в том числе среди таджиков, а также выявление факторов, влияющих на развитие толерантности в регионе. В результате проведенного в 2023 году исследования с применением глубинных интервью и методов наблюдения в селах Гулистан, Х. Тугушев, Оргебас Мактааральского района Туркестанской области и городе Туркестан, можно заключить, что среди населения развиваются взаимные положительные взаимоотношения, основанные на толерантности. Об этом могут свидетельствовать открытость населения, благоприятные взаимоотношения, сотрудничество и межкультурный диалог между ними. Кроме того, можно наблюдать, что таджикский этнос сел Гулистан и Х.Тугушев интегрирован в общество независимо от этнодемографического состава населенных пунктов.

Kasara [15, с. 927] в своих работах отмечает, что этническое многообразие и географическое разделение могут оказать влияние на межэтническое доверие, так как они определяют характер межкультурных контактов. Суслов Н.И. [17, с. 87] указывал на то, что высокие уровни этнической и лингвистической сегрегации при прочих равных условиях заметно ухудшают качество регулирования: если этносы живут в данной стране компактно, то это хуже для ее развития. По его мнению, этому есть, по крайней мере, три объяснения. Во-первых, это может говорить о большей степени недоверия и несогласия, чем если они живут вместе, когда более вероятен эффект «плавильного котла» и взаимного обогащения культур. Недоверие же и несогласие в обществе мешают его развитию. Во-вторых, возникающие межэтнические конфликты могут заставить центральное правительство использовать финансовые средства не на реальные нужды экономики, а на погашение конфликтов и умиротворение недовольных этнолингвистических групп, в свою очередь, последние могут намеренно провоцировать такие конфликты для захвата финансовых средств и ресурсов. В-третьих, компактное проживание этнических групп, особенно закрепленное конституционно, может привести к тому, что в представительные органы выбираются депутаты, выражающие их интересы. Это тоже может снижать качество управления и политики. Также президент РК К.-Ж.Токаев в 2021 году в своем выступлении на расширенном заседании АНК, ссылаясь на мировую практику, говорил, что компактное проживание этносов способствует их социокультурной изоляции, что приводит к возникновению этнических анклавов, культурных и языковых барьеров, ведущих к росту межэтнического напряжения и даже возникновению конфликтов [18].

Результаты исследования показали, что несмотря на компактное и обособленное проживание, образ жизни жителей села Гулистан и их отношения к межэтническим вопросам не соответствуют вышеуказанным характеристикам. Атрибуты их внешнего вида, язык, образ жизни и менталитет не выделяют их в особую этническую группу, которая формировалась бы в закрытой среде. Одним из проявлений того, что они не воспринимают себя как закрытую группу, как и другие, является тот факт, что факторов, негативно влияющих на толерантность в меньшем количестве, чем позитивных. Исследование

показало, что не существует отягчающих факторов или триггеров, которые ослабляли бы межэтнические отношения, в том числе толерантность среди населения. Напротив, оно показало, что среди населения преобладают факторы, укрепляющие толерантность, такие, как спорт, религия, открытость, отсутствие стереотипов и предрассудков.

В мировой практике межэтническая толерантность представлена различными подходами к ее изучению. В целом ученые ссылаются на две распространенные концепции толерантности. Первая определяет толерантность как безразличие к нелюбимой аут группе, а вторая - как позитивное принятие разнообразия. То есть первая концепция основана на позитивном отношении к разнообразию, несмотря на то, что индивиды его не признают, а вторая связана с тем, что индивиды понимают разнообразие как целостность и с самого начала воспринимают его позитивно [19].

Результаты данного исследования позволяют заключить, что этническая толерантность среди таджиков и других жителей Мактааральского района полностью соответствуют описанию Нjerг и его коллег [20], которые описывали ее как сознательное признание, принятие и положительную реакцию членов общества на культурное разнообразие.

В условиях глобализации, которая сблизила географические и культурные границы в мировом контексте и сделала разные культуры зависимыми от тесных отношений друг с другом, толерантность стала важным понятием, на которое следует обратить особое внимание. Ведь в настоящее время мировой опыт показывает, что проявление нетерпимости не только одной культуры, но и одного индивида к другим культурам, конфессиям, расам, географическим регионам, гендерной идентичности приравнивается к фанатизму, дискриминации, этноцентризму, агрессивному национализму и приводит к ослаблению отношений, возникновению напряженности между группами, а иногда и между культурами [20]. В связи с этим, для Казахстана, создающего на мировой арене имидж страны, поддерживающей гармонию и мирную жизнь, важно развивать внутренние межэтнические отношения и формировать позитивные отношения и установки по отношению к иммигрантам, приезжающим из-за границы с различными целями. Это, в свою очередь, возможно только через формирование толерантного отношения и поведения населения к разнообразию культур, которого можно достичь, изучая социокультурные, региональные, исторические, экономические, социально-психологические особенности каждой части населения по отдельности. Одним из ключевых понятий в данном предложении являются «особенности каждой части населения», так как в полиэтничном Казахстане каждая этническая группа и культура уникальна по-своему, ведь, как показывают результаты данного исследования, их пути и мотивы образования в Казахстане, их адаптация и интеграция в местное сообщество, их особенности расселения, в том числе и быт отличаются друг от друга. В связи с этим для полиэтничной страны с этнодемографической структурой, насчитывающей более 100 этнических групп и огромной географической территорией, где наблюдается этнический дисбаланс, является целесообразным понимание каждой этнической группы и культуры в разрезе исторических, социокультурных, региональных, экономических и социально-психологических особенностей с применением качественных методов исследования.

Ценность данной статьи заключается в ее уникальности, поскольку основные доводы и результаты статьи были проинтерпретированы в интеграции с данными полевых исследований, проведенных по собственной методике авторов и современными концепциями толерантности. Однако следует отметить, что результаты данного исследования получены путем качественных методов исследования, которые могут охватывать только определенные локации и объекты из-за ограниченности возможностей, таких, как время, финансовые ресурсы и т.д. Поэтому в подготовке данной статьи были использованы данные исследования, проведенного среди таджиков со схожей миграционной историей и локацией проживания.

Качественное социологическое исследование связано с изучением реального бытия конкретных людей в конкретных обстоятельствах, т.е. это прежде всего изучение индивидуального аспекта социальной практики. В качественной социологии внимание социолога переносится на микроанализ конкретных взаимодействий людей с целью постижения смысла человеческого поведения [12, с.87]. Результаты, использованные в данной статье, отражают реальность жителей тех населенных пунктов, где проводилось исследование, и могут быть использованы для сравнительного анализа с данными схожих исследований.

В Туркестанской области имеются и другие населенные пункты, такие, как аль-Фараби (Жетысайский район) и Фирдоуси (Мактааральский район), где большую часть населения также составляют представители таджикского этноса (99,3% и 63,3%). Однако данные, проинтерпретированные в этой статье, не могут описывать таджиков в данных населенных пунктах и толерантность людей, проживающих по соседству. Ведь миграционная история и региональные особенности таджиков данных сел могут повлиять на их интеграцию и формирование разного образа жизни. Поэтому для того, чтобы понять образ жизни таджиков в данных селах, а также их толерантность и роль в межэтнических отношениях, является целесообразным проведение углубленных качественных исследований, ориентированных только на изучение данных групп.

Благодарность, конфликт интересов

Проект AP14972677 «Интеркультурализм и толерантность в полиэтническом Казахстане в условиях глобализации и новых миграционных вызовов» реализован в рамках гранта Комитета науки Министерства науки и высшего образования Республики Казахстан на финансирование исследований молодых ученых «Жас ғалым».

Вклад авторов

Накипбаева Ж.А. – подготовка теоретического обзора и методологии исследования, интерпретация и описание результатов исследования, написание текста статьи;

Садвокасова А.К. – критический пересмотр содержания статьи, интеграция логической и стилистической конструкции в статью.

Список литературы

1. Wan Husin W. N., Halim N. A., & Zul Kernain N. F. Students' perceptions on ethnic tolerance in Malaysia: A study in three public universities // *Ethnicities*. - 2021. - 21(1). – С. 98-119.
2. Inglehart R.F., Borinskaya S., Cotter A., Harro J., Inglehart R., Ponarin E., Welzel Ch. Genes, Security, Tolerance and Happiness. - Higher School of Economics Research Paper No. WP BRP 31/SOC/2013. - December 30, 2013. – С.31.
3. Выступление Главы государства К.К. Токаева на XXXII сессии Ассамблеи народа Казахстана «Справедливый Казахстан: единство, стабильность, развитие» [Электронный ресурс]. - Режим доступа: <https://www.akorda.kz/ru/vystuplenie-glavy-gosudarstva-kk-tokaeva-na-xxxii-sessii-assamblei-naroda-kazahstana-spravedlivyy-kazahstan-edinstvo-stabilnost-razvitie-273234>
4. Выступление Главы государства Касым-Жомарта Токаева на XXXIII сессии Ассамблеи народа Казахстана «Единство. Созидание. Прогресс» [Электронный ресурс]. - Режим доступа: <https://www.akorda.kz/ru/vystuplenie-glavy-gosudarstva-kasym-zhomarta-tokaeva-na-xxxiii-sessii-assamblei-naroda-kazahstana-edinstvo-sozidanie-progress-2533949>
5. Шарипов А.Н. История взаимоотношений и переселения таджиков в Казахстан // *Вестник Таджикского национального университета*. – 2017. – 3(2). – С. 82-87.
6. Сауран Э.С., Найманбаев Б.Р. Этническая структура населения Южного Казахстана в 1991-2020 гг. // *Sciences of Europe*. - 2022. - №87-1. - С. 32-37.
7. Садвокасова А.К., Калмыков С.К. Этнодемографические особенности современного Казахстана // *Международный демографический форум "Демография и глобальные вызовы"*. Материалы форума. - Воронеж, 2021. – С. 86-93.
8. Гали Д.А. Основные тенденции этнической экономики в Казахстане и ее перспективы // *Этносаясат - ақпараттық-сараптамалық басылым*. - 2022. - N 3-4. – С. 48-59
9. Калиев Т.Б., Гали Д.А. Этнические особенности социально-экономического неравенства в Республике Казахстан // *Казахстан-Спектр*. – 2024. - Том 109 № 1. – С. 75-88.
10. Denzin N. K., Lincoln Y. S. Introduction: The Discipline and Practice of Qualitative Research. In N. K. Denzin & Y. S. Lincoln (Eds.). - *The Sage handbook of qualitative research* (3rd ed., pp. 1–32): Sage Publications Ltd. - 2005. – P. 1-32
11. Семенова В.В. Качественные методы: введение в гуманистическую социологию. — М.: Добросвет, - 1998. — С. 292.
12. Кошарная Г.Б. Проблема валидности качественных методов в социологическом исследовании // *Известия вузов. Поволжский регион. Общественные науки*. - 2014. - №3 (31). – С.86-95.
13. Baltacı A. Nitel araştırma süreci: Nitel bir araştırma nasıl yapılır? // *Ahi Evran Üniversitesi Sosyal Bilimler Enstitüsü Dergisi*. - 2019. - №5(2),. P. 368-388.
14. Харькова О.А., Холматова К.К., Кузнецов В.Н., Горбатова М.А., Гржибовский А.М. Введение в методологию качественных исследований // *Психическое здоровье*. – 2017. – Том 15. №4 (31). – С. 3-9.
15. Kasara K. Separate and Suspicious: Local Social and Political Context and Ethnic Tolerance in Kenya // *The Journal of Politics*, - 5(4). - 2013. - P. 921–936.
16. Численность населения Республики Казахстан по отдельным этносам на начало 2023 года. Бюро национальной статистики Агентства по стратегическому планированию и реформам

Республики Казахстан [Электронный ресурс]. - Режим доступа: <https://stat.gov.kz/ru/industries/social-statistics/demography/spreadsheets/?year=2022&name=18633&period=&type=>

17. Суслов Н.И. Гетерогенность социальных систем: что мы знаем? // ЭКО. - 2012. - №9 (459). - С. 75-94.

18. «Компактное проживание этносов приводит к росту межэтнического напряжения – Токаев». Официальный сайт КазТАГ [Электронный ресурс]. - Режим доступа: <https://kaztag.kz/ru/news/kompaktnoe-prozhivanie-etnosov-privodit-k-rostu-mezhetnicheskogo-napryazheniya-tokaev> (дата обращения 21 октября 2021).

19. Hjern M., Eger M. A., Bohman A., Fors Connolly F. A new approach to the study of tolerance: conceptualizing and measuring acceptance, respect, and appreciation of difference // Social Indicators Research, - 2019.

20. Накипбаева Ж.А., Садвокасова А.К. Этникалық толеранттылықты зерттеу әдіснамасы: Қазақстан тәжірибесі мен практикасы // «Әл-Фараби» әлеуметтік-гуманитарлық зерттеулер журналы. - 2023. - №4 (84). - Б. 109-124

Ж.А. Накипбаева¹, А.К. Сәдуақасова²

¹Л.Н.Гумилев атындағы Еуразия ұлттық университеті, Астана, Қазақстан

²Қолданбалы этносаяси зерттеулер институты, Астана, Қазақстан

Түркістан облысының тәжіктері: этникалық толеранттылық және мәдениетаралық өзара қарым-қатынастар

Андатпа. Мақалада Түркістан облысы Мақтаарал ауданы Гүлстан, Х.Тугушев, Орғебас ауылдарында және Түркістан қаласында 2023 жылы жүргізілген далалық зерттеу нәтижелері көрсетілген. Бұл мақаланың мақсаты Түркістан облысында тұратын тәжік этникалық тобының басқа мәдениеттермен қарым-қатынасының сипатын анықтау және осы аймақтың тұрғындары арасында, оның ішінде тәжіктер арасында толеранттылық сипатын түсіндіру, сондай-ақ аймақтағы толеранттылықтың дамуына әсер ететін факторларды анықтау болып табылады. Зерттеу нәтижелері зерттеу объектісі болып табылатын топтар арасында толеранттылыққа негізделген өзара оң қарым-қатынастардың дамып отырғанын анықтады. Бұған олардың ашықтығы, олардың арасындағы дамып келе жатқан жағымды қарым-қатынастар, ынтымақтастық және мәдениетаралық диалог дәлел бола алады. Сонымен қатар, халықтың қоныстану түрі, яғни полиэтникалық немесе моноэтникалық елді-мекенде өмір сүруі олардың толеранттылығы мен мәдениетаралық қатынастарына ерекше әсер етпейді.

Түйін сөздер: этносаралық толеранттылық, мәдениетаралық қатынастар, этносаралық қатынастар, мәдениетаралық диалог, интеграция.

Zh. Nakipbayeva¹, A. Sadvokassova²

¹*L.N.Gumilyov Eurasian National University, Astana, Kazakhstan*
Institute of Applied Ethno-Political Research, Astana, Kazakhstan

Tajiks of Turkestan region: ethnic tolerance and intercultural relations

Abstract. This article presents the results of a field survey conducted in 2023 in the villages of Gulistan, Tugushev, and Orgebas in the Makhtaral district of Turkestan Region and in the city of Turkestan. The purpose of this article is to understand the nature of the relationship of the Tajik ethnic group living in the Turkestan region with other cultures and to interpret the nature of tolerance among the population of this region, including among Tajiks, as well as to identify factors influencing the development of tolerance in the region. The results of the study revealed that among the population that is the object of the study, mutual positive relationships based on tolerance are developing. This is evidenced by their openness, the developing favorable relationships among them, cooperation and intercultural dialogue between them. In addition, it can be concluded that their type of settlement, such as multiethnic or mono-ethnic, does not have a special effect on tolerance and intercultural relations of the population.

Keywords: interethnic tolerance, intercultural relations, interethnic relations, intercultural dialogue, integration.

References

1. Wan Husin W. N., Halim N. A., & Zul Kernain N. F. Students' perceptions on ethnic tolerance in Malaysia: A study in three public universities // *Ethnicities*. - 2021. - 21(1). – С. 98-119.
2. Inglehart R.F., Borinskaya S., Cotter A., Harro J., Inglehart R., Ponarin E., Welzel Ch. Genes, Security, Tolerance and Happiness. - Higher School of Economics Research Paper No. WP BRP 31/SOC/2013. - December 30, 2013. – С.31.
3. Vystuplenie Glavy gosudarstva K.K. Tokaeva na XXXII sessii Assamblei naroda Kazahstana «Spravedlivyj Kazahstan: edinstvo, stabil'nost', razvitie» [Speech by the Head of State K.K. Tokayev at the XXXII session of the Assembly of People of Kazakhstan "Fair Kazakhstan: unity, stability, development"] [Electronic source] - URL: <https://www.akorda.kz/ru/vystuplenie-glavy-gosudarstva-kk-tokaeva-na-xxxii-sessii-assamblei-naroda-kazahstana-spravedlivyy-kazahstan-edinstvo-stabilnost-razvitie-273234> (In Rus.)
4. Vystuplenie Glavy gosudarstva Kasym-Zhomarta Tokaeva na XXXIII sessii Assamblei naroda Kazahstana «Edinstvo. Sozidanie. Progress» [Speech by Head of State Kassym-Jomart Tokayev at the XXXIII session of the Assembly of People of Kazakhstan "Unity. Creation. Progress"] [Electronic resource] - URL: <https://www.akorda.kz/ru/vystuplenie-glavy-gosudarstva-kasym-zhomarta-tokaeva-na-hhhiii-sessii-assamblei-naroda-kazahstana-edinstvo-sozidanie-progress-2533949> (In Rus.)
5. Sharipov A.N. Istorija vzaimootnoshenij i pereselenija tadjikov v Kazahstan [The history of relations and resettlement of Tajiks in Kazakhstan] // *Vestnik Tadjikskogo nacional'nogo universiteta*. - 2017. - 3(2). – S. 82-87. (in Tajik)
6. Sauran Je.S., Najmanbaev B.R. Jetnicheskaja struktura naselenija Juzhnogo Kazahstana v 1991-2020 gg. [Ethnic structure of the population of Southern Kazakhstan in 1991-2020] // *Sciences of Europe*. - 2022. - №87-1. - S. 32-37. (In Rus.)

7. Sadvokasova A.K., Kalmykov S.K. Jetnodemograficheskie osobennosti sovremennogo Kazahstana [Ethnodemographic features of modern Kazakhstan] // Mezhdunarodnyj demograficheskij forum "Demografija i global'nye vyzovy". Materialy foruma. - Voronezh, 2021. - S. 86-93. (In Rus.)
8. Gali D.A. Osnovnye tendencii jetniceskoj jekonomiki v Kazahstane i ee perspektivy [The main trends of the ethnic economy in Kazakhstan and its prospects] // Jetnosajarat - ақпараттық-сараптамалық басылым. - 2022. - No 3-4. - S. 48-59 (In Rus.)
9. Kaliev T.B., Gali D.A. Jetniceskie osobennosti social'no-jekonomicheskogo neravenstva v Respublike Kazahstan [Ethnic features of socio-economic inequality in the Republic of Kazakhstan] // Kazahstan-Spektr. - 2024. - Tom 109 № 1. - S. 75-88. (In Rus.)
10. Denzin N. K., Lincoln Y. S. Introduction: The Discipline and Practice of Qualitative Research. In N. K. Denzin & Y. S. Lincoln (Eds.). - The Sage handbook of qualitative research (3rd ed., pp. 1-32): Sage Publications Ltd. - 2005. - P. 1-32
11. Semenova V.V. Kachestvennyye metody: vvedenie v gumanisticheskuyu sociologiju [Qualitative Methods: an Introduction to Humanistic Sociology] — M.: Dobrosvet, - 1998. — S. 292 (In Rus.)
12. Kosharnaja G.B. Problema validnosti kachestvennyh metodov v sociologicheskom issledovanii [The problem of validity of qualitative methods in sociological research] // Izvestija VUZov. Povolzhskij region. Obshhestvennye nauki. - 2014. - №3 (31). - S.86-95. (In Rus.)
13. Baltacı A. Nitel araştırma süreci: Nitel bir araştırma nasıl yapılır? [Qualitative research process: How is a qualitative research carried out?]/ / Ahi Evran Üniversitesi Sosyal Bilimler Enstitüsü Dergisi. - 2019. - №5(2), P. 368-388 (in Turkish)
14. Har'kova O.A., Holmatova K.K., Kuznecov V.N., Gorbatova M.A., Grzhibovskij A.M. Vvedenie v metodologiju kachestvennyh issledovanij [Introduction to the methodology of qualitative research] // Psichicheskoe zdorov'e. - 2017. - Tom 15. №4 (31). - S. 3-9. (In Rus.)
15. Kasara K. Separate and Suspicious: Local Social and Political Context and Ethnic Tolerance in Kenya // The Journal of Politics, - 5(4). - 2013. - P. 921-936.
16. Chislennost' naselenija Respubliki Kazahstan po otdel'nym jetnosam na nachalo 2023 goda. Bjuro nacional'noj statistiki Agentstva po strategicheskomu planirovaniju i reformam Respubliki Kazahstan [The population of the Republic of Kazakhstan by individual ethnic groups at the beginning of 2023. Bureau of National Statistics of the Agency for Strategic Planning and Reforms of the Republic of Kazakhstan] [Electronic resource] - URL: <https://stat.gov.kz/ru/industries/social-statistics/demography/spreadsheets/?year=2022&name=18633&period=&type=> (In Rus.)
17. Suslov N.I. Geterogenost' social'nyh sistem: chto my znaem? [Heterogeneity of social systems: What do we know?] // JeKO. - 2012. - №9 (459). - S. 75-94.
18. «Kompaktnoe prozhivanie jetnosov privodit k rostu mezhetniceskogo napryazhenija – Tokaev» ["Compact living of ethnic groups leads to an increase in interethnic tension – Tokayev"]. Oficial'nyj sajt KazTAG [Elektronnyj resurs]. - Rezhim dostupa: <https://kaztag.kz/ru/news/kompaktnoe-prozhivanie-etnosov-privodit-k-rostu-mezhetniceskogo-napryazheniya-tokaev> (data obrashhenija 21 oktjabrja 2021).
19. Hjerm M., Eger M.A., Bohman A., Fors Connolly F. A new approach to the study of tolerance: conceptualizing and measuring acceptance, respect, and appreciation of difference // Social Indicators Research, - 2019.
20. Nakipbaeva Zh.A., Sadvokasova A.K. Jetnikalyq toleranttylyqty zertteu әdisnamasy: Қазақстан тәжірибесі мен практикәсі [Research Methodology of Interethnic Tolerance: Experience and Practice of Kazakhstan] // «Әl-Farabi» әлеуметтік-гуманитарлық зерттеулер zhurnaly. - 2023. - №4 (84). - B. 109-124

Сведения об авторах

Накипбаева Ж.А. – автор для корреспонденции, постдокторант кафедры социологии, Евразийский национальный университет им. Л.Н. Гумилева, Астана, Казахстан.

Садвокасова А.К. – д.с.н., заместитель директора, Институт прикладных этнополитических исследований, Астана, Казахстан.

Авторлар туралы мәлімет

Накипбаева Ж.А. – хат-хабар үшін автор, Л.Н. Гумилев атындағы Еуразия ұлттық университеті, әлеуметтану кафедрасының постдокторанты, Астана, Қазақстан.

Сәдуақасова А.К. – ә.ғ.д., Қолданбалы этносаяси зерттеулер институтының директорының орынбасары, Астана, Қазақстан.

Information about authors

Nakipbayeva Zhanar – postdoctoral fellow at the Department of Sociology of the L.N. Gumilyov Eurasian National University, Astana, Kazakhstan.

Sadvokassova Aigul – doctor of Social Sciences, Deputy Director of the Institute of Applied Ethnopolitical Research, Ministry of Culture and Information of the Republic of Kazakhstan, Astana, Kazakhstan.



XҒТАР 04.51.71
Ғылыми мақала

DOI: <https://doi.org/10.32523/2616-6895-2024-148-3-404-414>

Қазақстандық спорт әлеуметтануы: жастардың денсаулығы мен денешынықтыру жағдайларын талдау

А.Б. Налшыбек*^{ORCID}, Р.Ә. Әлқожа^{ORCID}, Р.С. Саликжанов^{ORCID}

Л.Н. Гумилев атындағы Еуразия ұлттық университеті, Астана, Қазақстан

(E-mail: *asxat.nalshybek@bk.ru)

Аңдатпа. Ғылыми мақалада спорт әлеуметтануының қазақстандық әлеуметтанулық зерттеулердегі жағдайы мен жастардың денсаулығы, бос уақытын ұйымдастырудағы мәселелері талқыланады. Денсаулық – жеке адамның және жалпы қоғамның әлеуметтік-экономикалық дамуының ресурсы, дамыған мемлекет мәртебесінің көрсеткіші. Жастардың денсаулықтарын сақтау мен нығайтудағы басты спорт пен денешынықтыру мәдениеті қазіргі таңда өзекті мәселе болып отыр.

Автор, ғылыми мақалада Дүниежүзілік денсаулық сақтау ұйымының деректері мен еліміздегі туризм және спорт саласындағы заңнамалық құжаттарды, Қазақстан Республикасының дене шынықтыру мен спорт саласын дамытудың 2023–2029 жылдарға арналған тұжырымдамасын қарастырды. Сонымен қатар, ҚР-ғы жастар туралы ұлттық статистикалық мәліметтердің динамикалық көрсеткіштеріне талдау жасады. Мақаладағы негізгі фокус ол, қазақстандық жастар денсаулығы, олардың бос уақытын ұйымдастыруы және спортпен айналысу жағдайлары бойынша жүргізілген отандық әлеуметтанулық зерттеу жұмыстарында талдау жасау. Мақалада қарастырылған ірі қазақстандық әлеуметтанулық зерттеулер: «Қазақстан жастары: құндылықтарын, сенімін, мақсатын бағалау», «Қазақстандағы НЕЕТ жастардың әлеуметтік ұстанымдары», «Adil qala: қазақстан қалаларындағы әлеуметтік әділдік».

Автор, мақала тақырыбының өзектілігін ашу мақсатында спорт және денешынықтыру бағытындағы теориялық еңбектерді талдайды және Қазақстан Республикасының Туризм және спорт министрлігі мамандары және Қазақ Спорт және туризм академиясының мамандарымен сараптамалық сұхбатанама жүргізіп, зерттеу нәтижесін ұсынады.

Түйін сөздер: жастар, спорт, денешынықтыру, НЕЕТ жастар, студент жастар, Дүниежүзілік денсаулық сақтау ұйымы, әлеуметтанулық зерттеу, бұқаралық спорт.

Кіріспе

Жастар кез-келген қоғамның экономикалық белсенді, дегенмен кешенді қолдауды қажет ететін бөлігі. Жастардың әл-ауқаты мен денсаулығы, өмір сапасы сол мемлекеттің бүгінгі мен ертеңін құрастыратын демографиялық санат деп айтуымызға болады. Ұлттық статистика бюросының 2022 жылғы мәліметтері бойынша Қазақстанның 19 миллион халқының жартысы 30 жасқа дейінгі жастар. Қазақстанда 2022 жылдың басында халық саны 19 125 620 адамның 3 741 083 (20%) жастар құраған. 2021 жылдың қорытындысы бойынша 15-28 жас аралығындағы жастардың экономикалық белсенді бөлігі (жұмыс күші) 2063,421 мың адамды құрады, ал 2020 жылдың көрсеткішінен 36,4 мың адамға аз. Сонымен қатар, оның ішінде 1985,773 мың адам жұмыспен қамтылған, бұнда да өткен жылдың көрсеткішінен 33,6 адамға аз болған.

Ал, 2023 жылғы статистика бойынша жастар саны – 5726629 [1] адамды құрады. Бұл көрсеткішке ықпал еткен жағдай, 26.12.2022 жылғы өзгерістермен «Мемлекеттік жастар саясаты туралы» ҚР Заңына сәйкес, жастар – 14 жастан 35 жасқа дейінге ұзартылуы болды.

Қазақстан Республикасының «Халық денсаулығы және денсаулық сақтау жүйесі» туралы Кодексте Денсаулық – аурулар мен дене кемістіктерінің болмауы ғана емес, тұтастай тәндік, рухани (психикалық) және әлеуметтік саламаттылық жай-күйі [2] екендігін айқындайды. Ал, Дүниежүзілік денсаулық сақтау ұйымында (ДДСҰ) және 1948 жылы оның Конституциясында «Денсаулық – бұл аурудың немесе кемістіктің болмауы ғана емес, толық физикалық, психикалық және әлеуметтік ал-ауқат жағдайы [3] ретінде анықтама береді.

ДДҰ-ның он үшінші жалпы жұмыс бағдарламасының (ЖЖБ-13) стратегиялық басымдықтарының бірі халықтың денсаулық көрсеткіштерін жақсарту болып табылады және оның мақсаты ЖЖБ-13 соңына қарай денсаулық пен әл-ауқат деңгейін қосымша 1 миллиард адамға арттыруды қамтамасыз ету болып табылады. Қауіпсіз, қолайлы және салауатты қоғамның осы тұжырымдамасын ілгерілету үшін ДДҰ алты стратегиялық мақсатты негізге алған:

- a) денсаулықтың алдын алу және нығайту ауқымын кеңейту;
- b) саясаттың барлық салаларында денсаулық мүдделерін есепке алуға негізделген тәсілдер арқылы денсаулықтың барлық детерминанттарына әсер ету;
- c) денсаулық сақтау секторының мүмкіндіктерін кеңейту;
- d) ғылыми базаны және зерттеу күн тәртібін нығайту;
- e) Денсаулық сақтау саласындағы әділеттілік үшін қоғамдық қозғалысты құру;
- f) ЖЖБ-13 сәйкес прогресс пен нәтижелерді бағалау.

Бұл мақсаттар, денсаулық сақтау саласындағы әділеттілік қағидатын тұрақты ұстануға негізделген «үш миллиард» атты үшінші мақсатқа жетудің жан-жақты, көп салалы тәсілін көрсететін 10 Бағдарламалық бастаманың көмегімен жүзеге асырылады [4].

Зерттеу әдістері

Теориялық және әдіснамалық талдауды қолдана отырып статистикалық мәліметтерді талдау, отандық әлеуметтанулық зерттеу жұмыстарының нәтижелерін талдау, кабинеттік зерттеу, сараптамалық сұхбатнама.

Сараптамалық сұхбатнаманың тереңдетілген сұрақтары:

а) Қазақстандық жастар арасында спорт немесе денешынықтырумен тұрақты айналысуына кері әсер ететін қандай факторлар бар?

б) Жалпы, далалық әлеуметтанулық зерттеу жұмыстарында жастардың денсаулығы қалай сипатталуда?

с) Қазақстандық ЖОО студент жастар арасында спорт және денешынықтыру мәдениетін қалыптастыруда қаншалықты рөл атқарып отыр?

Талқылау

Денсаулық – жеке адамның және жалпы қоғамның әлеуметтік-экономикалық дамуының ресурсы, дамыған мемлекет мәртебесінің көрсеткіші. Азаматтардың денсаулығын сақтау және нығайту халық үшін де, әр елдің мемлекеттік саясатының басты басымдықтарының бірі екені заңдылық. Э.Фромм концепциясында «тұлғаның денсаулығы тұтастай алғанда, ең алдымен, жеке адамның өзіне емес, адамға дамушы да, деформациялаушы да әсері бар белгілі бір қоғамның құрылымына байланысты». Э. Фромм өз еңбектерінде әлеуметтанулық релятивизм ұстанымын ұстану арқылы салауатты қоғам туралы ойлау мүмкін емес екенін атап көрсетеді, оған сәйкес кез-келген қоғам жұмыс істейтіндіктен қалыпты, ал патологияның тасымалдаушылары тек осы қоғамға жеткіліксіз бейімделген жеке адамдар бола алады. Әлеуметтанулық релятивизмге балама ретінде әлеуметтанушы нормативтік гуманизм тәсілін негіздейді [5]. Биологиялық табиғаттан басқа, адамда адам мен қоғамның бүкіл тарихында өзгермейтін бірқатар әлеуметтік қажеттіліктер бар. Бұл қажеттіліктерді қанағаттандыру тәсілдері ғана өзгерді, олардың бастысы – адам өмірінің мәселесін шешу, соның ішінде адамның жан және тән саулығы.

Зерттеу нәтижелері

Қазақстан Республикасы Туризм және спорт министрлігі мамандары мен Қазақ спорт және туризм академиясының мамандары 2024 жылдың 15-20 сәуір айында сараптамалық сұхбатқа қатысты. Сарапшылар, Астана қаласы және ауылды жерлердегі спорт, денешынықтыру, ЖОО-ғы спортқа қатысты өз пікірлерімен бөлісті. Сұхбаттағы тереңдетілген сұрақтарға жауап берді.

Мамандардың пікірінше, қазақстандық жастар арасында спорт немесе денешынықтырумен тұрақты айналысуына кері әсер ететін негізгі факторлар бар, ең негізгісі ол, қалалар мен ауылдардағы спорт инфрақұрылымының салыстырмалы түрде әртүрлілігі. Яғни, ауылды жерлерде спортпен айналысуға инфроқұрлым жеткіліксіз деңгейде құрастырылған. Сонымен қатар, сарапшылардың пікірінше, өңірлерде спорт орталықтары мен спорт залдары ғана емес, тіпті кейбір аса қымбат емес нысандар – велосипед жолдары, көшедегі тренажерлар, жаяу жүргіншілер жолдары және т.б. жетіспейді.

Қазақ спорт және туризм академиясының маманының пікірінше, «өскелең ұрпақтың денсаулығын қалыптастыруға және аурулар деңгейінің төмендеуіне теріс әсер ететін маңызды факторлар тек төмен қозғалыс белсенділігі ғана емес, тағы бір себеп, білім

беру мекемелерінде, оның ішінде денсаулық жағдайында ауытқулары бар адамдарда тиімсіз дене тәрбиесі болып табылады». Тағы бір сарапшы «денешынықтыру сабақтары студенттердің физикалық белсенділік жетіспеушілігін өтемейді, бұл аурулардың, жарақаттардың өсуіне әкеледі, олардың физикалық даму деңгейіне де әсер етеді» деген пікірімен бөлісті.

«Жалпы, далалық әлеуметтанулық зерттеу жұмыстарында жастардың денсаулығы қалай сипатталуда?» деген сұраққа мамандар берген жауаптарда: зерттеулерде негізгі мәселелері объективті түрде талданады; адам мен қоғамның өзара әрекетіндегі қайшылықтардың сипаттамасы анықталады; пәндік және социологиялық білім деңгейлері талданады; қоғамдық қатынастардың даму шекарасын анықтау қарастырылады деген пікірлермен бөліскен. Осы жауаптар арқылы, біз сарапшылардың далалық әлеуметтанулық зерттеулерден хабары бар екендігін және өз жұмыстарында негізгі алатындығын байқауымызға болады.

«Қазақстандық ЖОО студент жастар арасында спорт және денешынықтыру мәдениетін қалыптастыруда қаншалықты рөл атқарып отыр?» деген сұраққа сарапшы маманның айтуынша «Жоғары оқу орындарының көпшілігінде дене шынықтыру және спорт бойынша жеке материалдық-техникалық базасымен қамтамасыз етілген. Кейбір секциялар бар, жарыстар өткізілуде, ұлттық студенттік лигалар құрылуда. Дегенмен, студент жастардың қамтылу дәрежесі бағытында көптеген жұмыстар әлі де жүргізілуі қажет». Тағы бір маманның пікірінше, «Дене шынықтыру – денсаулықты нығайтуға және деңгейін арттыруға бағытталған қоғамның жалпы мәдениетінің бір бөлігі. Ол әлеуметтік қызмет атқарадыжан-жақты және үйлесімді дамыған жеке тұлғаны тәрбиелеу».

Сарапшылар берген жауаптарды талқылай келе, біз мамандардың жастардың спорт және денешынықтырумен тұрақты айналысуына көптеген қоғамдық кедергілердің бар екендігін атап өткенін көруімізге болады. Әсіресе, студент жастар мен ауыл жастарының спортпен айналысуына жергілікті әкімшіліктер, ЖОО-ы көбірек назар аударып, жағдайлар жасаулары қажет екендігін атап өткеніміз жөн. Сарапшылар, жастардың денсаулығы, спортпен айналысу мүмкіндіктері, инфроқұрылым мәселелерін көтере отырып, спорт саласында өзекті мәселелердің бар екендігін айқындап берді.

Сонымен қатар, елімізде қазақстандық жастардың құндылықтарын зерттеуге бағытталған бірқатар халықаралық және отандық зерттеу жұмыстары бар. Зерттеу жұмыстары қазақстандық жастардың салауатты өмір салтын ұстануға кедергі келтіретін бірнеше факторлардың бар екендігін анықтауға мүмкіндік береді. 2020 жылғы 17 ақпан мен 9 сәуір аралығында Фридрих Эберт қоры Қазақстан жасөспірімдері мен жастары арасында кең көлемді сауалнама жүргізген. Сауалнаманың нәтижесі бойынша, 14–29 жас аралығындағы 1 000-ға жуық жастың өмірге көзқарасы, өзі туралы ойы мен келешекке деген идеяларын анықтап, қоғамдағы жастардың бейнесін ашуға көмектесті. Зерттеу нәтижелері бойынша, қазақстандық жастардың барлығы жас шамасы мен тұрғылықты жеріне қарамастан, көп уақытын интернетке жұмсайды екен. Жауап бергендердің 0,6%-ы ғана интернетке тұрақты түрде кірмейтінін, ал 96,2%-ы интернетке жиі жүгінетінін айтқан. Қала мен ауыл жастарының арасында интернетті пайдалану бойынша айтарлықтай айырмашылық жоқ (тиісінше, 96,7% және 95,6%). Жастар күніне орта

есеппен 5,6 сағатын интернет әлемінде өткізеді[6]. Бұл зерттеудің нәтижесі, жастардың көп уақытын қозғалыссыз және қимылсыз интернетте отыратындығын көрсетеді, ол өз кезегінде физикалық белсенділіктің өте төмен көрсеткішін анықтайды. Жастардың интернетке көп уақытын жұмсауы физикалық саулыққа үлкен зиян және спортқа деген қызығушылықтың төмендігін көрсетеді.

Қала жастарының спорт және денешынықтырумен айналысуна кедергі келтіретін тағы бір кері фактор, бұл Астана қаласының инфоқұрылымы. Зерттеушілердің айтуынша, Астана қаласының инфоқұрылымында адамдардың жеткілікті жаяу жүру, спортпен шұғылдану немесе серуендеуіне көп мүмкіндік жасалмаған, керісінше, қазіргі кезде адамдар арасында семіздік мәселесі орын алып жатқандығын баяндайды.

Қала инфрақұрылымы – халық денсаулығына әсер ететін ең басты қоршаған орта факторы. Қала аумағы кеңейген сайын ғимараттар саны артып, кеңістік азаяды, автокөлік саны артып, ортақ пайдаланатын жер тарылады. Бұл кардиометаболикалық аурулардың көбеюіне, оның ішінде семіздіктің кең тарауына әсер етеді. Уальшер Аханов «Байтақ дала: Астананың даму жоспары қалада семіздік індеті тарауына себеп болуы мүмкін» атты ғылыми еңбегінде Астана қаласы бойынша пилоттық зерттеу жұмысының нәтижесін ұсынды. Бұл пилоттық зерттеуде, қаланың кеңеюіне қатысты негізгі көрсеткіштердің бірі –Астана қаласындағы жаяу жүруге қаншалық жағдай жасалғанын анықтау болған. Шетелдік зерттеулердің нәтижесіне сүйенсек, жаяу жүру инфрақұрылымы нашар дамығаны, ғимараттар арасы тым қашық, жаяу жүру мүмкіндігінің аз болғаны – семіздікке шалдықтыратын негізгі факторлар.

Уальшер Аханов Астана қаласы мен Хелсинктегі қала өлшемі мен семіздіктің арту көрсеткіштерін салыстыра талдайды. Зерттеу нәтижесі бойынша, Астананың жаяу жүру қашықтығы көрсеткіші 39% болды, яғни 291 000 тұрғын маңызды жерге жаяу 10 минутта жете алады. Хелсинкидегі жаяу жүру қашықтығы көрсеткіші 91%, яғни 826 000 тұрғын маңызды жерге жаяу 10 минутта жете алады. Астана мен Хелсинки арасында семіздік деңгейі бойынша айтарлықтай айырмашылық бар. Астанада семіздік деңгейі азая бастағанына қарамастан, 2019 жылы Астанада 42%-ға жеткен, ал Хелсинкиде 17% болған [7].

2022 жылы «Қазақстандағы НЕЕТ жастардың әлеуметтік ұстанымдары» атты далалық әлеуметтанулық зерттеу жасалды. Әлеуметтанулық зерттеу нәтижелері бойынша, респонденттердің жауаптарын талдауда еш жерде жұмыс істемейтін және оқымайтын жастардың бірнеше негізгі мәселелерін анықтады. Басты мәселелер, біріншіден, қаражаттың жетіспеушілігі; екіншіден, өзін-өзі дамытудың төмен деңгейі, үшіншіден, теріс әдеттер, жастардың айтуынша, «әлеуметтік мәселелер, егер жастар оқымаса және жұмыс істемесе, олар жаман әдеттерге ие болады. Ең алдымен, маскүнемдік, нашақорлық, темекі шегу, бәріне белгілі проблемалар», төртіншіден, пайдасыз бос уақыт «интернетте шектен тыс көп уақыт өткізу». Респонденттердің көпшілігі өткен жылы олардың өмірі нашарлағанын атап өтті. Негізінен, бұл өзгерістер өзінің және жақындарының денсаулығы мен әл-ауқат жағдайына байланысты болған. Сонымен қатар, өткен жылдағы нашарлаудың негізгі себептерінің бірі – жұмыстан айырылу және табыс деңгейінің төмендеуі, өзін және отбасын қажетті заттармен қамтамасыз етудің қиындығы.

Респонденттердің көпшілігі олардың өмірі жалпы жастардың өмірінен айтарлықтай ерекшеленеді деп санайды. Негізінен, олар айырмашылықтардың себептерін өмір сапасы деп санайды [8]. Бұл зерттеуде де жастардың негізгі қызығушылығы интернетте уақыт өткізу екендігіне назар аударсақ, спорт пен денешынықтыруға уақыттың дұрыс бөлінбейтіндігін айтуға болады.

«Қазақстандағы жастар» социологиялық зерттеу жобасында жастар арасында сауалнама жүргізіліп, олардың өз денсаулық жағдайын бағалау ұсынылған. Осылайша, респонденттердің 56,5%-ы денсаулықтарын «жақсы» және «өте жақсы» деп бағалады. Респонденттердің 32,3%-ы қанағаттанарлық, 0,9%-ы өзін нашар, 9%-ы өзін жақсы сезінеді. Тағы 1,3% денсаулық жағдайын бағалай алмады. Осы зерттеуде гендерлік кескін бойынша, 14-29 жас аралығындағы әйел респонденттер ер респонденттерге қарағанда өз жағдайын нашар бағалаған. Әйелдер 54,9% жағдайда денсаулықтарын жақсы немесе өте жақсы деп бағалайды, ал ерлер үшін бұл көрсеткіш 58,4% құрайды. Әйелдердің 1,6%-ы өз денсаулығын «нашар» деп санайды, ал бірде-бір ер адам нашар деп бағаламаған [9].

Аталмыш зерттеу жұмысының нәтижесінде, соңғы жылдары Қазақстанда денсаулық сақтау, оның ішінде 14 пен 29 жас аралығындағы азаматтардың денсаулығын сақтау саласында бірқатар проблемалар бар екендігін алға тартады. Жастар арасында зиянды әдеттер (темекі шегу, алкоголь) және нашақорлық жиі кездеседі және олардың көптеген өкілдері отырықшы (аз қозғалу) өмір салтын жүргізеді, ерте жүктілік пен бедеулік, сондай-ақ психикалық бұзылулар көп кездеседі деп қорытындылайды.

Зерттеу тақырыбына қатысты жүргізілген сараптамалық сұхбат пен автордың қарастырған жастарды зерттеуге байланысты әлеуметтанулық зерттеу жұмыстарының нәтижелері көптеген өзекті мәселелердің бар екендігін айқындайды. Әлеуметтанулық зерттеулердегі инфроқұрлым мәселесі (спорттық жаттығу орындарының тапшылығы) және жастардың спортпен айналысуына кедергі келтіретін объективті факторлардың бар екендігі сарапшылардың берген сұхбаттарынан да расталып отыр. Шын мәнінде, қазіргі таңда елімізде жастардың спортпен айналысуына жасалып жатқан қандай кешенді іс-шара немесе бағдарламалар бар? деген сұраққа жауап іздейтін болсақ, Қазақстан Республикасының дене шынықтыру мен спорт саласын дамытудың 2023 – 2029 жылдарға арналған тұжырымдамасын қарастыруға болады. Жалпы, тұжырымдамада 2020–2022 жылдары елімізде дене шынықтыру мен және спортпен жүйелі түрде айналысатын азаматтар саны 31,4 %-дан 38,4 %-ға дейін ұлғайғандығын мәлімдеген.

Республикада салауатты өмір салтын насихаттау шеңберінде жыл сайын 1,2 млн адамды, оның ішінде ауылдық жерлерде 500 мың адамды қамти отырып, барлық жас санаттарына бағытталған, әртүрлі деңгейдегі 25 мыңнан аса спорттық-бұқаралық іс-шара тұрақты түрде өткізілген. Әсіресе, соңғы жылдары жүгіру, марафондар, велошерулер мен веломарафондар, Ironman, фестивальдер, отбасылық жарыстар, жаппай сырғанаулар танымал бола бастады. Бұқаралық спортты дамыту мақсатында 2022 жылы VII Халық ойындары, IV Ауыл жасөспірімдері ойындары, «Қолжетімді спорт» жобасының II кезеңі, «Тұран Барысы» Азия кубогы, «Ұлы дала жорығы» бірінші республикалық бәйге-марафоны өткізілген.

Аталмыш тұжымдамада студент жастар арасындағы спорт жағдайлары қарастырылады. Анықталған негізгі мәселелер, Республикада студенттердің спорттық жетістіктері үшін мекемелерді, техникалық және кәсіби білім беру ұйымдарында (бұдан әрі – ТКБҰ) және жоғары оқу орнынан кейінгі білім беру ұйымдарын (бұдан әрі - ЖЖОКБҰ) көтермелеу жүйесі жоқ, бұл мынадай проблемаларға әкеп соғады:

- дене шынықтырумен және спортпен айналысуға арналған білім беру ұйымдарының әлсіз материалдық-техникалық базасы;
- студенттік спортты дамытуда, спорт клубтарының қызметінде және оқушылардың жарыстарға қатысуында мекемелердің, ТКБҰ және ЖЖОКБҰ әкімшіліктерінің мотивациясы деңгейінің төмендігі;
- студент жастар арасында спортты дамыту бойынша көптеген спорт федерацияларының қызығушылығы мен жауапкершілігінің төмен деңгейі;
- өңірлердің, оның ішінде ауылда бастаманы жеткіліксіз қаржыландыру. Мемлекеттік тапсырыс тетігін жетілдіру мақсатында бірінші кезеңде тиісті бұйрықтарға өзгерістер енгізілді;
- салауатты өмір салты қағидаттарын, оның ішінде жастар арасынан шыққан жоғары дәрежелі спортшылардың қатысуымен насихаттауды жүзеге асырудың жеткіліксіздігі [10].

Қорытынды

Қорытындылай келе, қазақстандық жастардың спорт, денешынықтыру жағдайларына мемлекет барынша ресурстар бөлу арқылы, осы саланың инфроқұрлымын жақсарту қажет. Сонымен қатар, қазақстандық спорт әлеуметтану саласын дамыту қажет, өйткені, әлеуметтанулық зерттеу жұмыстарында жастар арасынағы спорт, денешынықтыруға қатысты олардың қызығушылықтарын анықтайтын немесе спортпен айналысуға кедергі болатын факторларды анықтау бойынша сұрақтар әлі де болса нақтыланбаған.

Және де, жастар арасында Дүниежүзілік денсаулық сақтау ұйымының адамдардың денсаулығын жақсарту бойынша берген ұсыныстарын және физикалық белсенділіктің маңыздылығы жөнінде ақпараттары кеңінен таратылуы қажет. Дүниежүзілік денсаулық сақтау ұйымының ұсыныстары қарапайым және күнделікті физикалық белсенділікті арттыруға байланысты жасалған. Ол орташа және күшті физикалық белсенділіктің денсаулықты жақсартуға ықпал ететіндігін ескертеді. 18-64 жас аралығындағы ересектерге ДДҰ ұсынады:

- аптасына кем дегенде 150-300 минут орташа қарқынды аэробты физикалық белсенділікпен айналысу; немесе аптасына кемінде 75-150 минут күшті қарқынды аэробты физикалық белсенділік;
- немесе апта бойы орташа және күшті қарқынды дене белсенділігінің ұқсас комбинациясына уақыт бөлу; сонымен қатар аптасына екі рет немесе одан да жиі барлық негізгі бұлшықет топтарында бұлшықет күшін дамытуға бағытталған орташа және қарқынды физикалық белсенділікке уақыт бөлу, өйткені бұл денсаулыққа қосымша пайда әкеледі;

• Отыруға немесе жатуға кететін уақытты шектеу керек. Отыруды немесе жатуды кез-келген қарқындылықтағы физикалық белсенділікпен (соның ішінде төмен қарқындылықпен) ауыстыру денсаулыққа пайдалы; және негізінен отырықшы өмір салтының денсаулыққа зиянды әсерін азайту үшін барлық ересектер мен егде жастағы адамдар орташа және күшті қарқынды физикалық белсенділіктің ұсынылған деңгейінен асып түсуге тырысуы керек.

Авторлардың қосқан үлесі

А.Б. Налшыбек – алғашқы мәліметтерді жинау және әдебиеттерге шолуды жасады. Мақала мәтінін академиялық стандарттарға сәйкес жазуға жауапты болды.

Р.Ә. Әлқожа – алынған мәліметтерді талдап, негізгі қорытындыларды тұжырымдап, материалды редакциялады.

Р.С. Салиқжанов – алынған мәліметтерді талдап, материалды редакциялады және жалпы басшылық жасады.

Әдебиеттер тізімі

1. Қазақстан Республикасы стратегиялық жоспарлау және реформалар агенттігі; [Электронды ресурс] <https://stat.gov.kz/industries/social-statistics/demography/dynamic-tables/>

2. Халық денсаулығы және денсаулық сақтау жүйесі туралы Қазақстан Республикасының 2020 жылғы 7 шілдедегі № 360-VI ҚРЗ Кодексі. [Электронды ресурс] <https://adilet.zan.kz/kaz/docs/K2000000360>

3. Дүние жүзілік денсаулық сақтау ұйымы [Электронды ресурс] <https://www.who.int/ru/about/accountability/governance/constitution>

4. Доклад Генерального директора «Механизм достижения ВОЗ третьей цели «трех миллиардов». 150-я сессия EB150/24 Пункт 18 предварительной повестки дня 13 декабря 2021 г. [Электронды ресурс] https://apps.who.int/gb/ebwha/pdf_files/EB150/B150_24-ru.pdf

5. Е.А.Пашковский Актуальность идей Э. Фромма о здоровом обществе в 2020 году. ДИСКУРС. 2020. Т. 6, № 5. https://discourse.elpub.ru/jour/article/view/353?locale=ru_RU

6. Дина Шарипова, Серік Бейменбетов Қазақстан жастары: құндылықтарын, сенімін, мақсатын бағалау 2021 [Электронды ресурс] <https://library.fes.de/pdf-files/bueros/kasachstan/18451.pdf>

7. Айдана Тлеукен, Айтуар Қоспақов және басқалар **ӘДІЛ ҚАЛА: Қазақстан қалаларындағы әлеуметтік әділдік.** Алматы: «DELUXE Printery» баспаханасы, 2023. – 272 б. [Электронды ресурс] <https://library.fes.de/pdf-files/bueros/kasachstan/20454.pdf>

8. «Қазақстандағы НЕЕТ жастардың әлеуметтік ұстанымдары» Әлеуметтанулық зерттеу нәтижелері бойынша талдамалық баяндама. Астана, 2022. [Электронды ресурс] <https://eljastary.kz/upload/iblock/938/xmfutrje9ntfbjelfo3oa1q97v2f5czw.pdf>

9. Молодежь и социальная справедливость. Центр прикладных исследований «TALAP». Friedrich-Ebert-Stiftung Kazakhstan Алматы, 2021. [Электронды ресурс] <https://library.fes.de/pdf-files/bueros/kasachstan/18532.pdf>

10. Қазақстан Республикасының дене шынықтыру мен спорт саласын дамытудың 2023 – 2029 жылдарға арналған тұжырымдамасын бекіту туралы. азақстан Республикасы Үкіметінің 2023 жылғы 28 наурыздағы № 251 қаулысы. [Электронды ресурс] <https://adilet.zan.kz/kaz/docs/P2300000251>

А.Б. Налшыбек, Р.А. Алькожа, Р.С. Салиқжанов

Евразийский национальный университет им. Л.Н. Гумилева, Астана, Казахстан

Социология казахстанского спорта: анализ состояния здоровья и физической культуры молодежи

Аннотация. В научной статье обсуждаются вопросы социологии спорта в казахстанских социологических исследованиях, состояние здоровья молодежи, организация досуга. Здоровье – это ресурс социально-экономического развития личности и общества в целом, показатель статуса развитого государства. Главная спортивная и физическая культура в сохранении и укреплении здоровья молодежи в настоящее время является актуальной проблемой.

Авторами в научной статье рассмотрены данные Всемирной организации здравоохранения и законодательные документы в сфере туризма и спорта в стране, концепция развития отрасли физической культуры и спорта Республики Казахстан на 2023-2029 годы. Кроме того, в РК проведен анализ динамических показателей национальных статистических данных о молодежи. Основной фокус статьи – анализ отечественных социологических исследований, проведенных по вопросам здоровья казахстанской молодежи, организации их досуга и условий занятий спортом. Основные казахстанские социологические исследования рассмотрены в статье: «Казахстанская молодежь: оценка ценностей, убеждений, целей», «Социальные позиции НЕЕТ-молодежи в Казахстане», «Справедливый город: социальная справедливость в городах Казахстана».

Авторы в целях раскрытия актуальности темы статьи анализируют теоретические труды по спорту и физической культуре, проводят экспертную беседу со специалистами министерства туризма и спорта Республики Казахстан и Казахской академии спорта и туризма и представляют результаты исследования.

Ключевые слова: молодежь, спорт, физическая культура, НЕЕТ-молодежь, студенческая молодежь, Всемирная организация здравоохранения, социологические исследования, массовый спорт.

A.B. Nalshybek, R.A. Alkozha, R.S.Salikzhanov

L.N. Gumilyov Eurasian National University, Astana, Kazakhstan

Sociology of sports in Kazakhstan: analysis of the state of Health and physical culture of young people

Abstract. The scientific article discusses the state of the sociology of sports in Kazakhstan, including sociological research, the health of young people, and the organization of leisure activities. Health is a resource for the socio-economic development of the individual and society as a whole, an indicator of the status of a developed state. The main problem in maintaining and strengthening the health of young people is the culture of sports and Physical Culture.

The authors considered the data of the World Health Organization and legislative documents in the field of Tourism and sports in the country, the concept of the development of Physical Culture and sports of the

Republic of Kazakhstan for the period 2023-2029. In addition, authors analyzed the dynamic indicators of national statistics on youth in the Republic of Kazakhstan. The main focus of the article is to analyze the domestic sociological research on the health of Kazakhstani youth, the organization of their leisure time and the conditions for playing sports. It considers the most significant Kazakhstani sociological studies, including “Youth of Kazakhstan: assessment of values, beliefs, goals”, “Social Principles of NEET youth in Kazakhstan”, and “Fair City: social justice in the cities of Kazakhstan”.

In order to reveal the relevance of the topic of the article, the authors have conducted an analysis of theoretical works in the field of sports and Physical Culture, conducted an expert interview and presented the results of the study to specialists of the Ministry of Tourism and sports of the Republic of Kazakhstan and the Kazakh Academy of sports and tourism.

Keywords: Youth, Sports, Physical Culture, NEET Youth, Student Youth, World Health Organization, sociological research, mass sports.

References

1. Agency of strategic planning and reforms of the Republic of Kazakhstan; [Electronic resource] <https://stat.gov.kz/industries/social-statistics/demography/dynamic-tables/>
2. Code of the Republic of Kazakhstan dated July 7, 2020 No. 360-VI on public health and the healthcare system. [Electronic resource] <https://adilet.zan.kz/kaz/docs/K2000000360>
3. World Health Organization [electronic resource] <https://www.who.int/ru/about/accountability/governance/constitution>
4. Report of the Director General on the mechanism for achieving WHO's third goal of «three billion». 150th session EB 150/24 Item 18 of the provisional agenda on December 13, 2021 [Electronic resource] https://apps.who.int/gb/ebwha/pdf_files/EB150/B150_24-ru.pdf
5. E.A.Pashkovsky The relevance of E. Fromm's ideas about a healthy society in 2020. DISCOURSE. 2020. vol. 6, No. 5. https://discourse.elpub.ru/jour/article/view/353?locale=ru_RU
6. Dina Sharipova, Serik Beymenbetov youth of Kazakhstan: assessment of values, beliefs, goals 2021 [electronic resource] <https://library.fes.de/pdf-files/bueros/kasachstan/18451.pdf>
7. Aidana Tleuken, Aituar Aliksakov and others Fair City: social justice in the cities of Kazakhstan. Almaty: printing house «DELUXE Printery», 2023. - 272 P. [electronic resource] <https://library.fes.de/pdf-files/bueros/kasachstan/20454.pdf>
8. Analytical report on the results of the sociological study «Social positions of NEET youth in Kazakhstan» Astana, 2022. [electronic resource] <https://eljastary.kz/upload/iblock/938/xmfutrje9ntfbjelfo3oa1q97v2f5czw.pdf>
9. Youth and social justice. The Center for Applied Research «TALAP». Friedrich-Ebert-Stiftung Kazakhstan Almaty, 2021. [[Electronic resource] <https://library.fes.de/pdf-files/bueros/kasachstan/18532.pdf>
10. On approval of the concept for the development of the sphere of Physical Culture and sports of the Republic of Kazakhstan for 2023-2029. resolution of the Government of the Republic of azakstan dated March 28, 2023 №251. [Electronic resource] <https://adilet.zan.kz/kaz/docs/P2300000251>

Авторлар туралы мәлімет

А.Б. Налшыбек – әлеуметтану мамандығының PhD докторанты, Янушкевич көшесі, 6, 010000, Л.Н.Гумилев атындағы Еуразия ұлттық университеті, Астана, Қазақстан.

Р.Ә. Әлқожа – әлеуметтану мамандығының PhD докторанты, Янушкевич көшесі, 6, 010000, Л.Н.Гумилев атындағы Еуразия ұлттық университеті, Астана, Қазақстан.

Р.С. Салиқжанов – әлеуметтану ғылымдарының кандидаты, доцент, Янушкевич көшесі, 6, 010000, Л.Н.Гумилев атындағы Еуразия ұлттық университеті, Астана, Қазақстан.

Сведения об авторах

А.Б. Налшыбек – докторант PhD специальности социология, Евразийский национальный университет им. Л.Н. Гумилева, ул. Янушкевича, 6, 010000, Астана, Казахстан.

Р.А. Альқожа – докторант PhD специальности социология, Евразийский национальный университет им. Л.Н. Гумилева, ул. Янушкевича, 6, 010000, Астана, Казахстан.

Р.С. Салиқжанов – кандидат социологических наук, доцент, Евразийский национальный университет им. Л.Н. Гумилева, ул. Янушкевича, 6, 010000, Астана, Казахстан.

Information about authors

A. Nalshybek – Sociology PhD student, Associate Professor, L.N. Gumilyov Eurasian National University, Yanushkevich str. 6, 010000, Astana, Kazakhstan.

R. Alkozha – Sociology PhD student, Associate Professor, L.N. Gumilyov Eurasian National University, Yanushkevich str. 6, 010000, Astana, Kazakhstan.

R.S. Salikzhanov – Candidate of Sociology science, Associate Professor, Yanushkevich Street, 6, 010000, L.N. Gumilyov Eurasian National University, Astana, Kazakhstan



МРНТИ 04.51.35

DOI: <https://doi.org/10.32523/2616-6895-2024-148-3-415-430>

Научная статья

Медиапотребление как фактор политической активности в постсоветских странах

К.Н. Родионова 

Евразийский национальный университет им. Л.Н. Гумилева, Астана, Казахстан

(E-mail: camilarodionova@gmail.com)

Аннотация. В статье рассматривается, как медиа формируют интерес к политике, и исследуется, влияет ли тип медиа на интерес к политическим событиям. Анализируются различные типы медиа: традиционные, старые и новые, цифровые медиа с целью определить, влияет ли тип медиапотребления на интерес к политической повестке. В статье приводятся концепции типов господства М.Вебера, публичной сферы Ю. Хабермаса, «доксичного» пространства П. Бурдьё, теории, изучающие формирование и развитие средств массовой информации Г. Лассауэла и П. Лазарсфельда, теории, изучающие блогосферу и новые цифровые медиа. На основе данных World Values Survey изучаются различия в практиках медиапотребления в странах постсоветского блока. Объектом исследования являются респонденты из стран бывшего Советского Союза, участвовавшие в опросе WVS в 2017-2022 годах. В исследование включены следующие страны: Армения, Казахстан, Кыргызстан, Россия, Таджикистан и Украина. Предметом исследования являются практики медиапотребления в этих странах. Цель исследования состоит в изучении медиапотребления в постсоветских странах и выяснении, как тип медиа влияет на интерес к общественно-политической жизни. В теоретической части статьи рассмотрены научные источники по медиапотреблению и политической мотивации. В практической части на основе вторичных данных из базы WVS проведен анализ количественных распределений по вопросам медиапотребления и заинтересованности в политике, представлены количественные данные в виде распределений и индексов. Также проведен корреляционный анализ факторов интереса к политике и различным медиаисточникам.

Ключевые слова: традиционные и современные медиа, медиаполе, потребление интернет-контента, политическое участие, демократия.

Введение

В данной статье исследуется медиапотребление в странах бывшего Советского Союза. Медиа играют важную роль в современном мире. Медиа создают картину мира, повестку дня, поднимают вопросы, которые рассматриваются как злободневные. Медиа конструируют национальное сообщество [1], гражданское общество и культуру публичного обсуждения [2], влияют на политическую социализацию [3]. Кроме того, медиа создают общественный и политический дискурс, могут сконструировать «доксичную» среду в медиаполе [4], являются одним из важных составляющих общества потребления [5].

Исследования влияния медиа на политику представлено во множестве перспектив. Например, П. Норрис [6], Л. Боде [7] утверждают, что новые медиа создают новые способы коммуникации, новую площадку для обсуждения, способствуют большему вовлечению в политическое участие и политическое действие. Б. Андерсен и К. Трейси утверждают, что изменения происходят сначала с индивидами, с их восприятием и ценностями, затем они начинают потреблять новый контент в интернете [8]. Р. Бонд в своих экспериментах указывает, что социальные сети могут в качестве примера показывать людей с более активной позицией, участвующих в политической жизни. Данные примеры, транслируемые через социальные сети, могут благотворно влиять на большее участие в политике других людей [3].

Исследуя протесты во время «арабской весны», Дж. Халверсон, С. Растон и А. Третеви приходят к выводу, что социальные сети играли в них определенную роль [9]. Такие исследователи, как Х.Х. Хондкер [10], К. Макгартти, Э.Ф. Томас, Г. Лала, Л-Э. Смит и А-М. Блюк [11], М. Уилсон и К. Кори [12] изучают, как взаимодействуют СМИ и авторитарные режимы на примере «арабской весны».

Данный взгляд оспаривают Р. Маккиннон [13], Н. Марешаль [14], утверждая, что авторитарные режимы успешно адаптируют онлайн-пространство для продвижения своей идеологии. К киберпессимистам, изучающим Центральную Азию, относятся Анчески Л. [15], Льюис, Д. [16]. Взгляд на онлайн-пространство более оптимистический, утверждающий, что новые медиа расширяют возможности политической критики и способствуют политическому взаимодействию, в работах Николаенко О. [17], Нурмакова А. [18], Бекмагамбетова А. [19], Кудайбергенова Д. [20].

В данной статье рассматривается, какой тип медиа наиболее популярный в бывших советских странах. Также изучается, какие медиа влияют на заинтересованность в политике.

В статье поднимаются следующие исследовательские вопросы: Какие медиа наиболее популярные в постсоветских странах? Более популярными являются традиционные медиа (телевидение) или «новые» медиа (интернет, социальные сети)? Есть ли связь между политическим участием и потреблением различных СМИ?

Объектом исследования выступают респонденты, проживающие в странах постсоветского пространства. В статье используются вторичные данные, взятые из базы World Values Survey. В статье исследуются данные по шести странам бывшего советского

пространства: Армении, Казахстану, Кыргызстану, России, Таджикистану, Украине. Все эти страны приняли участие в опросе WVS в 2017-2022 годах [21]. Также в работе используются данные опроса проекта **«Политические последствия интернета и новых цифровых медиа в Центральной Азии»**. В рамках данного проекта были проведены количественные опросы в Казахстане, Кыргызстане, Таджикистане, Узбекистане и Грузии. Всего опрошено 6044 респондента.

Теория

В теоретической части исследуется вопрос, как связаны медиа и политика? Если обращать внимание на классические работы, то Ю. Хабермас утверждал, что медиа (печатные средства массовой информации - газеты, журналы, памфлеты, листовки) породили публичную сферу, которая создала, затем погубила гражданское общество. (Хабермас). П. Лазарсфельд изучал, как электоральные президентские компании воздействуют на аудиторию через телевизор, и утверждал, что СМИ обладают ограниченным эффектом и в основном воздействуют на не определившуюся аудиторию [7]. В отличие от П. Лазарсфельда другой классик коммуникативистики Г. Лассуэл утверждал, что средства массовой информации обладают эффектом “магической пули” - почти неограниченной силой, силой поражать сознания и умы. Умело транслируемая через средства массовой информации пропаганда способна кардинально поменять сознание индивида. [2].

Французский социолог П. Бурдьё утверждал, что интерес к политике конструируют различные институты. Средства массовой информации такие же агенты политической социализации, как и семья. Под влиянием классовой принадлежности складывается габитус индивида. На непосредственный интерес к политике и событиям общественно-политической жизни, помимо других факторов, влияет возможность оказывать воздействие, участвовать в политической жизни. Если индивиды этого лишены, они выказывают безразличие к политическим событиям. Что касается журналистики и средств массовой информации, то в погоне за постоянно изменяющейся повесткой дня, средства массовой информации могут создать “доксичное” пространство, пространство, в котором нет критического мышления, утверждения не проверяются, принимаются на веру, воспринимаются как данность [4].

Классики социологии, как П. Лазарсфельд, Г. Лассуэл, П. Бурдьё изучали роль традиционных средств массовой информации и их влияние на политические взгляды и предпочтения индивидов. Однако в современном мире интернет начинает играть все большую роль как важнейшее средство массовой информации. Интернет – это та площадка, на которой получают возможность говорить не только политики и ведущие журналисты, но и обычные люди. В современном мире развивается блогосфера и в современной стратификационной системе власть и возможность осуществлять символическое насилие стали приобретать и популярные блогеры, создающие смыслы и общественное мнение.

Также на то, что интернет меняет практики поведения и способы организации, обращают внимание многие современные исследователи. Интернет представляет

собой новый форум для политических дискуссий и взаимодействия. Он обеспечивает форум для политических деятелей, заинтересованных групп и третьих сторон [6]. Интернет также соединяет людей, которые в противном случае были бы изолированы, и предоставляет информацию посредством обмена через социальные сети, которые могут быть ограничены или недоступны в ином случае. Это может изменить природу и функции политической системы, поскольку внешние группы могут представить сложное изображение в интернете, несмотря на ограниченные ресурсы.

Еще один исследователь потребления информации в интернете Боде обратил внимание на то, что Фейсбук позволяет своим пользователям приобретать социальный капитал, организовываться в группы и проявлять политическую активность. Боде обращает внимание на то, что политика представляет в некоторой степени повседневную практику, то, как люди живут каждый день. Интернет постепенно становится нашей повседневной привычкой, отражающей нашу повседневную рутину [7].

Б. Андерсон, К. Трейси обращают внимание на то, что сначала происходит изменение в образе жизни, затем индивиды начинают активно потреблять медиа-контент из интернета. Также они говорят, что использование интернета - достаточно грубый индикатор, и обращать внимание нужно на то, какие приложения и услуги использует индивид [8].

Одно из современных исследований интернета, влияющего на вовлечение в голосование, провел Р. Бонд. Р. Бонд и коллеги утверждают, что интернет, определенные сайты, такие, как Facebook, могут выступить фактором, формирующим политическое поведение. Исследователи провели эксперимент, что в день выборов (выборы в конгресс США, 2 ноября 2010 года) все, кто зашел на Facebook, наверху в своей ленте новостей увидели сообщение. Им было показано, где находятся ближайшие участки для голосования; красная кнопка с надписью «Я проголосовал»; счетчик пользователей, которые нажали на эту кнопку. Также рядом были размещены случайным образом отобранные шесть фотографий друзей, которые уже проголосовали. Участки, кнопка и фото друзей пришло пользователям, которых исследователи отобрали случайным образом и объединили в условную группу. В другой группе, отобранной также случайным образом, было размещено то же самое в ленте новостей, только без фото друзей. Наконец, в третьей группе не было никаких сообщений [3]. Исследование Бонда показало, что первая группа, те у кого были фото друзей, в большей степени проявили политическую мобилизацию (чаще кликали на кнопку «Я проголосовал»), чем пользователи двух оставшихся групп. Исследование Бонда показывает, что пример проголосовавших близких друзей служит фактором мобилизации, вдохновляет людей проявить гражданскую позицию [3].

Как медиа влияют на протестную активность – большая область исследований в настоящее время. Например, Дж. Халверсон, С. Растон и А. Третиви [9] изучали роль интернета в поощрении протестов во время «арабской весны». Как утверждают данные исследователи, волнения распространились по всему региону отчасти из-за платформы социальных сетей. Также роль медиа в «арабской весне» была изучена Х.Х. Хонджером [10], К. Макгарти, Э.Ф. Томасом, Г. Лала, Л-Э. Смитом и А-М. Блюком [11], М. Уилсоном и К. Кори [12].

Некоторые исследователи, такие, как Р. Маккиннон [13], Н. Марешаль [14], наоборот, рассматривали, как авторитарные режимы учатся использовать онлайн-пространство и даже преуспевают в контроле онлайн-дискурса с помощью различных инструментов. Другие, например, Фергюссон и Молина в противовес показывают сильную взаимосвязь между протестами и использованием интернета во всем мире [22].

Исследуя ситуацию в России, Р. Ениколопов и М. Петрова указывают на роль определенных сайтов, которые выступили площадкой для организации индивидов в 2012 году [23]. Также Е. Журавская и Р. Ениколопов, анализируя нетрадиционные СМИ, рассматривают черты, отличающие интернет от традиционных СМИ, такие, как низкие барьеры для входа в зависимость от пользовательского контента [24].

Что касается непосредственно исследований Центральной Азии, то здесь представлено множество объяснительных моделей. Например, К. Коллинз [25] изучал роль традиционных клановых сетей в формировании политических предпочтений. Д. Кудайбергенова исследовала, как влиятельные лица и пользователи Instagram из Казахстана и Кыргызстана участвуют в создании новых форм идентичности и поведения, формируют новые глобальные и более традиционные ценности [20].

Е. Сайрамбай рассматривает непосредственно связь между использованием социальных сетей и вовлечением в политические действия молодежи Казахстана и России. В своей работе Е. Сайрамбай утверждает, что исследователи медиа и политики делятся на кибероптимистов и киберпессимистов. Киберпессимисты утверждают, что новые медиа способствуют укреплению государственного, политического дискурса путем манипулирования информацией через социальные сети и установлением большего контроля. Кибероптимисты утверждают, что медиа обладают потенциалом в укреплении сопротивления и распространении политической критики. [26]. К кибероптимистам относится, например, А. Нурмаков, указывая, что интернет в странах Центральной Азии является площадкой, где различные средства массовой информации, не имеющие доступа к телевидению, могут в определенной форме выражать свой дискурс, отличный от политического [18].

Методология исследования

В данном исследовании анализируются практики медиапотребления в странах бывшего Советского Союза. Объектом исследования выступают респонденты, проживающие в Армении, Казахстане, Кыргызстане, России, Таджикистане и Украине. Предметом исследования являются практики медиапотребления в странах бывших советских республик. Цель исследования состоит в изучении медиапотребления в бывших советских странах, в том, как тип медиа определяет интерес к общественно-политической жизни.

Данные взяты по вышеперечисленным странам, так как именно в них были заданы вопросы относительно медиапотребления и интереса к политике, важные для анализа. Из базы данных WVS взяты вопросы в виде распределений. Для анализа они были преобразованы в индексы.

База данных сформирована из вторичных источников интернациональной базы данных WVS. WVS - это большой исследовательский проект, основанный Р. Инглхартом. Р. Инглхарт и команда исследователей собирают данные по политическим, экономическим,

культурным и религиозным ценностям с 1981 года по настоящий момент. Опросы WVS проходят в 120 странах и охватывают более 94,5% популяции земли. Данные размещаются на сайте WVS [21].

Также в анализе используются данные проекта «**Политические последствия интернета и новых цифровых медиа в Центральной Азии**». В рамках данного проекта были проведены количественные опросы в Казахстане, Кыргызстане, Таджикистане, Узбекистане и Грузии. Всего опрошено 6044 респондента. Данные данного проекта используются для уточнения определенных понятий.

В первой части анализа исследуется вопрос, какие медиа, традиционные или нетрадиционные, наиболее популярны в странах бывшего Советского Союза?

Во второй части исследования проводится корреляционный анализ, исследующий предпочтения в медиапотреблении и заинтересованности в политике на примере Казахстана.

Результаты исследования

На рисунках 1 отражен интерес к политике в Армении, Казахстане, России, Таджикистане и Украине в виде индекса. График иллюстрирует, что интерес к политике в данных странах скорее отрицательный, чем положительный. Только в Армении доля положительных ответов превосходит долю отрицательных. В Казахстане, России, Таджикистане и Украине доля отрицательных ответов («почти не интересуюсь», «совсем не интересуюсь») превосходит положительные ответы. Самый отрицательный интерес к политике в Украине. На втором месте Таджикистан, на третьем и четвертом - Россия и Казахстан.



Рисунок 1. Индекс – Интерес к политике в Армении, Казахстане, России, Таджикистане и Украине (Данные WVS)

На рисунке № 2 отображены наиболее популярные средства массовой информации в Казахстане. В Казахстане наиболее популярное медиа - это телевидение. Большинство респондентов, 81,5% отметили, что смотрят телевизор или еженедельно, или ежедневно. Вторым основным источником информации в Казахстане является мобильный телефон. 64,4% жителей Казахстана использует мобильный телефон для получения информации каждый день или каждую неделю. Третий наиболее популярный источник информации - это разговоры с друзьями или родными. 63% респондентов получают информацию из разговоров с близкими. В целом данные показывают, что в случае Казахстана как традиционные (телевизор), так и нетрадиционные (мобильный) и неформальные СМИ используются как каналы информации. Наименее популярные СМИ в Казахстане — это ежедневные газеты (39,8%), радио (42%) и e-mail (42%).

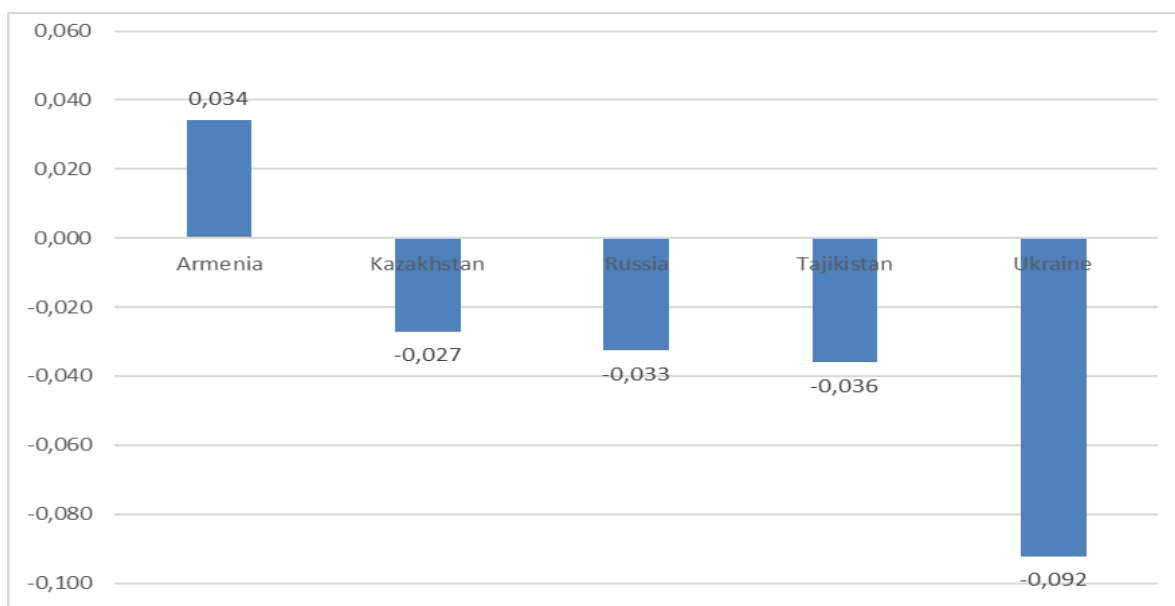

Рисунок 2. Популярные источники информации в Казахстане, % (Данные WVS)

Что касается наиболее популярных медиа в 6 странах, взятых для сравнения, то индексы распределений выглядят следующим образом. Наиболее популярным средством массовой информации во всех изучаемых странах является телевидение. В Таджикистане, Кыргызстане, России и Казахстане телевизор смотрят больше 80%. В Армении около 80% отметили телевизор как основной источник информации. Меньше всего телевизор смотрят в Украине, там 72,5% указали телевизор как основной источник информации.

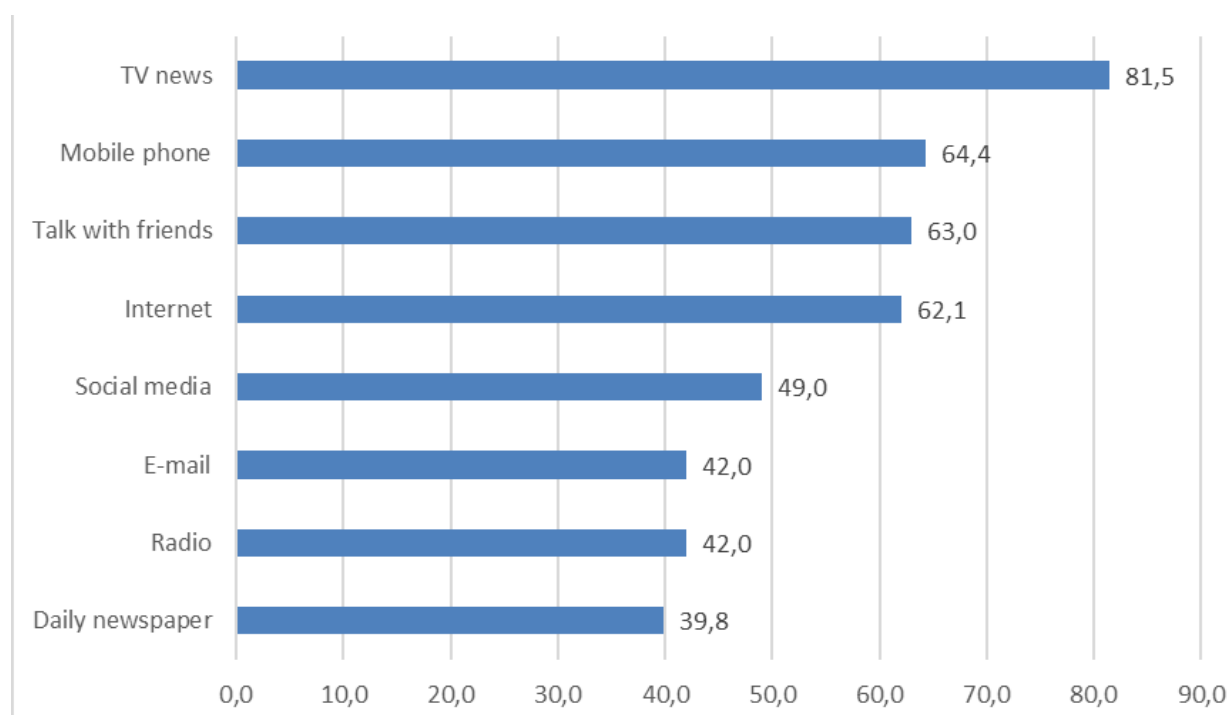

Рисунок 3. Наиболее популярные источники информации – телевидение (Данные WVS)

Вторым по популярности медиа в бывших советских республиках выступают «разговоры с друзьями». «Разговоры с друзьями» являются неформальным средством массовой информации, вторым по популярности в странах бывших советских республик. В отличие от телевизора, который смотрит абсолютное большинство во всех странах, больше 70% в каждой, у разговоров с друзьями достаточно большой разброс в ответах. Наибольшей популярностью «разговоры с друзьями» пользуются в Армении (78,7%), Кыргызстане (71%) и Казахстане (63%). В меньшей степени «разговорам с друзьями» доверяют в Таджикистане (47,4%).

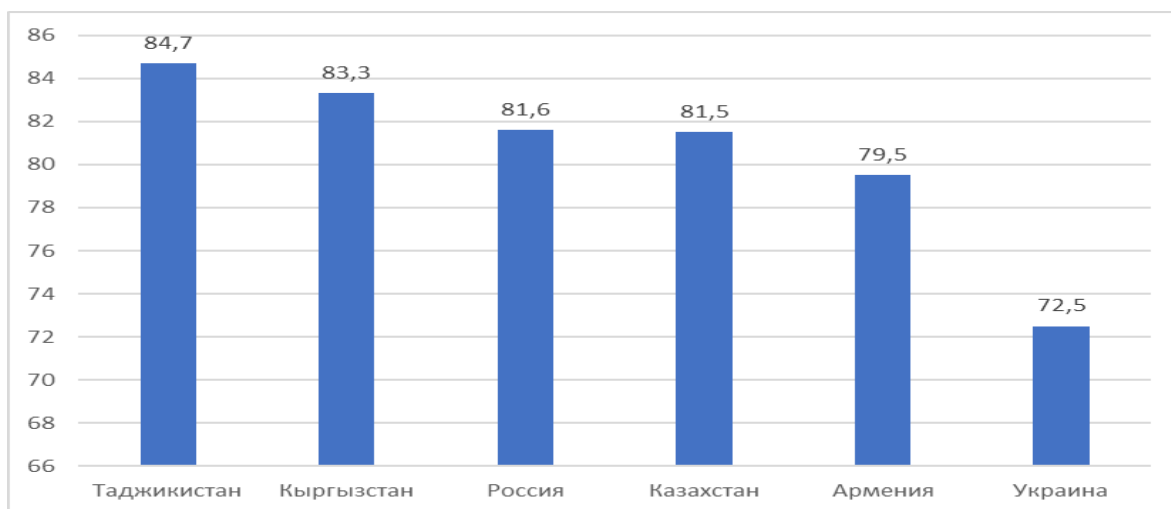

Рисунок 4. Наиболее популярные источники информации – разговор с друзьями (Данные WVS)

Категория «разговоры с друзьями» требует определенного уточнения. Возникает вопрос, речь идет о разговоре оффлайн или разговоре онлайн? Используются ли определенные гаджеты (компьютеры, сотовые, мобильные телефоны) при таком разговоре? В данном случае данные WVS сравниваются с данными опроса «**Политические последствия интернета и новых цифровых медиа в Центральной Азии**». Данный опрос был проведен в декабре 2023 года. Опрос проводился в пяти странах (Казахстан, Кыргызстан, Таджикистан, Узбекистан и Грузия). Опрос проводился с целью подробного изучения медиапространства, изучения медиа и политического пространства во множестве перспектив. В опросе был задан схожий вопрос, звучащий так: «Как часто вы совершаете следующие действия в социальных сетях? Разговариваете с друзьями и семьей в оффлайн-режиме о политике?». Данные опроса «**Политические последствия интернета и новых цифровых медиа в Центральной Азии**» показывают, что в Таджикистане также наиболее высокий процент не разговаривающих о политике оффлайн с друзьями и родными. 82,1% жителей Таджикистана указали, что никогда не разговаривают о политике с друзьями и родными без использования интернет-гаджетов. В то время как Казахстан и Кыргызстан по сравнению с Таджикистаном занимают умеренную позицию.

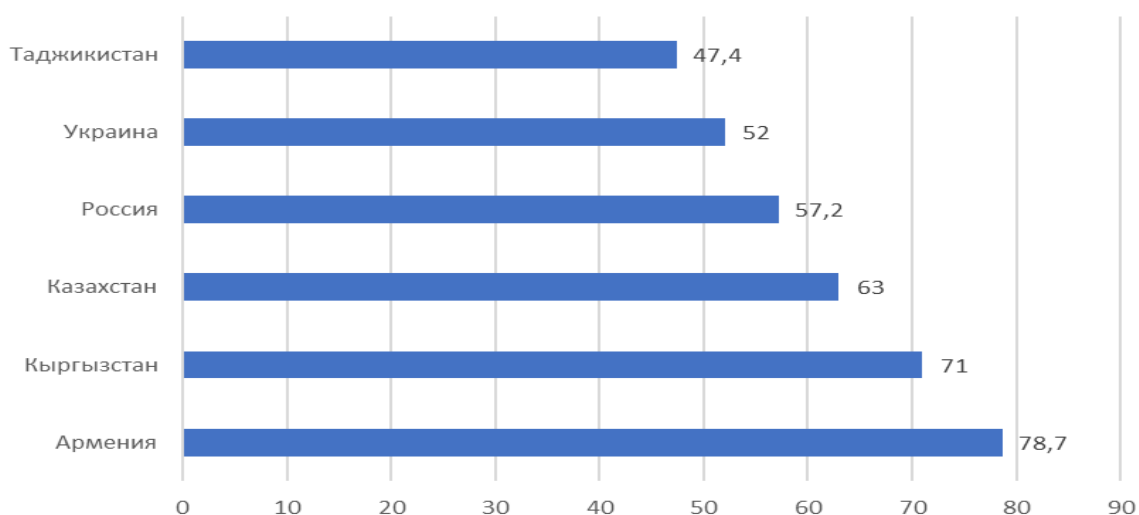

Рисунок 5. Разговоры с друзьями о политике оффлайн (данные опроса «Политические последствия интернета и новых цифровых медиа в Центральной Азии»)

Третьим по популярности средством массовой информации в постсоветских странах стал мобильный телефон. Использованию мобильного гаджета как основному источнику информации доверяют в большей степени в Армении - 75,8%, в Кыргызстане - 70,8%, в Казахстане - 64,4%. В меньшей степени мобильному телефону как источнику

информации доверяют в России. Только 27% респондентов используют мобильный телефон для поиска информации.

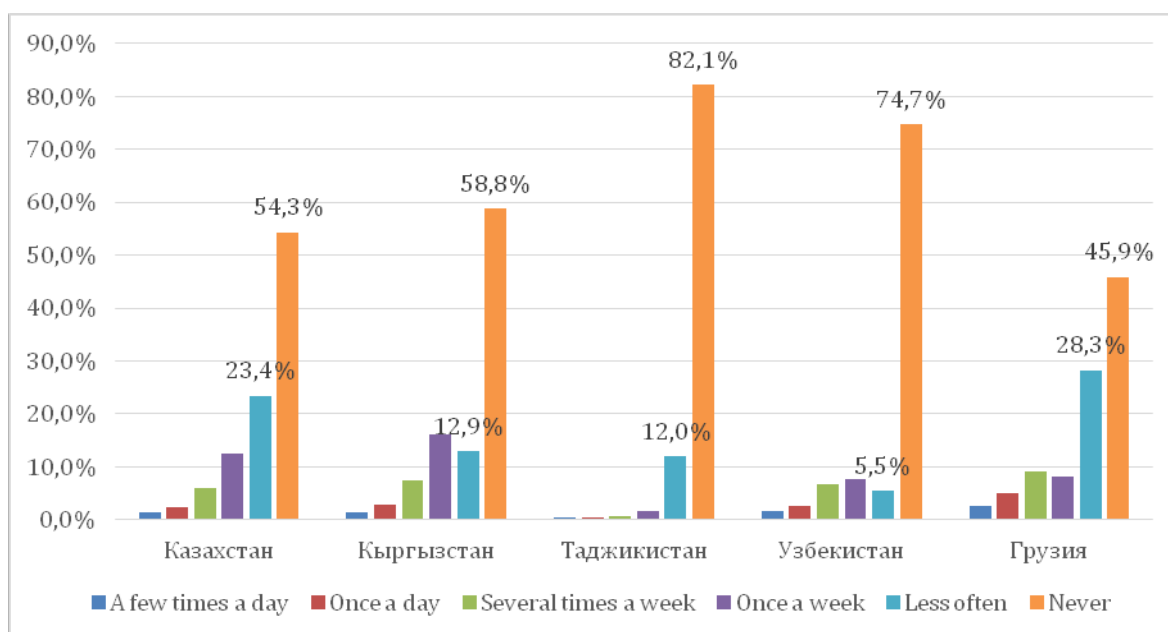

Рисунок 6. Наиболее популярный источник информации – мобильный телефон (Данные WVS)

Телевидение является наиболее важным медиа в странах бывшего Советского Союза. Больше 70% респондентов в каждой из изученных стран указали, что телевизор является для них основным источником информации. Также в популярные средства массовой информации попали разговоры с друзьями и мобильный телефон. Однако, чтобы выявить, есть ли статистически значимые связи между типом медиапотребления и заинтересованностью в политике, необходимо провести корреляционный анализ. Данные, иллюстрирующие ситуацию в Казахстане, приведены ниже. Корреляционный анализ был проведен в программе SPSS, были рассчитаны корреляции Пирсона (Таблица 1).

Таблица 1

Корреляционный анализ данных

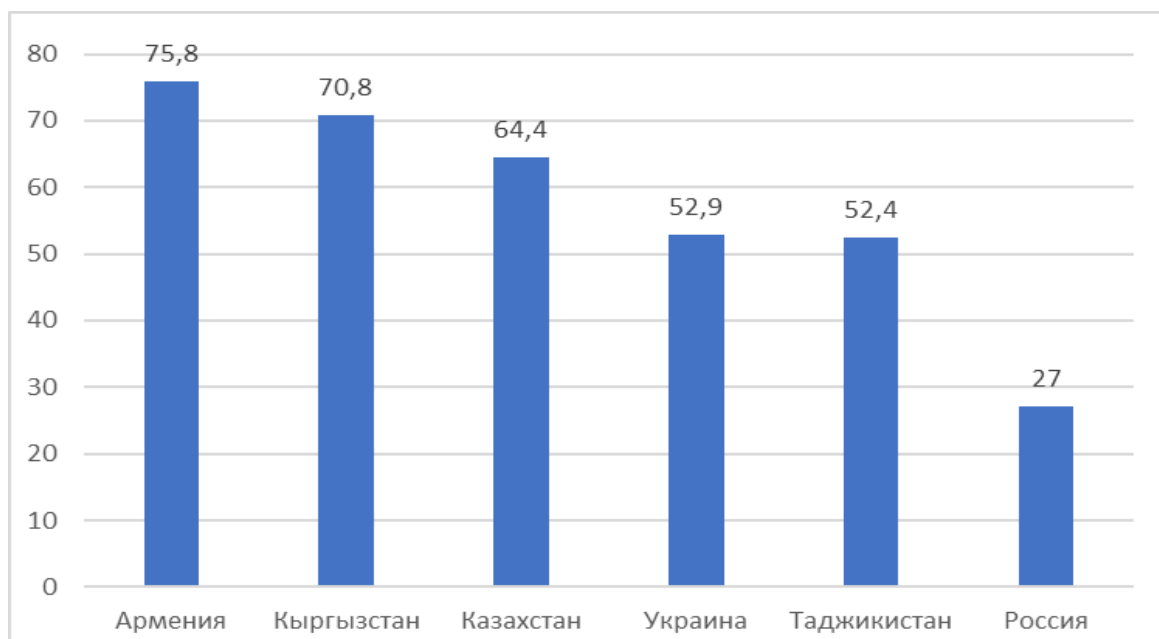
| | Насколько Вы интересуетесь политикой? | | |
|---|---------------------------------------|------------|---------------|
| | Корреляция Пирсона | Значимость | Число случаев |
| Обсуждаете ли Вы с друзьями политические вопросы? | 0,454** | 0,000 | 1276 |
| Источник информации? Ежедневные газеты | 0,155** | 0,000 | 1276 |

| | | | |
|---|---------|-------|------|
| Источник информации? Телевизионные новости | 0,067* | 0,017 | 1276 |
| Источник информации? Радио | 0,088** | 0,002 | 1276 |
| Источник информации? Мобильный телефон | 0,070* | 0,012 | 1276 |
| Источник информации? Email | 0,159** | 0,000 | 1276 |
| Источник информации? Интернет | 0,136** | 0,000 | 1276 |
| Источник информации? Социальные сети (Facebook, Twitter) | 0,129** | 0,000 | 1276 |
| Источник информации? (Разговоры с друзьями, коллегами) | 0,081** | 0,004 | 1276 |

Данные в корреляционной таблице, приведенной выше, показывают, что между переменным интересом к политике и источниками информации есть слабые значимые статистические связи. Если индивид получает информацию из разных источников, из газет, интернета, социальных сетей, разговоров с друзьями, e-mail, радио и телевидения, все это влияет на то, что он будет интересоваться политикой.

Обсуждение и выводы

В статье исследуются практики медиапотребления. Используя базу данных WVS, рассматривается, какой тип медиа наиболее популярный в странах бывшего советского блока. Также задавался вопрос о связи практик медиапотребления и заинтересованности в политических событиях.

Данные WVS показали следующую картину:

- наиболее популярным источником информации в странах бывшего Советского Союза является телевидение. В Таджикистане, Кыргызстане, России и Казахстане телевизор смотрят больше 80%. Меньше всего телевизор смотрят в Украине (72% ответили, что смотрят);

- вторым по популярности медиа в бывших советских республиках выступают разговоры с друзьями. Наибольшей популярностью разговоры с друзьями пользуются в Армении (78,7%), наименьшей популярностью в Таджикистане (47,4%);

- также мобильный телефон выступает одним из популярных средств массовой информации. В большей степени мобильному телефону доверяют в Армении (75,8%), в меньшей степени в России (27%).

В Казахстане наиболее популярным средством массовой информации является телевидение (81,5%), мобильный телефон (64,4%) и разговоры с друзьями (63%). Традиционные средства массовой информации, такие, как радио и газеты, в меньшей степени пользуются популярностью как в Казахстане, так и во всех изучаемых странах. Радио и ежедневные газеты наименее популярные средства массовой информации в Казахстане.

Граждане постсоветских республик мало интересуются политикой. В изучаемых странах только в Армении доля положительных ответов превосходит долю отрица-

тельных, то есть в Армении больше ответов “интересуюсь” и “скорее интересуюсь”. Рейтинг заинтересованности в политике в Армении составляет 0,034, что можно интерпретировать как невысокий интерес к политике. Что касается остальных стран, то рейтинг в них отрицательный: в Казахстане - 00,27, в России - 0,033, в Таджикистане - 00,6, в Украине - 0,092. Такой рейтинг указывает на незначительный отрицательный интерес, что респонденты скорее не заинтересованы в политике и политических событиях.

Корреляции между источниками информации и интересом к политике слабые, но значимые. Люди, использующие различные источники информации в Казахстане, проявляют интерес к политике. Корреляционный анализ показывает, что у респондента, использующего разные источники информации, присутствует интерес к политическим событиям.

Это исследование было финансово поддержано Комитетом по науке Министерства науки и высшего образования Республики Казахстан (грант № BR18574218).

Список литературы

1. Андерсон Б. Воображаемые сообщества. - М.: Канон-Пресс-Ц // Кучково поле. - 2001.
2. Черных А.И. Социология массовых коммуникаций: учебное пособие. - Издательский дом ГУ. - 2008.
3. Bond, R., Ch. Fariss, J. Jones, A. Kramer, C. Marlow, J. Settle, and J. Fowler. A 61-million-person experiment in social influence and political mobilization // *Nature*. - 2012. - P.295-298.
4. Бурдьё П. Социология политики: Пер. с фр // Сост., общ. ред. и предисл. Н. А. Шматко. — М.: Socio-Logos, 1993. — 336 с.
5. Бодрийяр Ж. Общество потребления. Его мифы и структуры // Пер. с фр., послесл. и примеч. Е.А. Самарской. - М.: Республика, Культурная революция. - 2006. - 269 с. - (Мыслители XX века).
6. Norris, P. Digital divide: Civic engagement, information poverty, and the internet worldwide // Cambridge, UK: Cambridge University Press. - 2001.
7. Bode, L. Facebooking It to the Polls: A Study in Online Social Networking and Political Behavior // *Journal of Information Technology & Politics*. - 2012. - 9. - P.352-369.
8. Anderson, B., Tracey, K. Digital living: The impact (or otherwise) of the Internet on everyday life // *American Behavioral Scientist*. - 2001. - 45. - P. 456-475.
9. Halverson, J. R., Ruston, S. W., & Trethewey, A. (2013). Mediated Martyrs of the Arab Spring: New Media, Civil Religion, and Narrative in Tunisia and Egypt. *Journal of Communication*, 63(2), 312-332. doi: 10.1111/jcom.12017
10. Khondker, H. H. (2011). Role of the New Media in the Arab Spring. *Globalizations*, 8(5), 675-679. doi: 10.1080/14747731.2011.621287
11. McGarty, C., Thomas, E. F., Lala, G., Smith, L. G. E., & Bliuc, A.-M. (2014). New Technologies, New Identities, and the Growth of Mass Opposition in the Arab Spring. *Political Psychology*, 35(6), 725-740. doi: 10.1111/pops.1206
12. Wilson, M. I., & Corey, K. E. (2013). The role of ICT in Arab spring movements. *NETCOM (Issy-les-Moulineaux)*, 26(3), 343-356. doi: 10.4000/netcom.1064

13. MacKinnon, R. (2011). Liberation technology: China's" networked authoritarianism". Journal of democracy, 22(2), 32–46.
14. Marechal, N. (2017). Networked authoritarianism and the geopolitics of information: Understanding russian internet policy. Media and Communication, 5(1), 29–41.
15. Anceschi, L. (2015). The persistence of media control under consolidated authoritarianism: containing kazakhstan's digital media. Demokratizatsiya: The Journal of Post-Soviet Democratization, 23(3), 277–295
16. Lewis, D. 2016. "Blogging Zhanaozen: Hegemonic Discourse and Authoritarian Resilience in Kazakhstan." Central Asian Survey 35 (3): 421–438. doi:10.1080/02634937.2016.1161902
17. Nikolayenko, O. 2015. "Youth Media Consumption and Perceptions of Electoral Integrity in Kazakhstan and Kyrgyzstan." Demokratizatsiya 23 (3): 257–276.
18. Nurmakov, A. Social Media in Central Asia. In Central Asia at 25: Looking Back, Moving Forward. a Collection of Essays from Central Asia Program // edited by M. Laruelle, and A.Kourmanova // Washington, DC: The George Washington University // - 2017. – P.74–76.
19. Bekmagambetov, A., K. Wagner, J. Gainous, Z. Sabitov, A. Rodionov, and B. Gabdulina. 2018. "Critical Social Media Information Flows: Political Trust and Protest Behaviour among Kazakhstani College Students." Central Asian Survey 37 (4): 526–545. doi:10.1080/02634937.2018.1479374
20. Kudaibergenova, D. 2019. "The Body Global and the Body Traditional: A Digital Ethnography of Instagram and Nationalism in Kazakhstan and Russia." Central Asian Survey 38 (3): 363–380. doi:10.1080/02634937.2019.1650718
21. <https://www.worldvaluessurvey.org/WVSContents.jsp> - электронный ресурс
22. Fergusson, L., & Molina, C. (2019). Facebook Causes Protests. Documento CEDE 41, 41(18), 99
23. Ениколопов Р., Макарьин А., Петрова М. Социальные сети и протест // Вестник общественного мнения. Данные. Анализ. Дискуссии. - 2015. - 121.3-4 - 149-159.
24. Zhuravskaya, E., M. Petrova, and R. Enikolopov. Political effects of the internet and social media // Annual Review of Economics 12. - 2020. - 415–438.
25. Collins, K. (2006). Clan politics and regime transition in Central Asia. Cambridge ; New York, NY: Cambridge University Press.
26. Sairambay, Y. (2021). The contributions of new media to young people's political participation in russia and kazakhstan. Central Asian Survey, 0(0), 1-25. Retrieved from <https://doi.org/10.1080/02634937.2021.1978929> doi: 10.1080/02634937.2021.1978929

К.Н. Родионова

Л.Н.Гумилев атындағы Еуразия ұлттық университеті, Астана, Қазақстан

Медиатұтыну – посткеңестік елдердегі саяси белсенділік факторы

Андатпа. Мақалада медиа саясатқа деген қызығушылықтың қалай қалыптасатыны және медианың түрлері саяси оқиғаларға деген қызығушылыққа қалай әсер ететіні зерттеледі. Медиа тұтыну түрі саяси күн тәртібіне қызығушылыққа әсер ететіндігін анықтау мақсатында, медианың әртүрлі: дәстүрлі, ескі және жаңа, сандық медиа түрлері талданады. Мақалада М.

Вебердің үстемдік түрлері, Ю. Хабермасстың қоғамдық сферасы, П. Бурдьенің «доксикалық» кеңістігі, Г. Лассуэл және П. Лазарсфельдтің бұқаралық ақпарат құралдарының қалыптасуы мен дамуын зерттейтін теориялары, блогосфера мен жаңа цифрлық медианы зерттейтін теориялар келтірілген. World Values Survey деректері негізінде посткеңестік блок елдеріндегі медиа тұтыну тәжірибесіндегі айырмашылықтар зерттеледі. Зерттеу нысаны 2017-2022 жылдары WVS сауалнамасына қатысқан бұрынғы Кеңес Одағы елдерінің респонденттері. Зерттеуге келесі елдер кіреді: Армения, Қазақстан, Қырғызстан, Ресей, Тәжікстан және Украина. Зерттеу пәні - бұл елдердегі медиа тұтыну тәжірибесі. Зерттеудің мақсаты - посткеңестік елдердегі медиа тұтынуды зерттеу және медиа түрінің қоғамдық-саяси өмірге деген қызығушылыққа қалай әсер ететінін анықтау. Мақаланың теориялық бөлімінде медиа тұтыну және саяси мотивация туралы ғылыми дереккөздер қарастырылған. WVS деректер базасының екінші реттік деректеріне негізделген тәжірибелік бөлімінде медиапайдалану және саясатқа қызығушылық сұрақтары бойынша сандық таралымдардың талдауы жүргізіліп, сандық деректер таралымдар мен индекстер түрінде ұсынылады. Сондай-ақ Қазақстан бойынша деректерді пайдалана отырып, саясатқа қызығушылық факторлары мен әртүрлі медиа көздері арасындағы корреляциялық талдау жүргізілді.

Түйін сөздер: дәстүрлі және заманауи медиа, медиа өрістер, интернет контентті тұтыну, саяси қатысу, демократия

K.N. Rodionova

L.N. Gumilyov Eurasian National University, Astana, Kazakhstan

Media consumption as a factor of political activity in post-Soviet countries

Abstract. This article examines how media shape interest in politics and explores whether the type of media influences interest in political events. The influence of different types of media, including traditional, old and new, as well as digital media, on interest in the political agenda is examined. The article makes reference to the concepts of types of domination as put forth by M. Weber, the public sphere as described by J. Habermas, the notion of "doxic" space as postulated by P. Bourdieu, and the theories of G. Lassauel and P. Lassauer which study the formation and development of mass media. Lassawell and Lazarsfeld's theories examine the blogosphere and new digital media. This study is based on data from the World Values Survey, which examines differences in media consumption practices in countries that were formerly part of the Soviet bloc. The research subjects are respondents from former Soviet Union countries who participated in the WVS survey from 2017 to 2022. The study includes the following countries: Armenia, Kazakhstan, Kyrgyzstan, Russia, Tajikistan, and Ukraine. The research focuses on media consumption practices in these countries. The aim is to study media consumption in post-Soviet countries and determine how media types influence interest in socio-political life. The theoretical part of the article reviews scientific sources on media consumption and political motivation. The practical part analyzes quantitative distributions of media consumption and political interest based on secondary data from the WVS database, presenting quantitative data as distributions and indices. A correlation analysis of factors influencing political interest and various media sources using data from Kazakhstan is also conducted.

Keywords: traditional and modern media, media field, Internet content consumption, political participation, democracy

References

- 1 Anderson B. Voobrazhayemyye soobshchestva // M.: Kanon-Press-S // Kuchkovo Pole // - 2001
- 2 Chernykh A.I. Sotsiologiya massovykh kommunikatsiy // Uchebnoye posobiye - Izdatel'skiy dom GU // - 2008.
- 3 Bond, R., Ch. Fariss, J. Jones, A. Kramer, C. Marlow, J. Settle, and J. Fowler. A 61-million-person experiment in social influence and political mobilization // Nature. – 2012. – P.295–298.
- 4 Burd'yo P. Sotsiologiya politiki: Per. s fr // Sost. obshch. red. i predisl. N. A. Shmatko. — M.: Sotsio-Logos. -1993. — 336 s.
- 5 Bodriyar ZH. Obshchestvo potrebleniya. Yego mify i struktury // Per. s fr, poslesl. i primech. Ye.A. Samarskoy // M.: Respublika, Kul'turnaya revolyutsiya.- 2006. - 269 s. - (Mysliteli XX veka)
- 6 Norris, P. Digital divide: Civic engagement, information poverty, and the internet worldwide // Cambridge, UK: Cambridge University Press. - 2001.
- 7 Bode, L. Facebooking It to the Polls: A Study in Online Social Networking and Political Behavior // Journal of Information Technology & Politics. – 2012. – 9. – P.352–369.
- 8 Anderson, B., Tracey, K. Digital living: The impact (or otherwise) of the Internet on everyday life // American Behavioral Scientist. – 2001. - 45. – P. 456–475.
- 9 Halverson, J. R., Ruston, S. W., & Trethewey, A. (2013). Mediated Martyrs of the Arab Spring: New Media, Civil Religion, and Narrative in Tunisia and Egypt. *Journal of Communication*, 63(2), 312–332. doi: 10.1111/jcom.12017
- 10 Khondker, H. H. (2011). Role of the New Media in the Arab Spring. *Globalizations*, 8(5), 675–679. doi: 10.1080/14747731.2011.621287
- 11 Mcgarty, C., Thomas, E. F., Lala, G., Smith, L. G. E., & Bliuc, A.-M. (2014). New Technologies, New Identities, and the Growth of Mass Opposition in the Arab Spring. *Political Psychology*, 35(6), 725–740. doi: 10.1111/pops.1206
- 12 Wilson, M. I., & Corey, K. E. (2013). The role of ICT in Arab spring movements. *NETCOM (Issy-les-Moulineaux)*, 26(3), 343–356. doi: 10.4000/netcom.1064
- 13 MacKinnon, R. (2011). Liberation technology: China's "networked authoritarianism". *Journal of democracy*, 22(2), 32–46.
- 14 Marechal, N. (2017). Networked authoritarianism and the geopolitics of information: Understanding russian internet policy. *Media and Communication*, 5(1), 29–41.
- 15 Anceschi, L. (2015). The persistence of media control under consolidated authoritarianism: containing Kazakhstan's digital media. *Demokratizatsiya: The Journal of Post-Soviet Democratization*, 23(3), 277–295
- 16 Lewis, D. 2016. "Blogging Zhanaozen: Hegemonic Discourse and Authoritarian Resilience in Kazakhstan." *Central Asian Survey* 35 (3): 421–438. doi:10.1080/02634937.2016.1161902
- 17 Nikolayenko, O. 2015. "Youth Media Consumption and Perceptions of Electoral Integrity in Kazakhstan and Kyrgyzstan." *Demokratizatsiya* 23 (3): 257–276.
- 18 Nurmakov, A. Social Media in Central Asia. In *Central Asia at 25: Looking Back, Moving Forward. a Collection of Essays from Central Asia Program* // edited by M. Laruelle, and A.Kourmanova // Washington, DC: The George Washington University // - 2017. – P.74–76.

19 Bekmagambetov, A., K. Wagner, J. Gainous, Z. Sabitov, A. Rodionov, and B. Gabdulina. 2018. "Critical Social Media Information Flows: Political Trust and Protest Behaviour among Kazakhstani College Students." *Central Asian Survey* 37 (4): 526–545. doi:10.1080/02634937.2018.1479374

20 Kudaibergenova, D. 2019. "The Body Global and the Body Traditional: A Digital Ethnography of Instagram and Nationalism in Kazakhstan and Russia." *Central Asian Survey* 38 (3): 363–380. doi:10.1080/02634937.2019.1650718

21 <https://www.worldvaluessurvey.org/WVSCContents.jsp> - электронный ресурс

22 Fergusson, L., & Molina, C. (2019). Facebook Causes Protests. *Documenta CEDE* 41, 41(18), 99

23 Yenikolopov R., Makar'in A., Petrova M. Sotsial'nyye seti i protest // *Vestnik obshchestvennykh mneniy. Dannyye. Analiz. Diskussii.* - 2015. - 121.3-4 - 149-159.

24 Zhuravskaya, E., M. Petrova, and R. Enikolopov. Political effects of the internet and social media // *Annual Review of Economics* 12. - 2020. - 415–438.

25 Collins, K. (2006). *Clan politics and regime transition in Central Asia*. Cambridge; New York, NY: Cambridge University Press.

26 Sairambay, Y. (2021). The contributions of new media to young people's political participation in Russia and Kazakhstan. *Central Asian Survey*, 0(0), 1-25. Retrieved from <https://doi.org/10.1080/02634937.2021.1978929> doi: 10.1080/02634937.2021.1978929

Сведения об авторах

Родионова К.Н. – магистр социальных наук, докторант кафедры социологии, Евразийский национальный университет имени Л.Н. Гумилева, Астана, Казахстан.

Авторлар туралы мәлімет

Родионова К.Н. – әлеуметтік ғылымдар магистрі, әлеуметтану кафедрасының докторанты, Л.Н. Гумилев атындағы Еуразия ұлттық университеті, әлеуметтану кафедрасының аға оқытушысы. Гумилев, Астана, Қазақстан.

Information about authors

Rodionova K.N. – Master of Social Sciences, doctoral student of the Department of Sociology, senior lecturer of the Department of Sociology, L.N. Gumilyov Eurasian National University, Astana, Kazakhstan.

Редакторы: Г.Ж. Менлибекова

Л.Н. Гумилев атындағы Еуразия ұлттық университетінің
ХАБАРШЫСЫ.

Педагогика. Психология. Әлеуметтану сериясы.
– 3 (148)/2024 – Астана: ЕҰУ. – 429 б.

Шартты б.т. – 53,6. Таралымы – сұраныс бойынша .
Басуға қол қойылды: 20.09.2024
Ашық қолданыстағы электронды нұсқа: <https://bulpedps.enu.kz>

Мазмұнына типография жауап бермейді

Редакция мекен-жайы: 010008, Қазақстан Республикасы, Астана қ., Сәтбаев көшесі, 2.
Л.Н. Гумилев атындағы Еуразия ұлттық университеті Тел.: +7(7172) 709-500, (ішкі 35-108)
Л.Н. Гумилев атындағы Еуразия ұлттық университетінің баспасында басылды